



LANDMAND PETER SKJØLSTRUP LARSEN
Møllesøvej 22
9280 Storvorde

26-02-2020

Afgørelse om ikke-godkendelsespligt vedr. etablering af ensilageplansilo på Møllesøvej 22, 9280 Storvorde

Aalborg Kommune har behandlet din anmeldelse om etablering af ensilageopbevaringsanlæg på ovenstående adresse.

Aalborg Kommunes har vurderet, at det anmeldte ikke kræver miljøgodkendelse eller tilladelse efter husdyrbruglovens¹ regler herom, og Aalborg Kommune har derfor truffet afgørelse om, at det anmeldte er ikke-godkendelsespligtigt.

Afgørelsen er truffet med hjemmel i husdyrgodkendelsesbekendtgørelsens² § 20, stk. 4 og det er kommunens vurdering, at den planlagte ændring overholder betingelserne i bekendtgørelsens § 11.

Husdyrloven har bl.a. til formål at værne om natur og miljø, så samfundsudviklingen kan ske på et bæredygtigt grundlag i respekt for menneskers livsvilkår og for bevarelse af dyre- og plantelivet.

Aalborg Kommune opfordrer generelt og i forbindelse med bygge- og anlægsarbejder dig og eventuelle andre bygherrer, entreprenører og leverandører til at bruge produkter og materialer, der er produceret på en bæredygtig måde, og bruge maskiner mv., som er energi- og miljørigtige. Du kan evt. få inspiration i Aalborg Kommunes Bæredygtighedsmanual, som du kan finde her <http://www.aalborg.dk/miljoe-energi-og-natur/baeredygtighedsmanual>.

Du opfordres ligeledes til at købe produkter, hvor miljøparametre vægtes på lige fod med kvalitet og pris.

Aalborg Kommune opfordrer dig til at bruge bæredygtige materialer og til at have fokus på en bæredygtig produktion. Udover at minimere vand, el og varmekraft er det en god ide også at have fokus på de råvarer, der indgår i produktionen eller i egne produkter. Der kan fx bruges genanvendelige materialer, være fokus på levetiden for produktet, eller på adskillelse af produktet, så de enkelte dele nemmere kan genbruges. Herudover opfordres du til at have fokus på at minimere emballagen, minimere forbruget af kemikalier og reducere transporten.

Beskrivelse af projektet

Ca. 30 meter nord for staldanlægget på ejendommen opføres 2 parallelle plansiloer, som hver er 10 meter brede og 60 meter lange (se kortbilag). Siderne i plansiloanlægget bliver 2 meter høje. Der etableres afløb og pumpebrønde i begge ender af plansiloanlægget, jf. gældende byggeblad for ensilageplansilo uden endemur (se eksempel næste side).

¹ Bekendtgørelse af lov om husdyrbrug og anvendelse af gødning m.v., nr. 760 af 30-07-2019

² Bekendtgørelse om godkendelse og tilladelse m.v. af husdyrbrug, nr. 1261 af 29-11-2019

MP LandMiljø

Miljø- og Energiforvaltningen
Stigsborg Brygge 5
9400 Nørresundby
9931 2050
www.aalborg.dk

Sagsnr.:
2019-050031
Dok.nr.:
2019-050031-19
Init.: BP
EAN nr.: 5798003752150

Åbningstider:
Mandag - onsdag
09.00 - 15.00
Torsdag
09.00 - 17.00
Fredag
09.00 - 14.00

Har du fået dette brev digitalt kan du svare ved at bruge "besvar"-knappen i Digital Post/eBoks. Du kan altid kontakte Aalborg Kommune sikkert på aalborg.dk eller via Digital Post på borger.dk.
Har du brug for hjælp til Digital Post kan du ringe til Den Digitale Hotline på 7020 0000

Afløb skal overholde gældende bestemmelser, dvs. enten ledes til opsamlingsbeholder (f.eks. gyllebeholder eller ny beholder med tilstrækkelig kapacitet) eller at der kan etableres udsprinklingsanlæg.

Dette byggeblad giver, via principskitser, et bud på, hvorledes en ensilagesilo med afgrænsningsmur kan opføres.

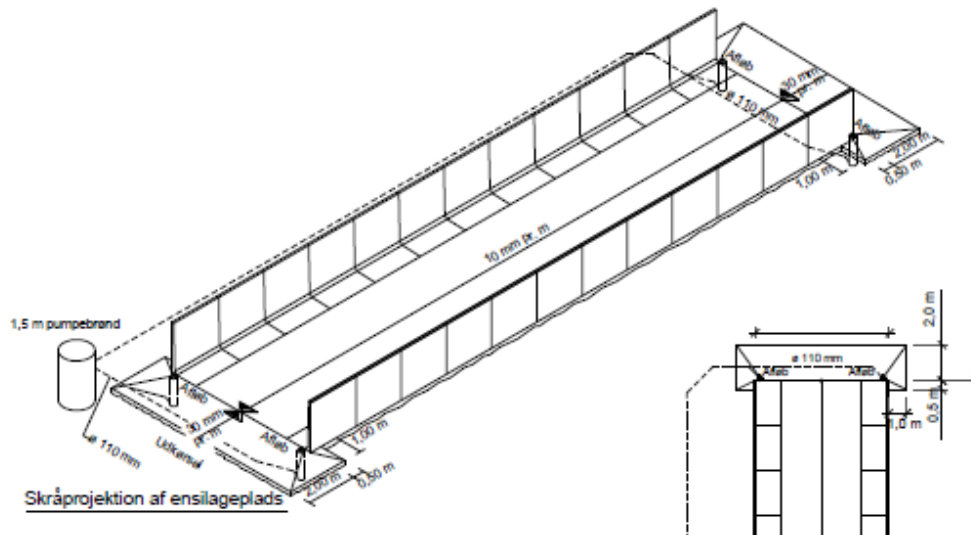

Ensilagesiloen/-pladsen ligger mere end 100 m fra en ejendom i samlet bebyggelse, eksisterende eller fremtidig byzone eller sommerhusområde samt lokalplanlagt område i landzone udlagt til blandet bolig og erhverv eller offentlige formål til beboelse, institutioner, rekreative formål og lignende.

Ensilagesiloen/-pladsen ligger mere end 75 m fra beboelse på en ejendom uden landbrugspligt, som ikke ejes af ansøger selv, og der er over 50 m til åbne vandløb, herunder dræn, og til søer større end 100 m².

Byggeriet vurderes til at være erhvervsmæssigt nødvendigt for den pågældende bedrift, fordi det skal erstatte markstakke med ensilage. Det ligger i umiddelbar tilknytning til bedriftens eksisterende bebyggelsesarealer (så tæt på som muligt, når der også skal tages hensyn til vandløb og rørlagte grøfter). Anlægget opføres i sædvanlige byggematerialer, der er ikke-reflekterende, og medfører ikke væsentlige ændringer i eksisterende terræn.

Byggeriet opføres desuden uden ændringer i det eksisterende terræn på mere end +/- 1 m og med en højde på maksimalt 3 m over eksisterende terræn. Senest den 31. december året efter etableringen af anlægget skal der omkring anlægget etableres afskærmende beplantning i form af løvtræarter og buske, der er naturligt hjemmehørende i området. Beplantningen skal vedligeholdes i fornødent omfang, herunder ved eventuel gentilplantning.

Da der ikke sker bygningsmæssige ændringer, der medfører forøget forurening, er det ikke relevant at kontrollere om afstandskravene i husdyrbruglovens §§ 6-8 er overholdt.

Herudover er det kommunens vurdering, at det anmeldte ikke er i strid med beskyttelsen af fredede områder, beskyttelseslinjer, eller områder, der i kommuneplan er udpeget med landskabelige værdier, særlige

naturbeskyttelsesinteresser, værdifulde kulturmiljøer samt nationale geologiske interesseområder.

Denne afgørelse omfatter kun reglerne efter Husdyrbrugloven.

Eventuelt fremtidige ændringer af bedriftens husdyrproduktion og staldbygninger skal anmeldes til og godkendes af Aalborg Kommune, før de bringes til udførelse.

Høring

Forud for afgørelsen er der gennemført partshøring af dig samt naboorientering, og der er ikke indkommet bemærkninger til sagen herfra.

Klagevejledning

Afgørelsen kan påklages til Miljø- og Fødevarerklagenævnet af ansøgerne og enhver, der har individuel væsentlig interesse i sagens udfald, en række foreninger samt organisationer jf. husdyrlovens §§ 84 - 87.

Klagefristen er 4 uger fra den dag afgørelsen er offentliggjort. Offentliggørelsen sker på Miljøstyrelsens hjemmeside for Digital MiljøAdministration: <https://dma.mst.dk/>. Klagefristen udløber den 25. marts 2020.

Eventuel klage skal indgives via Klageportalen på www.nmkn.dk, som du finder et link til på forsiden af www.nmkn.dk. Klageportalen ligger på www.borger.dk og www.virk.dk. Du logger på www.borger.dk eller www.virk.dk ligesom du plejer, med Nem-ID eller NEMID medarbejder. Klagen sendes gennem klageportalen til den myndighed, der har truffet afgørelsen.

En klage er indgivet, når den er tilgængelig for myndigheden i klageportalen. Når du klager, skal du betale et gebyr. Du betaler gebyret med betalingskort i klageportalen. Gebyret er i 2016-niveau på 900 kr. for privatpersoner og 1.800 kr. for virksomheder og organisationer.

Miljø- og Fødevarerklagenævnet skal som udgangspunkt afvise en klage, der kommer uden om Klageportalen, hvis der ikke er særlige grunde til det. Hvis du ønsker at blive fritaget for at bruge Klageportalen, skal du sende en begrundet anmodning til den myndighed, der har truffet afgørelse i sagen. Myndigheden videresender herefter anmodningen til Miljø- og Fødevarerklagenævnet, som træffer afgørelse om, hvorvidt din anmodning kan imødekommes.

En eventuel klage har opsættende virkning med mindre Miljø- og Fødevarerklagenævnet bestemmer andet. Godkendelsen kan derfor ikke udnyttes før klagefristens udløb og da kun, hvis der ikke er klaget over godkendelsen.

Ansøger vil efter klagefristens udløb blive underrettet om, hvorvidt der er modtaget klage over denne afgørelse.

Eventuelt søgsmål (domstolsprøvelse) skal være anlagt inden 6 måneder efter, at afgørelsen er offentliggjort, jf. husdyrlovens § 90.

Udnyttelsesfrister

Afgørelsen bortfalder, hvis den ikke er udnyttet inden 6 år efter, at afgørelsen er meddelt. Hvis en del af afgørelsen ikke er udnyttet, bortfalder afgørelsen for denne del.

Med udnyttet forstås, at byggearbejdet skal være afsluttet og anlægget taget i brug.

Når ensilagepladsen er etableret, skal det meddeles til BBR. Det kan ske via "Skriv sikkert til BBR" på: <https://www.aalborg.dk/bolig-og-flytning/ejebolig/aendringer-i-bbr>, hvor der skal logges på med ejers NemID. Til BBR skal oplyses:

- Type af anlæg (ensilageplansilo)
- Fysisk placering – gerne ved kort
- Etableringsdato
- Størrelse (længde, bredde, m²)

Hvis afgørelsen efterfølgende ikke har været helt eller delvist udnyttet i 3 på hinanden følgende år, bortfalder den del, der ikke har været udnyttet i de seneste 3 år.

Hvis du har spørgsmål eller kommentarer, er du velkommen til at kontakte mig.

Venlig hilsen

Birte Pedersen
Agronom

3196 4449

Kopi af afgørelsen er sendt til:

Danmarks Naturfredningsforening, Masnedøgade 20, 2100 København Ø – via e-mail: dnaalborg-sager@dn.dk

Kortbilag

