



Godkendelse efter lov om husdyrbrug og anvendelse af gødning  
m.v. § 16a stk.2  
Anvendelse af staldanlæg til svin  
Højrebyvej 40, 4920 Søllested



*Lolland Kommune, Jernbanegade 7, 4930 Maribo  
Sags nr. 40498  
Meddelt den 19. august 2020*

## DATABLAD

**Titel:**

Godkendelse efter lov om husdyrbrug og anvendelse af gødning § 16a stk.2

Godkendelse om godkendelse af produktion af slagtesvin i eksisterende stalde ud fra ny husdyrbruglov hvor produktionen alene vurderes efter produktionsarealet størrelse, og ikke antallet eller vægt af dyr

**Lovgivning:**

- Lovbekendtgørelse nr. 520 af 1. maj 2019 om husdyrbrug og anvendelse af gødning m.v.
- Bekendtgørelse nr. 1261 af 29. november 2019 om godkendelse og tilladelse til husdyrbrug
- Bekendtgørelse nr. 760 af 30. juli 2019 om miljøregulering af dyrehold og om opbevaring og anvendelse af gødning.

**Dato for afgørelsen:**

19. august 2020

**Ansøger:**

Niels Krogh Nielsen, Højrebyvej 40, 4920 Søllested

**CVR nr.:**

17821199 og P.nr. 1001366644

**CHR nr:**

94869

**Ejendom:**

Højrebyvej 40, 4920 Søllested og ejendomsnummer 3600003731

**Matrikelnummer staldanlæg:**

18a, Højreby By, Søllested

**Kontaktperson angående driften:**

Niels Krogh Nielsen

**Ansøgers konsulent:**

Heidi Ledskov, VKST I/S e-mail, [hsl@vkst.dk](mailto:hsl@vkst.dk)

**Godkendelses- og tilsynsmyndighed:**

Lolland Kommune, Teknik- og Miljømyndighed, Fruegade 7, 4970 Rødby

**Sagsbehandler:**

Natur- og miljø-sagsbehandler Martin Benjamin Westen

**Kvalitetssikring:**

Fagkoordinator Dorthe Prip Lahrman

Miljø-sagsbehandler Catarina Jensen

## INDHOLDSFORTEGNELSE

Datablad .....	1
Indholdsfortegnelse .....	2
1. Ansøgning, tilladelse og vilkår .....	4
1.1 Ansøgningen om miljøgodkendelse .....	4
1.2 Samlet vurdering og afgørelse .....	4
1.3 Vilkår .....	4
1.4 Denne godkendelse .....	9
1.5 Biaktivitet .....	9
1.6 Offentlighed og klagevejledning .....	10
1.6 Meddelelsespligt ved ændringer, ejerforhold og uheld .....	13
1.7 Gyldighed og andre godkendelser .....	13
1.8 Retsbeskyttelse og revurdering .....	14
2. Beskrivelse af husdyrbruget og det ansøgte .....	15
2.1 Husdyrhold, stalde og produktionsareal .....	15
2.2 miljøteknologi i stalde(n) Gyllekøling .....	18
2.3 Husdyrgødning produktion, opbevaring og håndtering .....	19
2.4 Energi- og vandforbrug .....	23
2.5 Ventilation .....	26
3. Beliggenhed og de landskabelige værdier .....	28
3.1 Afstandskrav, bygge- og beskyttelseslinjer, fredninger m.v. ....	28
3.2 Planmæssige forhold og beplantning .....	29
4. Ammoniak .....	35
4.1 Ammoniak fra staldanlægget .....	35
4.2 Ammoniakfølsomme lokaliteter .....	38
4.3 Ammoniak og særligt beskyttede dyre- og plantearter .....	41
4.4 Ammoniak og internationale naturbeskyttelsesområder .....	42
5. Jord, grundvand og overfladevand .....	44
5.1 Jord og grundvand .....	44
5.2 Spilde – og overfladevand .....	44
6. Forurening fra anlægget .....	46
6.1 Lugt .....	46
6.2 Skadedyr .....	48
6.3 Affald .....	49
6.4 Støj og vibrationer .....	50

6.5 Transport.....	52
6.6 Andre påvirkninger (støv, lys).....	53
7. Egenkontrol .....	54
8. krav i forhold til IE direktivet samt miljøkonsekvensrapport.....	56
8.1 Foranstaltninger ved ophør.....	56
8.2 Forebyggelse af uheld og beredskab ved uheld .....	56
8.3 Valg af bedst tilgængelige teknik (BAT) .....	57
8.4 Alternativer til teknologi, teknik og foranstaltninger .....	57
8.5 Beskrivelse af det ansøgte .....	57
8.6 Samlet ikke teknisk resume.....	58
8.7 Udarbejdelse af miljøkonsekvensrapporten.....	58
9. Bilag.....	59
Bilag 1 - Miljøkonsekvensrapport .....	60
Bilag 2 - Produktionsareal – opgørelse og tegninger .....	61
Bilag 3 - Gyllekøling – beregning og produktblad varmepumpe .....	62
Bilag 4 - Beredskabsplan.....	63

## 1. ANSØGNING, TILLADELSE OG VILKÅR

*I dette kapitel beskrives det ansøgte, og her er den samlede vurdering og afgørelse samt godkendelsens vilkår og beskrivelse af offentlighed samt juridiske forhold omkring godkendelsen.*

### 1.1 ANSØGNINGEN OM MILJØGODKENDELSE

Ifm. ansøgning om godkendelse efter ny husdyrbruglov sker der ingen udvidelser eller ændringer af det de eksisterende staldanlæg, siloer og gyllebeholdere. Der er alene sket ansøgning om miljøgodkendelse for at få en godkendelse efter den nye husdyrbruglov.

Den tidligere miljøgodkendelse var en godkendelse af et eksakt antal dyr fordelt på vægtklasser – godkendelse af stipladser.

På grund af ændret lovgivning er der med denne godkendelse godkendt anvendelse af stalde på ejendommen til svin fordelt på type uden begrænsning på antal dyr i de enkelte stalde – godkendelse af produktionsareal.

Der er således godkendelse til brug af staldene til slagtesvin uanset antal og vægt.

Det ansøgte samlede produktionsareal udgør **2190m<sup>2</sup>**

### 1.2 SAMLET VURDERING OG AFGØRELSE

Lolland Kommune meddeler hermed jf. husdyrbrugloven<sup>1</sup> § 16 a godkendelse til det ansøgte på baggrund af ansøgers oplysninger og på betingelse af, at godkendelsens vilkår overholdes.

Det er Lolland Kommunes samlede vurdering jf. husdyrgodkendelsesbekendtgørelsen<sup>1</sup> § 34, at det ansøgte kan gennemføres uden væsentlig virkning på miljøet i forhold til omgivelsernes sårbarhed og kvalitet, samt at det ansøgte er nødvendigt for ejendommens drift som landbrugsejendom.

### 1.3 VILKÅR

#### Husdyrhold, stalde og produktionsareal (afsnit 2.1)

1. Den på luftfoto 2.1.2. "store stald" med et samlet produktionsareal på 1200m<sup>2</sup> med delvist spaltegulv, 25 – 49 % fast gulv må anvendes til hold af slagtesvin jf. tabel 2.1.4.
2. Den på luftfoto 2.1.2. "nye stald" med et samlet produktionsareal på 700m<sup>2</sup> med delvist spaltegulv, 25 – 49 % fast gulv må anvendes til hold af slagtesvin jf. tabel 2.1.4.

<sup>1</sup> Bekendtgørelse nr. nr. 1261 af 29. november 2019 om godkendelse og tilladelse til husdyrbrug

3. Den på luftfoto 2.1.2. "gule stald" med et samlet produktionsareal på 290m<sup>2</sup> med drænet gulv + spalter (33 %/67 %) må anvendes til hold af slagtesvin jf. tabel 2.1.4.

#### Miljøteknologi i stalde (afsnit 2.2)

4. I stalden "ny stald" (se kort 2.1.1) skal gyllekanalerne – i alt 500 m<sup>2</sup> – forsynes med køleslager, der forbindes til en varmepumpe.
5. Varmepumpen skal leverer en årlig køleydelse på mindst 40,3 W/m<sup>2</sup>.
6. Varmepumpen skal forsynes med en timetæller til dokumentation af den årlige driftstid.
7. Den årlige driftstid skal være på mindst 4.411 timer.
8. Gyllekølingsanlægget skal være forsynet med et trykovervågningssystem, en alarm samt en sikkerhedsanordning, der i tilfælde af lækage stopper gyllekølingsanlægget. Gyllekølingsanlægget må ikke kunne genstarte automatisk.
9. Vedligeholdelse af gyllekølingsanlægget skal ske i overensstemmelse med producentens vejledning. Vejledningen skal opbevares på husdyrbruget.
10. Ved udskiftning af varmepumpen, skal dokumentation for køleeffekt på gyllekøleanlæg indsendes til tilsynsmyndigheden før anlægget tages i drift.

#### Husdyrgødning produktion, opbevaring og håndtering (afsnit 2.3)

11. De på luftfoto 2.1.2 viste gyllebeholdere med et samlet areal på 838 m<sup>2</sup> må anvendes til opbevaring af gylle fra ejendommens svineproduktion jf. tabel 2.1.3.
12. Påfyldning af gyllevogne eller montering af slangeudlæg skal foregå på en støbt plads, hvor evt. spild kan opsamles eller ledes til gyllebeholder via pumpebrønd, eller påfyldningen af gyllevogn skal ske med selvlæssende gyllevogn, hvor spild ikke er muligt, eller slangeudlæg skal ske, så spild ikke er muligt.
13. Det skal sikres, at drænvand fra omfangsdræn om gyllebeholdere ikke kan ledes til dræn eller vandløb.
14. Håndteringen af gylle skal altid ske under opsyn for at undgå spild
15. Omrøring af gylle i gyllebeholderne må først ske umiddelbart, inden udkørsel / udbringning af gylle.
16. Omrøring af gylle i gyllebeholderne må først ske umiddelbart, inden der pumpes gylle fra beholderne med henblik på flytning af – eller udbringning af gyllen.

#### Ventilation (afsnit 2.5)

17. Staldventilationer skal rengøres og vedligeholdes efter producentens anvisninger, herunder serviceres mindst 1 gang årligt således, at de ikke giver anledning til unødvendig lugt i omgivelserne.
18. Ventilatorer skal renholdes og rengøres ved hver staldrengøring ifm. indsætning af nyt hold dyr.
19. Nødventilation af samtlige stalde og sektioner skal kunne ske manuelt.
20. Ingen af ventilatorerne må være afbrudte.

#### Planmæssige forhold og beplantning (afsnit 3.2)

21. Det nordlige levende hegn bevares, jf. luftfoto 3.2.1.
22. Det sydvestlige beplantningsbælte med fredsskov bevares, jf. luftfoto 3.2.1.

Det østlige levende hegn tilhører naboen og der kan derfor ikke stilles vilkår om, at det skal bevares. Der stilles derfor vilkår om, at:

23. Der plantes et levende hegn fra A til B på nedenstående kort, hvis det eksisterende levende hegn ryddes helt eller delvist. jf. luftfoto 3.2.1.

Desuden, stilles der vilkår til etablering af levende hegn og vedligehold af beplantning:

24. Levende hegn, skal ved etablering minimum bestå af et 6 meter bredt, 3-rækkers levende hegn, med 1,5 meter mellem hver række og 1,25 meter mellem hver plante indtil det levende hegn slutter tæt. Levende hegn, skal når de er færdigt etableret, kunne slutte tæt til min. 12,5 meters højde. De levende hegn skal bestå af en blanding af hjemmehørende lokalitetstilpassede træer og buske (jf. [www.plantevalg.dk](http://www.plantevalg.dk)). Følgende egns karakteristiske buske, alm. syren, kræge, mirabel og rød kornel, kan iblandes men de må maksimalt udgøre 30 % af planterne. jf. luftfoto 3.2.1.
25. De levende hegn og beplantningsbæltet må tyndes og vedligeholdes efterhånden som træer og buske vokser sig større, men beplantningen skal fortsat kunne slutte tæt, i løbet af 3 vækstsæsoner. De levende hegn må kun ryddes hvis de erstattes af et nyt levende hegn i første plantesæson efter rydning. Beplantningsbæltet må kun ryddes, hvis det erstattes af et nyt beplantningsbælte i første plantesæson efter rydning, jf. plantetæthed og plantevalg i vilkår 24. jf. luftfoto 3.2.1.

#### Lugt (afsnit 6.1)

26. Der skal til stadighed opretholdes en god staldhygiejne, herunder sikres, at stalde og fodringsanlæg holdes rene.
27. Ved ændringer, der kan have betydning for lugt fra det samlede anlæg, skal Lolland Kommunes kontaktes med henblik på vurdering af, om ændringen kræver tilladelse eller godkendelse.

#### Skadedyr (afsnit 6.2)

28. Der skal overalt på ejendommen foretages effektiv fluebekæmpelse i overensstemmelse med retningslinjerne fra Institut for Plantebeskyttelse og Skadedyr, Aarhus Universitet (Statens Skadedyrslaboratorium).
29. Øvrig bekæmpelse af skadedyr på ejendommen skal ske efter retningslinier fra Institut for Agroøkologi - Aarhus Universitet.

#### Affald (afsnit 6.3)

30. Store kadaver skal opbevares på fast plads under kadaverkappe, mens mindre kadaver kan opbevares i lukket container.
31. Kadaverplads og -kappe samt container til kadaver skal renholdes, så der ikke opstår uhygiejniske forhold.

#### Støj og vibrationer (afsnit 6.4)

32. Driften af ejendommen må hos naboer ikke give anledning til støj, der overstiger de på enhver tid vejledende grænseværdier i Miljøstyrelsens vejledning om ekstern støj fra landbrug.
33. Såfremt Lolland Kommune ved en orienterende støjmåling vurderer, at Miljøstyrelsens vejledende støjgrænser er overskredet, skal der gennemføres en støjkortlægning af et autoriseret firma efter Miljøstyrelsens retningslinjer. Støjkortlægningen skal bekostes af ejendommens ejer eller driftsherre og skal - undtagen opfølgende målinger - maksimalt ske 1 gang årligt.
34. Er den vejledende støjgrænse overskredet, skal der ske afhjælpende foranstaltninger, og en ny støjkortlægning skal dokumenteres, at støjgrænsen efterfølgende er overholdt.

#### Egenkontrol (afsnit 7)

35. Denne tilladelse skal være let tilgængelig på ejendommen som trykt eksemplar eller elektronisk.
36. Nedenstående dokumentation skal opbevares på husdyrbruget i mindst 5 år og fremvises for tilsynsmyndigheden, hvis denne anmoder om det.

#### Miljøteknologi i stalde (afsnit 2.2)

37. Der skal indgås en skriftlig aftale med en godkendt montør med VPO certifikat eller tilsvarende certificering om kontrol og service af gyllekølingsanlægget mindst én gang årligt. Den årlige kontrol skal som minimum bestå af følgende: - afprøvning og funktionssikring



af trykovervågningssystemet, alarmer samt sikkerhedsanordningen, kontrol af kølekredsens ydelse, aflæsning og registrering af driftstimer.

38. Enhver form for driftsstop skal noteres i logbog med angivelse af årsag og varighed. Tilsynsmyndigheden skal underrettes ved driftsstop, der har en varighed på mere end 5 dage.

39. Registreringen fra logbogen, den skriftlige kontrolaftale, de årlige kontrolrapporter samt øvrige servicereporter, skal opbevares på husdyrbruget i mindst fem år og forevises på tilsynsmyndighedens forlangende.

#### Husdyrgødning produktion, opbevaring og håndtering (afsnit 2.3)

40. Til dokumentation for, at der er tilstrækkelig opbevaringskapacitet til den på ejendommen producerede gylle, skal der foreligge effektivitetskontrol eller andet til dokumentation af antal dyr på stald, samt aftaler om levering af gylle til andre ejendomme.

#### Energi og vandforbrug (afsnit 2.4)

41. Der skal på ejendommen ske kvartalsvis aflæsninger af el – og vandforbrug i staldanlæg.

#### Ventilation (afsnit 2.5)

42. Til dokumentation for service og vedligeholdelse af ventilationsanlægget, skal kvitteringer for den årlige service kunne forevises ifm. miljøtilsyn.

#### Skadedyr (afsnit 6.2)

43. Der skal være en sikringsaftale med et autoriseret firma til forebyggelse af rottetilhold på ejendommen.

#### Affald (afsnit 6.3)

44. Til dokumentation for aflevering og bortskaffelse af affald, skal der foreligge kvitteringer for affald (erhverv), miljøfarligt affald og kadaver.

#### Forebyggelse af uheld og beredskab ved uheld (afsnit 8.2)

45. Til dokumentation af at beredskabsplanen er vurderet og evt. opdateret, skal seneste vurdering og evt. opdatering fremgå af planen.

#### Foranstaltninger ved ophør (afsnit 8.1)

46. Ved ophør af svineproduktion på ejendommen, skal stalde, husdyrgødningsopbevaringsanlæg og fodersiloer tømmes og rengøres, udtjent inventar og udstyr skal bortskaffes, almindeligt affald og miljøfarligt affald skal bortskaffes efter gældende regler, foderanlæg skal tømmes og husdyrgødning køres ud på markarealer.

#### Forebyggelse af uheld og beredskab ved uheld (afsnit 8.2)

47. Der skal til stadighed forefindes et let tilgængeligt eksemplar af en beredskabsplan på bedriften.
48. Beredskabsplanen skal af den ansvarlige for driften årligt vurderes og evt. opdateres.
49. Samtlige ansatte på bedriften skal være bekendt med beredskabsplanen og dens indhold, samt vide, hvor den er tilgængelig.

## 1.4 DENNE GODKENDELSE

Denne godkendelse er opbygget kapitler i henhold til de punkter, som Lolland Kommune skal vurdere og om nødvendigt stille vilkår til jf. husdyrgodkendelsesbekendtgørelsen § 34, stk. 1 og § 36, stk. 1.

Der er tale om en svineproduktion med mere end 2.000 stipladser til svin over 30 kg. Produktionen er derfor omfattet af IE-direktivet. Det betyder, at ansøger sammen med den elektroniske ansøgning har fremsendt en miljøkonsekvensrapport. Lolland Kommunes vurderinger i denne godkendelse, tager udgangspunkt i den elektroniske ansøgning, hvor diverse beregninger er gennemført, samt i miljøkonsekvensrapporten, hvor ansøger bl.a. gør rede for den ansøgte drift, og de påvirkninger den ansøgte drift vil have på omgivelserne – herunder naboer og natur.

I hvert af kapitlerne 2 – 6 er ansøgers beskrivelse, Lolland Kommunes bemærkninger og vurdering af forholdet samt evt. de nødvendige vilkår for den ansøgte drift.

Kapitel 7 indeholder beskrivelse, vurdering samt vilkår om egenkontrol jf. vurderinger og vilkår i tidligere kapitler.

Kapitel 8 indeholder vurdering af særlige krav til husdyrbrug omfattet af IE direktivet samt ansøgers miljøkonsekvensrapport, der er en del af ansøgningsgrundlaget.

Kapitel 9 omfatter bilag til godkendelsen.

## 1.5 BIAKTIVITET

Ansøger har ifm. med tidligere godkendelse oplyst, at varme genereret ved gyllekøling skal anvendes til opvarmning af lejearealer i svinestaldene. Gyllekøling er derfor ikke en biaktivitet.

Det er Lolland Kommunes vurdering, at der ikke finder biaktiviteter sted på ejendommen Bøgelund.

## 1.6 OFFENTLIGHED OG KLAGEVEJLEDNING

### Hørings af ansøgning om miljøgodkendelse

Jf. husdyrbrugloven § 55, stk. 2 er ansøgning om miljøgodkendelsen den 01. april 2020 annonceret på Lolland Kommunes hjemmeside.

Frist for bemærkninger til ansøgningsmaterialet eller udkast til miljøgodkendelse var den 29. april 2020

Der kom i den anledning ingen henvendelser.

### Høring om udkast til miljøgodkendelse

Udkast til denne miljøgodkendelse blev den 13. maj 2020 sendt i 2 ugers høring hos ansøger og dennes konsulent.

Ejer og lejer af ejendomme, som ligger indenfor den i ansøgningen beregnede lugt konsekvenszone<sup>2</sup>, skal ligeledes høres i mindst 2 uger, inden den endelig afgørelse træffes.

Zonen er beregnet til at være **787 m** fra et i ansøgningen beregnet lugtcentrum.

Det vurderes, at der ikke er andre ejere eller lejere af ejendomme, som berøres i et omfang, så de skal høres om udkast til godkendelse.

---

<sup>2</sup> "Konsekvensområde" er det område indenfor hvilket, at man periodevis kan udsættes for væsentlige gener i form af lugt fra staldanlæg og gødningsopbevaringsanlæg på en given ejendom med husdyrproduktion. Området beregnes i det elektroniske ansøgningssystem sammen med beregning af lugt for enkelt bolig i landzone, samlet bebyggelse og byzone.



**Kort 1.5.1 Naboer inden for lugt konsekvenszonen på 787 meter**

Naboerne som er beliggende inden for den beregnede lugt konsekvenszonen er Højrebyvej 43, 4920 Søllested, Strædet 9 og 11, 4920 Søllested samt Troelsebyvej 50 og 56, 4920 Søllested. Se ovenstående kort med rød ring.

*Lolland Kommune har den 25. juni 2020 sendt partshøringsbrev til de berørte naboer som ligger inde for lugt konsekvenszonen. Bemærkningsfristen var forlænget til 4 uger pga. ferie. således at bemærkningsfristen var den 22. juli 2020, og bemærkningerne skulle senest være modtaget den 24. juli 2020.*

*Lolland kommune har ifm. partshøringen ikke modtaget nogen bemærkninger.*

### **Klagevejledning**

Denne afgørelse kan påklages til Miljø- og Fødevarerklagenævnet ifølge Husdyrbruglovens § 76, stk. 1.

### **Klagefrist**

Klagen skal indgives inden 4 uger efter, at afgørelsen er meddelt. Hvis afgørelsen offentliggøres, regnes klagefristen dog altid fra offentliggørelsesdatoen. Udløber fristen på en lørdag eller helligdag, forlænges klagefristen til den følgende hverdag.

## **En klage over denne afgørelse skal indgives inden 17. september 2020.**

### Hvem er klageberettigede

Klageberettigede er alle med en væsentlig individuel interesse i afgørelsen samt en række organisationer fastlagt i loven – se nedenstående.

### Sådan klager du

Du klager via klageportalen, som du finder via [Nævnenes Hus](#). Du logger på klageportalen med Nem-ID. En klage er indgivet, når den er tilgængelig for Lolland Kommune via klageportalen.

Når du klager, skal du betale et gebyr på 900 kr. for privatpersoner og 1.800 kr. for virksomheder, organisationer og offentlige myndigheder.

I klageportalen sendes din klage automatisk først til Lolland Kommune. Hvis kommunen fastholder afgørelsen, sendes klagen videre til behandling i nævnet. Du får besked om videresendelsen.

Miljø- og Fødevarerklagenævnet afviser din klage, hvis du sender den uden om klageportalen, medmindre du er blevet fritaget for brug af klageportalen. Hvis du ønsker at blive fritaget for at bruge klageportalen, skal du sende en begrundet anmodning til Miljø- og Fødevarerklagenævnet, som afgør, om du kan fritages.

Lolland Kommune giver besked til den, som har fået denne afgørelse, om at den er blevet påklaget.

### Opsættende virkning

Ifølge Husdyrgodkendelsesloven § 81, stk. 1/stk. 3 har en klage over denne afgørelse ikke opsættende/opsættende virkning, medmindre klagenævnet bestemmer andet. (Landskabs vurdering/vilkår => opsættende virkning).

Miljø- og Fødevarerklagenævnet kan træffe afgørelse om at fravige lovgivningens udgangspunkt i særlige tilfælde.

### Civilt søgsmål

Hvis afgørelsen ønskes prøvet ved domstolene, skal søgsmål jf. Husdyrgodkendelsesloven § 90 være anlagt inden 6 måneder efter, at afgørelsen er meddelt.

### Godkendelsen er fremsendt til følgende:

- *Niels Krogh Nielsen*
- *Heidi Ledskov, e-mail, [hsl@vkst.dk](mailto:hsl@vkst.dk)*
- Styrelsen for patientsikkerhed - [trost@stps.dk](mailto:trost@stps.dk)
- Danmarks Naturfredningsforening (DN) – [dnlolland-sager@dn.dk](mailto:dnlolland-sager@dn.dk)
- Det Økologiske Råd – [husdyr@ecocouncil.dk](mailto:husdyr@ecocouncil.dk)
- Dansk Ornitologisk Forening (DOF) – [natur@dof.dk](mailto:natur@dof.dk), [lolland@dof.dk](mailto:lolland@dof.dk)

- Danmarks Sportsfisker Forbund – [post@sportsfiskerforbundet.dk](mailto:post@sportsfiskerforbundet.dk)
- Danmarks Fiskeriforening – [mail@dkfisk.dk](mailto:mail@dkfisk.dk)
- Ferskvandsfiskeriforeningen – [nb@ferskvandsfiskeriforeningen.dk](mailto:nb@ferskvandsfiskeriforeningen.dk)
- Friluftsrådet – [fr@friluftstraadet.dk](mailto:fr@friluftstraadet.dk)
- Friluftsrådet Storstrømmen – [storstroem@friluftstraadet.dk](mailto:storstroem@friluftstraadet.dk)
- Dansk Botanisk Forening – [kontor@botaniskforening.dk](mailto:kontor@botaniskforening.dk)

## 1.6 MEDDELELSEPLIGT VED ÆNDRINGER, EJERFORHOLD OG UHELD

Alle ændringer og udvidelse af driften og produktionen på *ejendommen*, der ligger ud over det, der er givet mulighed for med denne godkendelse, skal forelægges Lolland Kommune til vurdering af, om ændringen eller udvidelsen kræver godkendelse eller er anmeldelsespligtig.

Den driftsansvarlige skal desuden underrette Lolland Kommune, såfremt der sker ejerskifte eller udskiftning af den driftsansvarlige, eller hvis husdyrproduktionen hel eller delvis ophører i en periode.

Lolland Kommune skal ligeledes underrettes, såfremt der er hændelser på ejendommen, som har væsentlig miljømæssig betydning.

## 1.7 GYLDIGHED OG ANDRE GODKENDELSER

Lolland Kommune meddelte i september 2014 § 12 miljøgodkendelse til udvidelse af eksisterende svinestald, ændringer i eksisterende stalde, etablering af kornsiloer samt udvidelse af svineproduktionen på ejendommen Bøgelund, Højrebyvej 40, 4920 Søllested. Ansøgningen omfattede udvidelse af ejendommens svineproduktion fra 211 DE svarende til en årsproduktion 8.225 stk. slagtesvin (30-102 kg) til 364 DE svarende til en årsproduktion af 12.000 stk. slagtesvin (32-112 kg).

Denne godkendelse er søgt, da ansøger ønsker en større fleksibilitet mht. grisenes afgangsvægt, end den eksisterende miljøgodkendelse tillader, hvorfor der søges om en ny miljøgodkendelse efter den nuværende husdyrbrugslov § 16 a.

Denne godkendelse skal være fuldt udnyttet senest 6 år efter den er meddelt – ellers bortfalder dele af godkendelse jf. reglerne i husdyrbrugloven.

Hvis tilladelsen efterfølgende ikke udnyttes fuldt ud i 3 på hinanden følgende år, bortfalder dele af godkendelsen jf. reglerne i husdyrbrugloven.

Bedriften skal til enhver tid leve op til gældende regler i lovgivningen, selvom disse regler kan være skærpede i forhold til denne godkendelse.

Lolland Kommune gør desuden opmærksom på, at det er ansøgers eget ansvar at indhente evt. andre relevante tilladelser og dispensationer efter anden lovgivning.

Det er desuden ansøgers eget ansvar at kontakte Søllested Vandværk angående muligheden for evt. øget levering af vand til bedriften.

## 1.8 RETSBESKYTTELSE OG REVURDERING

Med denne godkendelse følger 8 års retsbeskyttelse. Retsbeskyttelsen udløber derfor i 2028 på samme dato, som denne godkendelse er givet.

Virksomhedens miljøtilladelse skal regelmæssigt og mindst hvert 10. år, tages op til revurdering, jf. husdyrgodkendelsesbekendtgørelsen § 17. Den første regelmæssige vurdering skal dog foretages, når der er forløbet 8 år eller når EU-kommissionen i EU-tidende har offentliggjort en BAT-konklusion, der vedrører den væsentligste af husdyrbrugets aktiviteter.

Lolland Kommune kan dog i særlige tilfælde jf. Husdyrbrugloven § 40, stk. 2 meddele forbud eller påbud før de 8 år er forløbet.

Lolland Kommune den 19. august 2020.



Martin Benjamin Westen  
Miljøsagsbehandler

## 2. BESKRIVELSE AF HUSDYRBRUGET OG DET ANSØGTE

*I dette kapitel beskrives stalde og dyrehold, husdyrgødning samt andre drifts forhold af miljømæssig betydning.*

### 2.1 HUSDYRHOLD, STALDE OG PRODUKTIONSAREAL

#### Ansøgers oplysninger

På ejendommen Bøgelund er der i dag en miljøgodkendelse til 12.000 stk. slagtesvin 32-112 kg. Staldene er indrettet med stier til slagtesvin og ligger placeret som en samlet enhed omkring gården, med gødningsopbevaringsanlæg, kornsilo, foderlade m.m.

Det ønskes med denne ansøgning, at få godkendt anlægget efter den nye husdyrgodkendelsesbekendtgørelse således, at produktionen fremadrettet alene skal vurderes efter produktionsarealets størrelse og ikke antallet og vægt af dyr.

Der sker ikke ændringer i indretningen af eksisterende stalde / staldafsnit, og der opføres ikke nye bygninger. Det ansøgte indeholder den **"store stald, nye stald og den gule stald"** med et samlet produktionsarealet på **2.190 m<sup>2</sup>**.

De to ældre stalde "gamle stald og ungsvinestalden" er nedlagt.

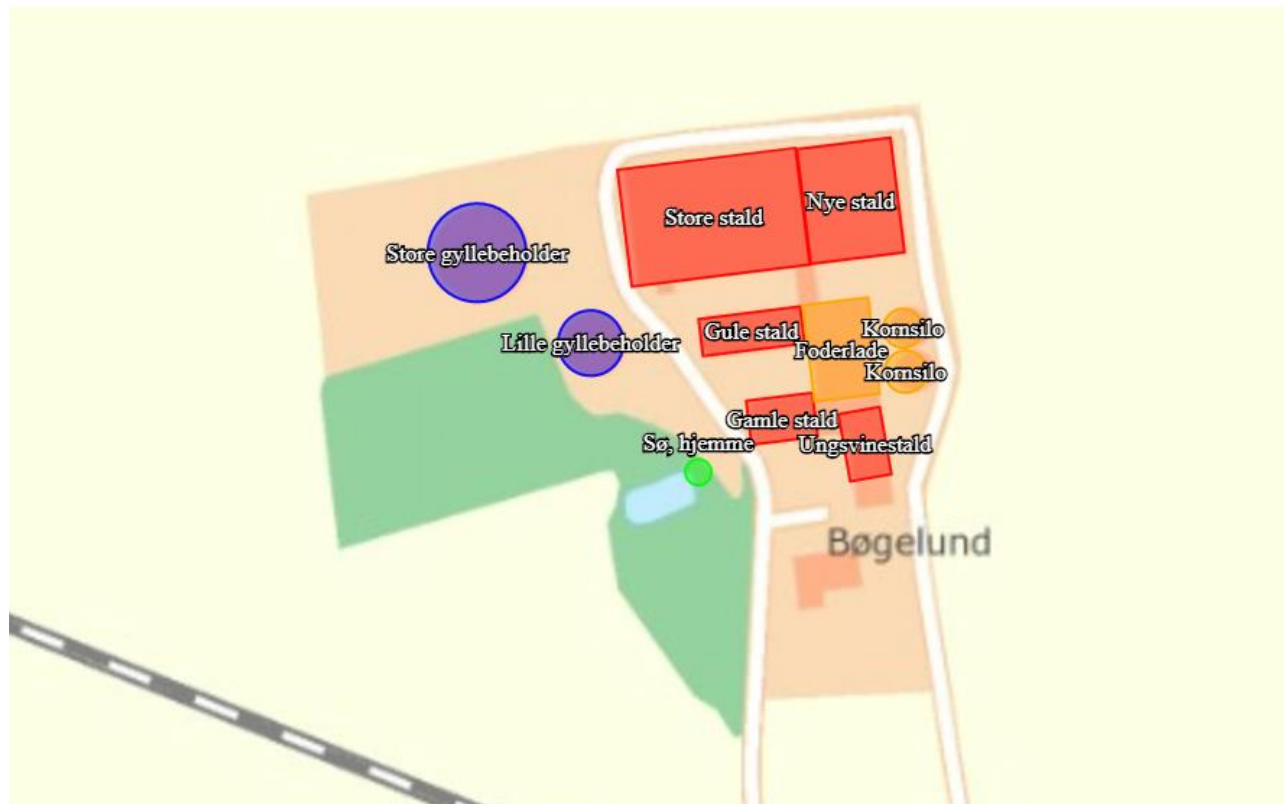

Kort 2.1.1 fra den elektroniske ansøgning



Der er etableret gyllekøling i den nyeste stald dvs. "den nye stald". Den producerede varme benyttes til opvarmning af lejearealer i stalden.

Foder, korn og strøelse opbevares i siloer og foderlade, og gyllen opbevares i ejendommen 2 stk. eksisterende gyllebeholdere samt i 2 stk. lejede gyllebeholdere. De 2 stk. lejede beholderes beliggenhed fremgår af afsnit 2.3.

Der fodres med hjemmeblandet foder, som blandes i foderladen. Kornet opbevares i kornsiloerne som står i tilknytning til foderladen.

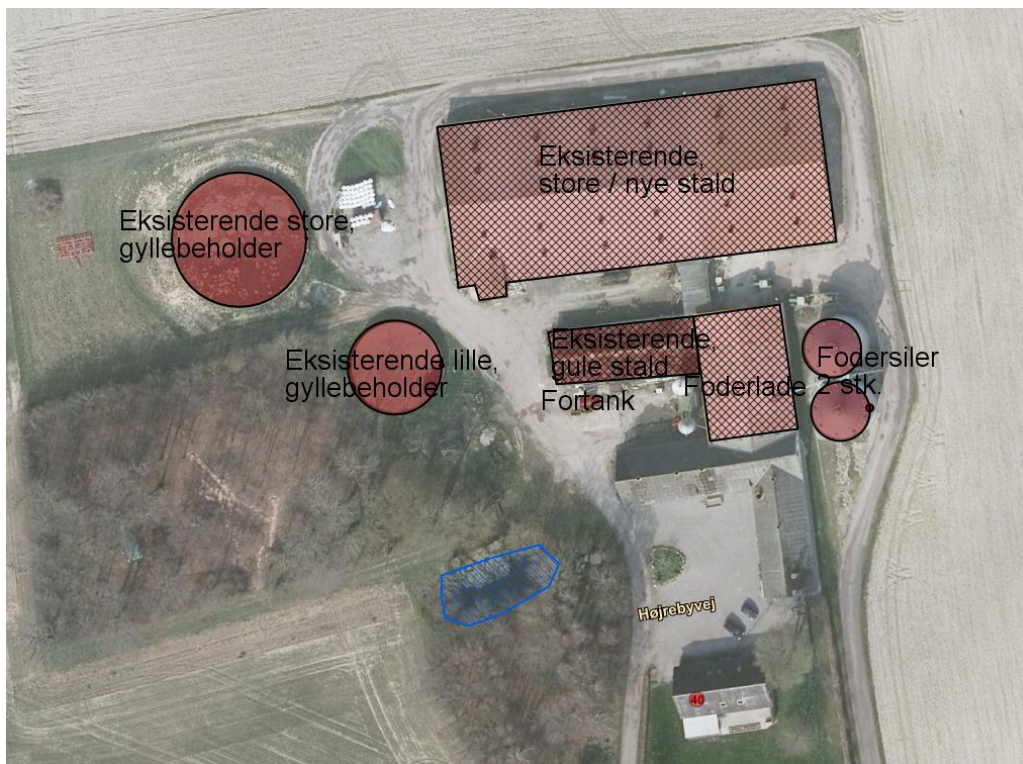

Luftfoto 2.1.2. over ejendommen med markering af anlæg, som er omfattet af miljøgodkendelsen

<input type="checkbox"/> Lager benyttes ikke i ansøgt drift ⓘ	<a href="#">Lille gyllebeholder</a>	Gødningstype: Flydende	BAT-forudsætning: Eksisterende gødningsopbevaringsanlæg, BAT-krav fastsat i tidligere afgørelse	Overfladeareal: 257 m <sup>2</sup> ▼
<a href="#">Oversigt over miljøteknologi</a> ⓘ ⓘ				
<input type="checkbox"/> Lager benyttes ikke i ansøgt drift ⓘ	<a href="#">Store gyllebeholder</a>	Gødningstype: Flydende	BAT-forudsætning: Eksisterende gødningsopbevaringsanlæg, BAT-krav fastsat i tidligere afgørelse	Overfladeareal: 581 m <sup>2</sup> ▼

Tabel 2.1.3. fra den elektroniske ansøgning over opbevaringskapacitet på Bøgelund

<input type="checkbox"/> Staldafsnit benyttes ikke i ansøgt drift ⓘ			
<b>Nye stald</b>			
Kildehøjde: 6 m		Ventilation: Mekanisk ventilation	
Størrelse: 835 m <sup>2</sup> ▾			
<b>Oversigt over dyretyper og produktionsarealer ? ⓘ</b>			
(#227899) Slagtesvin. Delvis spaltegulv, 25 - 49 % fast gulv BAT-forudsætning: Eksisterende staldafsnit, BAT-krav fastsat i...			
Antal måneder på græs: 0		Miljøteknologi: Oprettet	
Udgør: 700 m <sup>2</sup> ▾			
Samlet produktionsareal udgør		83.8 %	
700 m <sup>2</sup>			
<input type="checkbox"/> Staldafsnit benyttes ikke i ansøgt drift ⓘ			
<b>Store stald</b>			
Kildehøjde: 6 m		Ventilation: Mekanisk ventilation	
Størrelse: 1615 m <sup>2</sup> ▾			
<b>Oversigt over dyretyper og produktionsarealer ? ⓘ</b>			
(#227900) Slagtesvin. Delvis spaltegulv, 25 - 49 % fast gulv BAT-forudsætning: Eksisterende staldafsnit, BAT-krav fastsat i...			
Antal måneder på græs: 0		Miljøteknologi: Ingen	
Udgør: 1200 m <sup>2</sup> ▾			
Samlet produktionsareal udgør		74.3 %	
1200 m <sup>2</sup>			
<input type="checkbox"/> Staldafsnit benyttes ikke i ansøgt drift ⓘ			
<b>Gule stald</b>			
Kildehøjde: 6 m		Ventilation: Mekanisk ventilation	
Størrelse: 292 m <sup>2</sup> ▾			
<b>Oversigt over dyretyper og produktionsarealer ? ⓘ</b>			
(#227901) Slagtesvin. Drænet gulv + spalter (33 %/ 67%) BAT-forudsætning: Eksisterende staldafsnit, BAT-krav fastsat i...			
Antal måneder på græs: 0		Miljøteknologi: Ingen	
Udgør: 290 m <sup>2</sup> ▾			
Samlet produktionsareal udgør		99.3 %	
290 m <sup>2</sup>			

Tabel 2.1.4. fra den elektroniske ansøgning over ansøgt drift

Ansøgers beregning af produktionsarealet fremgår af bilag 1.

### Lolland Kommunes bemærkninger og vurdering

Da der er søgt om et produktionsareal med plads til mere end 2.000 stipladser til slagtesvin, er det et brug omfattet af IE-direktivet, hvor der gælder særlige regler for ansøgning, miljøgodkendelse og drift. Der stilles derfor heller ingen vilkår om maksimalt antal svin på stald. Lolland Kommune skal alene give godkendelse til den ansøgte type dyr i de ansøgte stalde.

Vilkår om egenkontrol og dokumentation fremgår af kapitel 7.

Der stilles vilkår om dyretype og produktionsarealer.

#### Vilkår

- Den på luftfoto 2.1.2. "store stald" med et samlet produktionsareal på 1200m<sup>2</sup> med delvist spaltegulv, 25 – 49 % fast gulv må anvendes til hold af slagtesvin jf. tabel 2.1.4.
- Den på luftfoto 2.1.2. "nye stald" med et samlet produktionsareal på 700m<sup>2</sup> med delvist spaltegulv, 25 – 49 % fast gulv må anvendes til hold af slagtesvin jf. tabel 2.1.4.
- Den på luftfoto 2.1.2. "gule stald" med et samlet produktionsareal på 290m<sup>2</sup> med drænet gulv + spalter (33 %/67 %) må anvendes til hold af slagtesvin jf. tabel 2.1.4.

## 2.2 MILJØTEKNOLOGI I STALDE(N) GYLLEKØLING

### Ansøgers oplysninger

Der er etableret gyllekøling i den ”nye stald” da stalden blev bygget. I den ”store stald og gule stald” er der ikke etableret gyllekøling.

Ansøger oplyser, at overskudsvarmen bruges til opvarmning af lejearealer i staldene. Der er 500 m<sup>2</sup> gyllekanaler med gyllekøling i staldafsnittet den ”nye stald”.

Produktioner med miljøteknologi				
Produktion	Beskrivelse af miljøteknologi	Driftstimer pr. år	NH <sub>3</sub> -N effekt (%)	Lugteffekt (%)
Ansøgt drift				
(#227899) Slagtesvin. Delvis spaltegulv, 25 - 49 % fast gulv	Gyllekøling	8760	14	
Nudrift				
(#227903) Slagtesvin. Delvis spaltegulv, 25 - 49 % fast gulv	Gyllekøling	8760	14	
8 års drift - Ingen data				

Tabel 2.2.1. fra den elektroniske ansøgning

### Lolland Kommunes bemærkninger og vurdering

Gyllekøling etableres i henhold til Miljøstyrelsens Teknologiliste ”gyllekøling i stalde med rørudslusning”. Ammoniakreduktionsprocenten er i ansøgningen oplyst til 14 %.

Gyllekølingen kører normalt kun, når varmen kan afsættes til opvarmning – i dette tilfælde af lejearealer i staldene – altså når der er 100 % udnyttelse af den genererede varme. Ellers ville der forbruges energi til drift af gyllekølingsanlægget uden, at varmen herfra kan bruges, hvilket overordnet set ikke er hensigtsmæssigt. I princippet er anlægget tændt hele året (driftstid 8.760 timer), men gyllekølingen slår til og fra afhængig af varmemeforbruget. Den beregnede ammoniak emissions reduktionen på 14 % er et gennemsnit for hele året – om vinteren, når der er brug for meget varme og gyllekølingen ofte er slået til er reduktionsprocenten højere end de 14 %. Omvendt er reduktionsprocenten om sommeren lavere end de 14 %, da gyllekølingen ofte slår fra pga. et lavere varmemeforbrug. I de kolde perioder kan det derfor være nødvendigt med supplerende varme.

Klimadan har udregnet at den opsatte varmepumpes køleeffekt ved anvendelse i gyllekøling er 20,15 kW, hvilket betyder en køleeffekt på 40,30 W/m<sup>2</sup> (20,15 kW/500 m<sup>2</sup>).

Når kølepumpen er i drift beregnes ammoniakreduktionen jf. teknologilisten efter følgende formel:  $0,85x - 0,004x^2$ , hvor x er køleeffekten pr. m<sup>2</sup>.

Ammoniakreduktionen, når kølepumpen er i drift er derfor  $0,85 \cdot 40,3 - 0,004 \cdot 40,3^2 = 27,8 \%$ .

Da ammoniakreduktionen mindst skal være på 14 % betyder det, at kølepumpen mindst skal være i drift i  $14/27,8 \cdot 8.760$  timer = 4.411 timer om året.

Det betyder, at kølepumpen årligt ca. skal være i drift 26 uger eller halvdelen af året.

Lolland Kommune vurderer, at gyllekøling med den ammoniak reducerende effekt i stald med gyllekøling på gennemsnitlig 14 % med 100 % udnyttelse af varmen, som en god løsning med hensyn til ammoniakemission

Vilkår stilles efter Miljøstyrelsens teknologiliste.

Datablad på varmepumpen fremgår af bilag 3.

Vilkår om egenkontrol og dokumentation i forhold til gyllekøling fremgår af kapitel 7.

#### Vilkår

- I stalden "ny stald" (se kort 2.1.1) skal gyllekanalerne – i alt 500 m<sup>2</sup> – forsynes med køleslanger, der forbindes til en varmepumpe.
- Varmepumpen skal leverer en årlig køleydelse på mindst 40,3 W/m<sup>2</sup>.
- Varmepumpen skal forsynes med en timetæller til dokumentation af den årlige driftstid.
- Den årlige driftstid skal være på mindst 4.411 timer.
- Gyllekølingsanlægget skal være forsynet med et trykovervågningssystem, en alarm samt en sikkerhedsanordning, der i tilfælde af lækage stopper gyllekølingsanlægget. Gyllekølingsanlægget må ikke kunne genstarte automatisk.
- Vedligeholdelse af gyllekølingsanlægget skal ske i overensstemmelse med producentens vejledning. Vejledningen skal opbevares på husdyrbruget.
- Ved udskiftning af varmepumpen, skal dokumentation for køleeffekt på gyllekøleanlæg indsendes til tilsynsmyndigheden før anlægget tages i drift.

## 2.3 HUSDYRGØDNING PRODUKTION, OPBEVARING OG HÅNDBETING

### Ansøgers oplysninger

På ejendommen er der 2 stk. eksisterende gyllebeholdere fra 1990 og 2003 med en kapacitet på 975 m<sup>3</sup> og 2200 m<sup>3</sup>. En fortank fra 1985 med en kapacitet på 125 m<sup>3</sup>. Med den nye godkendelse vil der blive produceret godt 12.000 stk. slagtesvin årligt.

Ved en maximal produktion på 12.000 slagtesvin, vil der være en årlig gylleproduktion på ca. 6.720 m<sup>3</sup>. Ved 9 måneders opbevaringskapacitet skal der være opbevaringskapacitet til minimum 5.040 m<sup>3</sup> gylle.

Samlet set er der ca. 10 mdr. opbevaringskapacitet i gyllebeholdere og gyllekanaler. Endvidere udbringes der gylle både forår (marts -maj) og efterår (september-oktober), hvorfor kapaciteten er fuldt tilstrækkelig.

Gyllebeholder	Opførelses år	Kapacitet (m <sup>3</sup> )	Overfladeareal (m <sup>2</sup> )
TEK 7. Store gyllebeholder, alarm påmonteret og kontrol hvert 5 år	2003 -2004	2200	581
TEK 8. Lille gyllebeholder, alarm påmonteret og kontrol hvert 5 år	1990	975	257
TEK 10. Fortank, kontrol hvert 5 år	1985	125	-
Gyllekanaler	1985 – 2015	375	-
Lejet beholder, Løjetvej 7	1980	890	-
Lejet beholder, Torebyvej 2	-	600	-
<b>Samlet opbevaringskapacitet</b>	-	<b>5.165</b>	-

Tabel 2.3.1. ansøgers oplysninger om tilstrækkelig opbevaringskapacitet

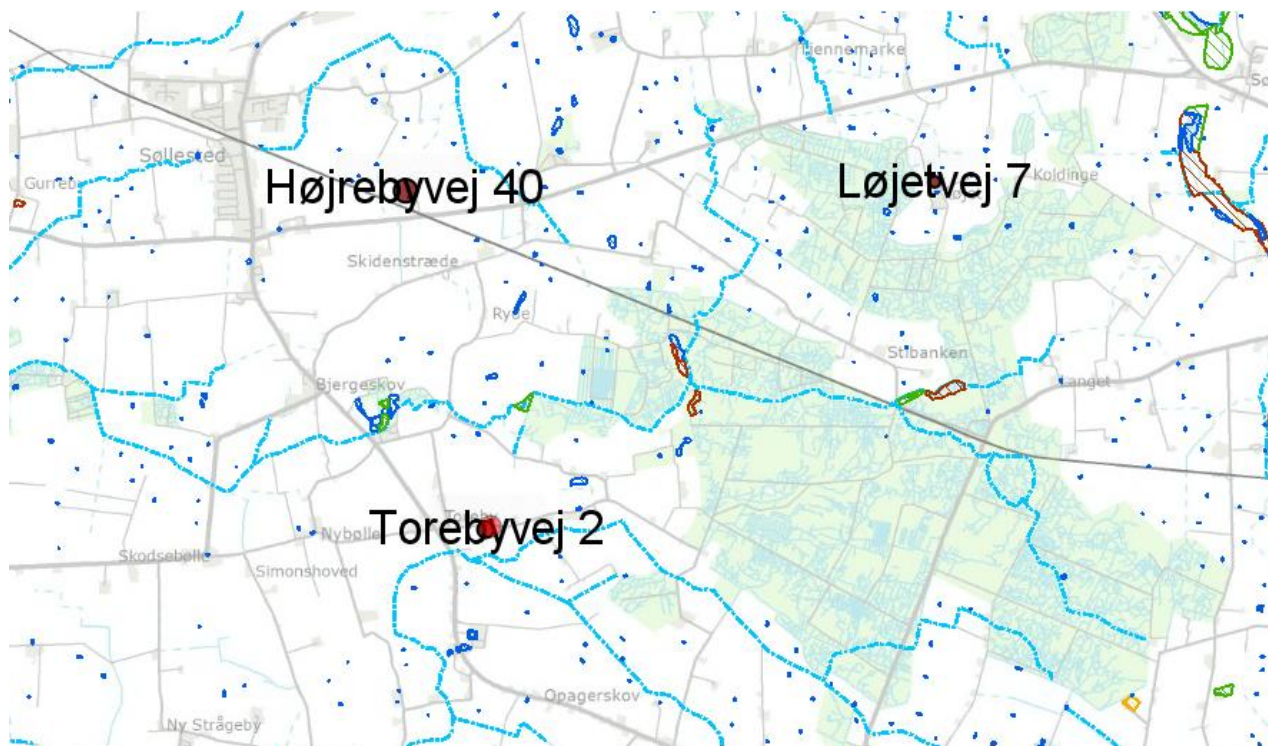

Kort 2.3.2. ejendomme, hvor der opbevares gylle fra svinebesætningen på Bøgelund

Der er aftale om opbevaring af gylle på 2 andre ejendomme. 1 gyllebeholder på Løjetvej 7, 4920 Søllested og 1 gyllebeholder på Torebyvej 2, 4920 Søllested. Se ovenstående tabel 2.3.1. og kort 2.3.2.

Tidsrummet for udkørsel med husdyrgødning planlægges normalt at foregå i hverdagene, og vil hovedsageligt foregå om foråret og om efteråret. Hovedparten af gylle udbringes i en koncentreret periode forår og efterår.

Gyllen udbringes med selvlæssende gyllevogn med slæbeslanger eller ved nedfældning. Gyllen udbringes altid på de mest optimale tidspunkter for planternes optagelse af næringsstoffer, hvilket reducerer fordampningen.

Der er på ejendommen etableret en betonplads, hvorfra gyllevognen fyldes / kan fyldes. Men da gyllevognen er udstyret med selvlæssende pumpe/sugerør stiller Lolland Kommune ikke vilkår om benyttelse af betonpladsen ved fyldning. Dog stilles der vilkår om, at der ikke må kunne ske spild ved påfyldning af gyllevogn.

Fra betonpladsen er der afløb til gyllebeholder.



*Luft foto 2.3.3. Gyllebeholdere på Bøgelund og læsseplads til gyllevogn*

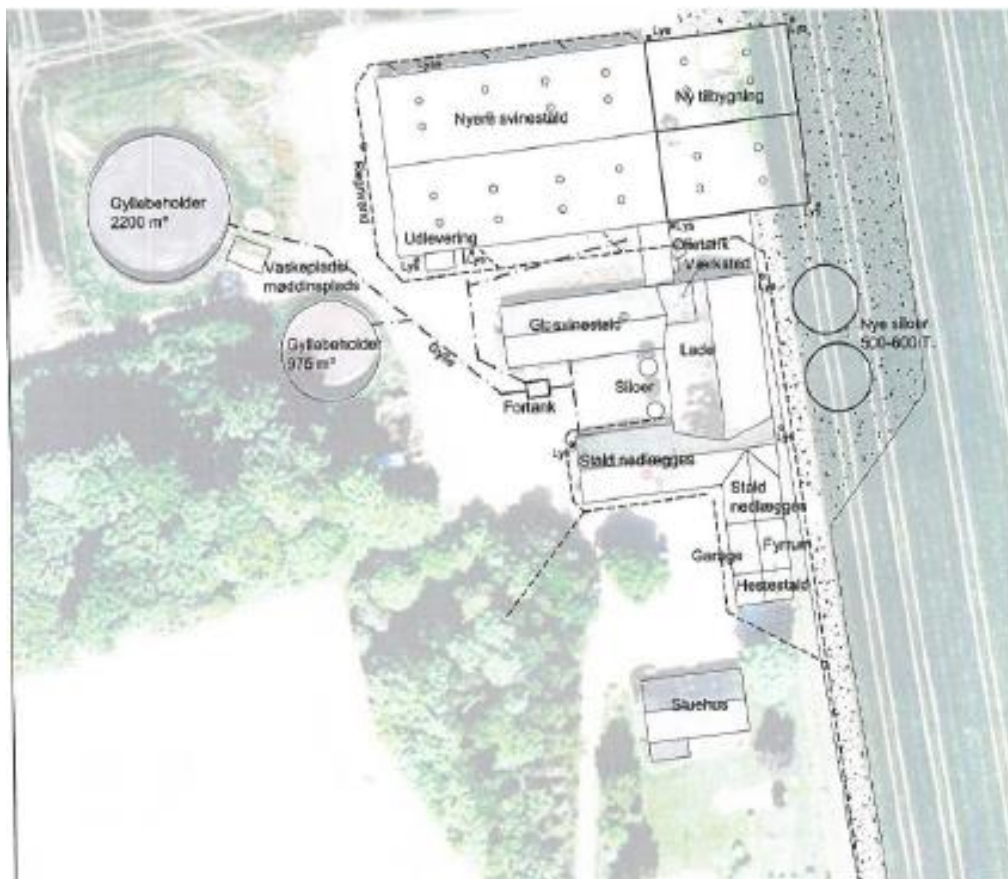

Kort 2.3.4. viser afløbsforholdene fra stalde til fortank, hvorfra der pumpes til gyllebeholderene på Bøgelund

### Lolland Kommunes bemærkninger og vurdering

Lolland Kommune har ingen bemærkninger til ansøgers oplysninger eller beregning om produktion af gylle eller til beregning af opbevaringskapacitet. Ovenstående beregning af opbevaringskapacitet tabel 2.3.1. tager udgangspunkt i ejendommens oprindelige kapacitet samt de to lejede gyllebeholdere.

Der har ikke været stillet vilkår om fast overdækning af gyllebeholderene i den nuværende og gældende godkendelse. Der stilles derfor heller ikke vilkår om fast overdækning ifm. den ansøgte miljøgodkendelse.

Gyllebeholderens flydelag består af naturligt flydelag (snittet halm), og der er derfor krav om førelse af logbog.

Begge ejendommens gyllebeholdere på 2200m<sup>3</sup> og 975m<sup>3</sup> er udstyret med lovpligtig beholderalarm, da beholderne er beliggende under 100 meter fra § 3 beskyttet sø. Det udløser samtidig krav om beholderkontrol hver 5 år. Ejendommens fortank er ligeledes omfattet af kontrol hver 5 år.

Der stilles vilkår om, at omrøring af gyllebeholder først må ske umiddelbart inden udkørsel / udbringning af gylle på marker.

Der stilles ligeledes vilkår om, at omrøring af gylle i gyllebeholderne må først ske umiddelbart, inden der pumpes gylle fra beholderne med henblik på flytning af – eller udbringning af gyllen. Der vil desuden blive stillet vilkår om, at der ikke må kunne ske spild ved påfyldning af gyllevogn, samt vilkår om, at det skal sikres, at drænvand fra omfangsdræn ikke kan ledes til øvrige dræn eller sø.

Vilkår om egenkontrol og dokumentation fremgår af kapitel 7.

#### Vilkår

- De på luftfoto 2.1.2 viste gyllebeholdere med et samlet areal på 838 m<sup>2</sup> må anvendes til opbevaring af gylle fra ejendommens svineproduktion jf. tabel 2.1.3.
- Påfyldning af gyllevogne eller montering af slangeudlæg skal foregå på en støbt plads, hvor evt. spild kan opsamles eller ledes til gyllebeholder via pumpebrønd, eller påfyldningen af gyllevogn skal ske med selvlæssende gyllevogn, hvor spild ikke er muligt, eller slangeudlæg skal ske, så spild ikke er muligt.
- Det skal sikres, at drænvand fra omfangsdræn om gyllebeholdere ikke kan ledes til dræn eller vandløb.
- Håndteringen af gylle skal altid ske under opsyn for at undgå spild
- Omrøring af gylle i gyllebeholderne må først ske umiddelbart, inden udkørsel / udbringning af gylle.
- Omrøring af gylle i gyllebeholderne må først ske umiddelbart, inden der pumpes gylle fra beholderne med henblik på flytning af – eller udbringning af gyllen.

## 2.4 ENERGI- OG VANDFORBRUG

### Energiforbrug.:

Ansøger oplyser, at produktionen er indrettet meget energieffektivt. Ejendommens elforbrug anvendes primært til ventilation, gyllekølingsanlæg, foderanlæg, rengøring med højtryksrensere, gyllepumpning, belysning og anden teknik.

Der forventes ingen ændring i forbruget, idet der ikke er brug for større mængder energi til den daglige drift, ud over til ventilation, belysning og foderanlæg. Dieselolie bruges til maskiner og opvarmning.

I 2015 blev belysning udskiftet til LED, og foder- og ventilationsanlægget blev udskiftet til mere energieffektive systemer.

Det vurderes, at der på anlægget sørges for at reducere energiforbruget.



Energiforbrug	Ansøgt (anslået årligt forbrug)	Opbevaring
El-forbrug	175.000 kwh	-
Fyringsolie til stald	10.000 L	Dieseltank 1200 L, TEK 9
Dieselolie til traktorer	20.000 L	Dieseltank 2.500 L, TEK 4

Tabel 2.4.1. ansøgers oplysninger om energiforbrug



Luft foto 2.4.2. oversigt over ejendommens TEK anlæg og bygninger ifølge BBR

Af overstående luft foto 2.4.2. fremgår det, hvor olietankene (TEK anlæg 3, 4 og 9) er placeret på ejendommen.

Gyllebeholderne TEK 7 og - 8 fremgår af afsnit 2.3.

### Vandforbrug.:

Ejendommens forsynes i dag med vand fra Søllested Vandværk og er beliggende i et område med særlig drikkevandsinteresser.

Vandforbrug anvendes primært til drikkevand og vask af stalde.

<b>Vandforbrug</b>	<b>Forbrug m<sup>3</sup></b>
Drikkevand	7.000
Vaskevand (stalde)	300
Drikkevandsspild	500
Vaskevand (maskiner og SPF lastbil)	200
Vand til marksprøjtning	100
Vand til beboelse	170
<b>Samlet vandforbrug normtal</b>	<b>Ca. 8270</b>

*Tabel 2.4.3. ansøgers oplysninger om vandforbrug*

Ejendommen forventes at have et normalt vandforbrug, idet der ikke er særligt vandforbrugende processer i det daglige. Der er et årligt vandforbrug på ca. 8.500 m<sup>3</sup> inkl. forbrug til markdriften. Vandforbruget følges løbende så evt. lækage på vandrør opdages.

Vandindvinding til husdyrbruget vurderes ikke at have betydning for overfladevand (søer og åer). Det vurderes på den baggrund af der i projektet er gjort tilstrækkeligt for at begrænse vandforbruget.

### **Lolland Kommunes bemærkninger og vurdering**

Ansøger oplyser, at produktionen er indrettet meget energieffektivt og at det samlede vandforbrug ligger lidt over normtallet.

Lolland Kommune finder det derfor oplagt, at nedbringelse af begge dele bliver en del af den lovpligtige miljøledelse på ejendommen.

For at sikre, at der er fokus på at bringe både elforbruget og vandforbruget ned, stiller Lolland Kommune dog vilkår om, at der skal ske kvartalsvis aflæsninger af begge dele.

Vilkår om egenkontrol og dokumentation fremgår af kapitel 7.

## 2.5 VENTILATION

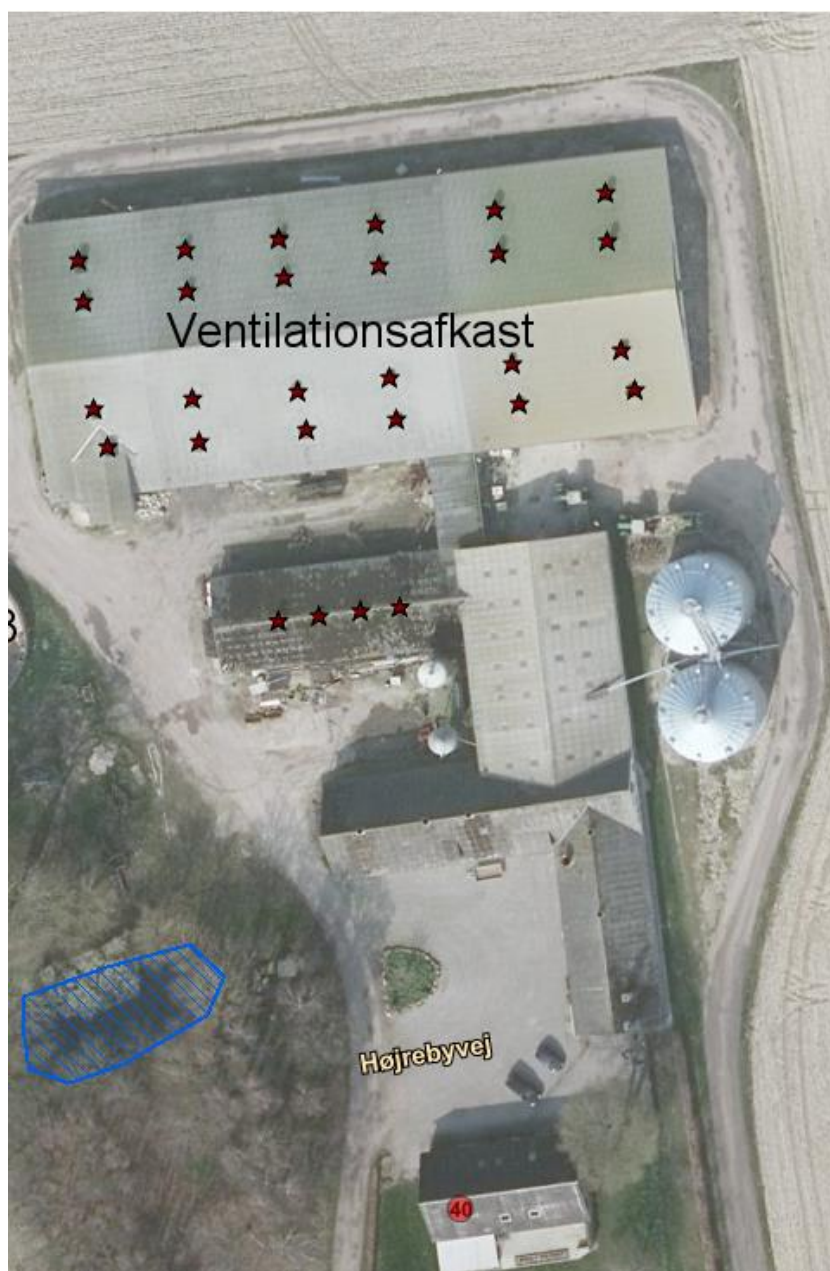

Luft foto 2.5.1. med alle ventilationsafkast markeret med rød stjerne

### Lolland Kommunes bemærkninger og vurdering

Lolland Kommune har ingen bemærkninger til ansøger oplysninger.

Lolland Kommune finder det dog for væsentligt, at staldventilationer rengøres og vedligeholdes, så de ikke giver anledning til unødvendig lugt i omgivelserne.

Ansøger har ikke redegjort særskilt for ventilation. Lolland Kommune tager derfor udgangspunkt i den allerede gældende godkendelse omkring staldenes ventilationsforhold.

Ventilationssystemet frekvensreguleres efter den aktuelle belægning, hvilket vil sige at der ingen ventilation er, hvis der ikke er behov for det.

Der udføres jævnligt rengøring og tilsyn af ventilationskanaler og ventilator, derved fjernes støv og snavs m.v., som kan yde modstand og forøget strømforbruget.

Der gennemføres regelmæssigt kontrol af temperatur- og luftfugtighedsfølernes indstilling og nøjagtighed. Der er ved strømsvigt og høje temperaturer i stalden etableret alarm på ventilationssystemet. Nødventilation kan etableres manuelt.

Ventilationsprincippet i staldene er diffus undertryksventilation, hvilket vil sige, at luften trækkes ned gennem loftpladerne og føres bort gennem luftafkast i tagfladen.

Der stilles derfor vilkår om, vedligeholdelse og rengøring af ventilationssystemet, samt vilkår om, at der skal kunne ske manuelt nødventilation i alle stalde. Ligesom at ingen af ventilatorerne må være afbrudte.

Vilkår om logbog og egenkontrol fremgår af kapitel 7.

#### **Vilkår**

- Staldventilationer skal rengøres og vedligeholdes efter producentens anvisninger, herunder serviceres mindst 1 gang årligt således, at de ikke giver anledning til unødvendig lugt i omgivelserne.
- Ventilatorer skal renholdes og rengøres ved hver staldrengøring ifm. indsætning af nyt hold dyr.
- Nødventilation af samtlige stalde og sektioner skal kunne ske manuelt.
- Ingen af ventilatorerne må være afbrudte.

### 3. BELIGGENHED OG DE LANDSKABELIGE VÆRDIER

*I dette kapitel beskrives anlægget i forhold til diverse afstandskrav, samt husdyrbrugets beliggenhed i forhold til forskellige bygge- og beskyttelseslinjer, fredninger mv. Desuden beskrives husdyrbrugets placering i landskabet med hensyn til landskabelige værdier samt beplantning.*

#### 3.1 AFSTANDSKRAV, BYGGE- OG BESKYTTELSESLINJER, FREDNINGER M.V.

Det skal vurderes, om placering af staldanlægget og anlæg til husdyrgødning overholder de i lovgivningen fastsatte afstandskrav<sup>3</sup>, samt om placeringen er i strid med bygge- og beskyttelseslinier samt fredninger.

##### Ansøgers oplysninger

Alle afstandskrav i husdyrbruglovens §§ 6 og 8 er overholdt til de allerede eksisterende staldanlæg i nudrift og ansøgt drift. Staldanlæggene er tidligere miljøgodkendt.

Ejendommen ligger i landzone ca. 1.300 m øst for Søllested på Vestlolland. Ejendommen ligger uden for diverse bygge- og beskyttelseslinjer, - i område, hvor skovrejsning er ønsket og i særligt værdifuldt landbrugsområde.

Ejendommen ligger desuden i område med drikkevandsinteresser.

	Afstande fra anlægget (m)	Lovkrav min (m)
Ikke almen vandindvinding-egen	> 25	25
Almen vandforsyningsboring	ca. 2200	50
Beboelse på egen ejendom	ca. 30	15
Vandløb rørlagt, dræn og søer	> 15	15
Offentlig vej – privat fællesvej	ca. 240	15
Naboskel	85	30
Nabobeboelse	ca. 265	50
Samlet bebyggelse	ca. 1300	50
Nuværende eller fremtidig planlagt byzone eller sommerhusområde	ca. 1300	50
Levnedsmiddelvirksomhed	> 25	25

Tabel 3.1.1. ansøgers oplysninger om overholdelse af afstandskrav

<sup>3</sup> Afstandskrav i husdyrbrugloven – lovbekendtgørelse nr. 256 af 21. marts 2017 om husdyrbrug og anvendelse af gødning m.v. - §§ 6-8.

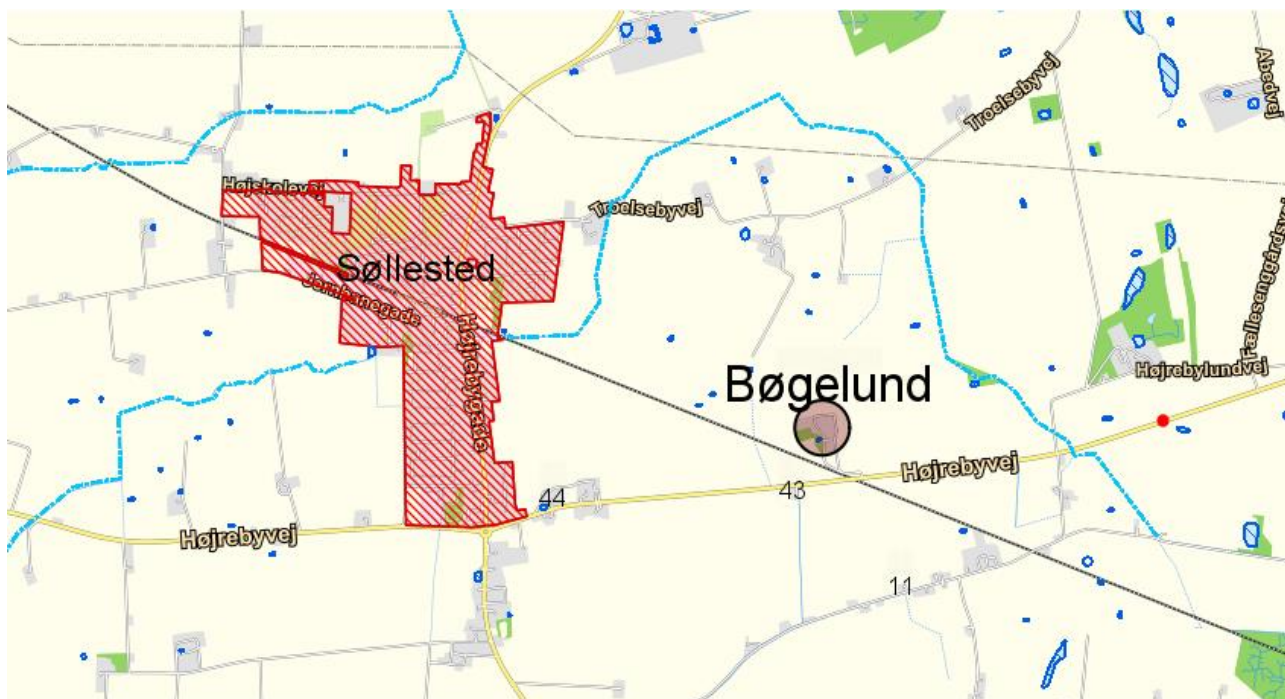

Kort 3.1.2. Højrebyvej 40 i forhold til nærmeste enkeltbeboelse (Højrebyvej 43) og nærmeste bolig i samlet bebyggelse (Strædet 11), (Højrebyvej 44) og Søllested by.

### Lolland Kommunes bemærkninger og vurdering

Nærmeste nabobeboelse er Højrebyvej 43, 4920 Søllested som ligger ca. 322 meter fra stalden og ca. 267 meter fra den sydlige gyllebeholder. Nærmeste beboelse i samlet bebyggelse er Strædet 11, 4920 Søllested som ligger ca. 751 meter fra stalden og ca. 741 meter fra den sydlige gyllebeholder. Den samlede nærmeste bolig Højrebyvej 44, 4920 Søllested ligger med ca. 1176 meter fra staldene og ca. 1085 meter til den nordlige gyllebeholder.

Søllested by ligger ca. 1312 meter fra staldanlæggene.

Det er Lolland Kommunes vurdering, at alle afstandskrav fastlagt i husdyrbrugloven er overholdt.

Der stilles ingen vilkår i forhold til bygge- og beskyttelseslinier samt fredninger m.v.

## 3.2 PLANMÆSSIGE FORHOLD OG BEPLANTNING

Det skal vurderes, om brug af stalden er i strid med de planmæssige forhold, som beskrevet nærmere i Lolland Kommunes kommuneplan.

### Ansøgers oplysninger

Der opføres ikke nye bygninger og der ændres ikke i de eksisterende bygninger, hvorfor ansøgningen ikke har betydning for landskabsoplevelsen i området.

## Lolland Kommunes bemærkninger og vurdering

Landbruget Bøgelund, Højrebyvej 40, 4920 Søllested har en gældende § 12 miljøgodkendelse fra 1. september 2014, men ejer ønsker, at komme over på den nye husdyrbruglov og få en § 16a miljøgodkendelse.

Miljøgodkendelsen fra 2014 omhandlede en udvidelse af slagtesvinesvineproduktionen, herunder udvidelse af stalden og etablering af to kornsiloer.

Lolland Kommune vurderede i 2014:

*"Bøgelund er placeret optimalt i landskabet i forhold til andre beboelser i området. Ejendommen er rykket noget tilbage fra offentlig vej, og den tætte beplantning sydvest for den samlede ejendom bevirker, at ejendommen ikke er særlig synlig fra Højrebyvej.*

*Jf. Lolland Kommunes kommuneplan ligger ejendommen udenfor område med særlige natur- og landskabsværdier.*

*Det er Lolland Kommunes vurdering, at den nye tilbygning og de 2 kornsiloer vil ændre betydningsfuldt på det nuværende samlede indtryk af ejendommens placering i landskabet.*

*Lolland Kommune har derfor ingen bemærkninger i forhold til placering i landskabet – hverken angående det nuværende anlæg, den nye tilbygning eller i forhold til kornsiloerne."*

Vurderingen medførte, at det blev vurderet at der ikke var *"...behov for at sætte vilkår i relation til placering i landskabet."*

Landskabsvurderingen i miljøgodkendelsen fra 2014 blev udarbejdet ud fra de landskabsudpegninger der var gældende i Kommuneplan 2010- 2022. På det tidspunkt lå ejendommen ikke inden for nogen nærmere landskabsudpegninger og landskabet var ikke nærmere beskrevet.

I forbindelse med vedtagelsen af Kommuneplan 2017-2029, blev der udarbejdet en landskabskarakteranalyse for hele kommunen, der erstattede den tidligere analyse fra 1976 – der var udarbejdet af Storstrøms Amt.

På baggrund af landskabskarakteranalysen blev kommunens landskabsudpegninger revideret og i dag ligger Bøgelund inden for landskabsudpegningen jordbrugslandskaber. Landskabsvurderingen her laves på baggrund af den gældende Kommuneplan 2017-2029.

Det følger af husdyrbekendtgørelsens (Bekendtgørelse nr. 1261 om godkendelse og tilladelse m.v. af husdyrbrug af 29. november 2019) § 34, stk. 2, at vurderingen af det ansøgte projekt skal omfatte alle etableringer, udvidelser og ændringer, der er truffet afgørelse om inden for de seneste 8 år før den aktuelle afgørelse. Landskabsvurderingen forholder sig dermed også til udvidelsen af staldbygningen og de to kornsiloer der blev givet miljøgodkendelse til i 2014 og som blev etableret i 2015.

## Landskabsvurdering

Landbruget Bøgelund, Højrebyvej 40, 4920 Søllested er beliggende inden for jordbrugslandskaber i karakterområde 9. Nordlollands slettelandskab. Jordbrugslandskaber er udpeget i Kommuneplan 2017-2029. Kommuneplanen skelner mellem "Jordbrugslandskaber" og "Værdifulde jordbrugslandskaber" og hele kommunen er omfattet af enten den ene eller anden udpegning.

Jordbrugslandskaber består af almindelige jordbrugslandskaber og udgør hovedparten af Lollands landskab. Her er landskabskarakteren tydelig. Men den er typisk påvirket af de senere årtiers landbrugs- eller bymæssige udvikling, der i større eller mindre grad har udvisket natur- og kulturgeografiske træk samt rumlige og visuelle værdier.

I jordbrugslandskaber bør landskabets karaktertræk samt eventuelle rumlige og visuelle kvaliteter sikres gennem planlægning og forvaltning.

Karakterområde 9. Nordlollands slettelandskab, er karakteriseret af åbne markflader og de talrige spredte gårde der tegner den generelle struktur. Det gør også grønne landsbykerner og husmandskolonier. Terrænet veksler fra højtliggende moræne til lavtliggende smeltevandsdale. Et særligt karaktertræk er de små skovholme, der ligger omkring mange gårde. Herregårdslandskaberne ligger som øer i bondegårdslandskabet., De udgør en kontrast til hovedparten af området med få bygninger, større markflader og ikke mindst markant mere beplantning.

I karakterområdet, er det særligt herregårdslandskaberne, beplantningerne omkring gårde, landsbyer og herregårde, samt de levende hegn, sten- og jorddiger i udskiftningsskel der skal bevares. Generelt bør man undgå høje og omfangsrige bebyggelser, anlæg mv. i de mest betydningsfulde dele af karakterområdet.

Lokalt ligger landbruget Bøgelund ca. 1,2 km øst for Søllested og afgrænses mod syd og vest af Lollandsbanen og mod nord og øst af hullede levende hegn. Selve gården er afskærmet mod sydvest af en lille fredskov og et bredt sammenhængende beplantningsbælte. Det levende hegn udgør også grænsen til det herregårdspræget landskab omkring herregården Højrebylund der tidligere var kendt som Vilhelmshøj.

Ejendommen er en del af et større morænelandskabe med et jævnt ensartet svagt bølget plateau, hvor højden i størstedelen af området kun varierer mellem 5 og 10 m.o.h. Bøgelund ligger på plateau der skråner mod vest, med et højdepunkt i kote 9,5 m.o.h. ca. 80 m øst for staldbygningen, mens selve Bøgelund ligger i kote 7-8 m.o.h.

Morænelandskabet giver et slettelandskab der er karakteriseret ved et langstrakt og fladt til jævnt fallende terræn med store arealenheder og landskabsrum, og en meget ensartet topografi. Området fremstår rimelig intakt, bortset fra der er sket sammenlægning af jorder og fjernelse af hegn, jorderne drives landbrugsmæssigt og bygningerne i landområderne er også vedligeholdelsesmæssigt i en god tilstand.



Udskiftningsstrukturen er relativ upåvirket. Efter udskiftning er der sket relativ få ændringer i agerlandskabet. Her er gårdstrukturen velbevaret, gårdene følger generelt den placering og udformning de har haft gennem mange generationer, f.eks. grænsen mod Højrebylund. Vejstrukturen fra udskiftningstiden er bevaret bort set fra Højrebyvej der går på tværs gennem området, mens jernbanen har eksisteret længere. Hegnsstrukturen er tydelig og relativ mange er bevaret og området er i mindre grad påvirket af tekniske anlæg og byudvikling end det øvrige karakterområde.

Landbrugets strukturudvikling de seneste ca. 50 år har dog bevirket større marker og fjernelse af levende hegn. På kort fra slutningen af 1800-tallet ses mange mindre markfelter adskilt af hegn, men allerede i begyndelsen af 1900-tallet var dette under hastig forandring. På kort fra midten af århundredet ses denne forandring mod større markfelter meget tydeligt, og en større del af de tidligere talrige hegn er borte allerede på dette tidspunkt. Til trods for dette er der dog mange hegn tilbage, herunder mange "stumper" af levende hegn, især tættest ved landsbyerne.

Områdets rumlige kvaliteter fremstår generelt åbent og er bestemt af den spredte struktur af levende og ofte hullede hegn, som dem der afgrænser Bøgelund mod nord og øst. Det levende hegn mod øst udgør f.eks. et historisk landskabsskel der har ligget fast i over 100 år og kan genfindes på de høje målebordsblade fra år 1842-1899. Generelt afgrænser de levende hegn de intensivt dyrkede markfelter, hvorpå gårde og skovholme ligger. Dette skaber transparente rum, idet det er muligt at se mellem hegn og skovholme.

Bebyggelsesstrukturen i området er især præget af de seneste godt 50 års strukturomlægninger, hvor de mindre landbrug er blevet sammenlagt til færre men store, moderne bedrifter. Hovedparten af bebyggelsesstrukturen repræsenterer således Lollands intensive agerlandskab, og bebyggelsesstrukturen er helt overvejende bestemt af det mønster, som de mange store gårdejendomme med relativt få hegn og diger danner.

Skalaen er bestemt af det ensartede jævne til bølgede terræn, de middelstore til store markfelter, de middelstore skove, de små skovholme, de mange levende hegn, de mange store gårde samt spredtliggende kolonier af husmandsbrug. Omkring Bøgelund er skalaen generelt stor, mens selve Bøgelund ligger "klemte inde" mellem jernbanen og det østlige beplantningsbælte hvilket giver et landskab i middel skala helt lokalt.

Området er på den baggrund særlig sårbart over for udviklingen i landbrugets strukturforhold der kan have betydning for landskabskarakteren. Tilplantning, intensivisering og dermed større marker og evt. større gårdanlæg er aktuelle eksempler herpå.

Men landbrugets udviklingsmuligheder bør sikres, dog kan større udvidelser og ændringer kan ikke anbefales, uden der tages særligt hensyn til landskabet. Større udvidelser og ændringer kan forringe landskabets rumlige, visuelle, naturgeografiske, strukturelle og kulturhistoriske kvaliteter. Eksempelvis vil store, nye staldbygninger, gylletanke og siloer ofte ødelægge indtrykket af et ellers værdifuldt landskab.

Den nærværende miljøgodkendelse giver ikke mulighed for etablering af nye bygninger, tilbygninger eller anlæg og det vurderes på den baggrund at landskabet ikke bliver påvirket yderligere, hvorfor der

ikke er grundlag for at stille særlige vilkår til sikring af landskabet. Men da landskabsvurderingen også skal forholde sig til etableret byggeri og anlæg inden for de seneste 8 år, skal anlæg der er etableret på baggrund af miljøgodkendelsen fra 2014 også vurderes.

Her udgør selve staldudvidelsen ikke en væsentlig udvidelse, hvorimod etableringen af de to siloer skiller sig markant ud i det relativt åbne landskab, både i forhold til højde, materialevalg og farve. Men som ved landskabsvurderingen i 2014, så er gården relativt velafgrænset, dels af det lille fredskovsareal med tilhørende beplantnings bælte syd for samt det hullede beplantningsbæltet mod øst. Hertil kommer en mindre del af det nordlige levende hegn der afgrænser indblikket til siloerne fra nord. Bevarelsen af disse beplantninger er afgørende for, at siloerne ikke fremstår mere markante end de gør.



Luftfoto 3.2.1. viser eksisterende beplantninger og levende hegn med oplysninger til vilkår nedenfor

Der stilles derfor vilkår om, at:

#### Vilkår

- Det nordlige levende hegn bevares, jf. luftfoto 3.2.1.
- Det sydvestlige beplantningsbælte med fredsskov bevares, jf. luftfoto 3.2.1.

Det østlige levende hegn tilhører naboen og der kan derfor ikke stilles vilkår om, at det skal bevares. Der stilles derfor vilkår om, at:

- Der plantes et levende hegn fra A til B på nedenstående kort, hvis det eksisterende levende hegn ryddes helt eller delvist. jf. luftfoto 3.2.1.

Desuden, stilles der vilkår til etablering af levende hegn og vedligehold af beplantning:

- Levende hegn, skal ved etablering minimum bestå af et 6 meter bredt, 3-rækkers levende hegn, med 1,5 meter mellem hver række og 1,25 meter mellem hver plante indtil det levende hegn slutter tæt. Levende hegn, skal når de er færdigt etableret, kunne slutte tæt til min. 12,5 meters højde. De levende hegn skal bestå af en blanding af hjemmehørende lokalitetstilpassede træer og buske (jf. [www.plantevalg.dk](http://www.plantevalg.dk)). Følgende egnskarakteristiske buske, alm. syren, kræge, mirabel og rød kornel, kan iblandes men de må maksimalt udgøre 30 % af planterne. jf. luftfoto 3.2.1.
- De levende hegn og beplantningsbæltet må tyndes og vedligeholdes efterhånden som træer og buske vokser sig større, men beplantningen skal fortsat kunne slutte tæt, i løbet af 3 vækstsæsoner. De levende hegn må kun ryddes hvis de erstattes af et nyt levende hegn i første plantesæson efter rydning. Beplantningsbæltet må kun ryddes, hvis det erstattes af et nyt beplantningsbælte i første plantesæson efter rydning, jf. plantetæthed og plantevalg i vilkår 24. jf. luftfoto 3.2.1.

## 4. AMMONIAK

*I dette kapitel beskrives ammoniak fra anlægget og dets betydning for natur – herunder særligt ammoniakfølsom natur og internationale naturbeskyttelsesområder, samt beregning i forhold til renere teknologi.*

### 4.1 AMMONIAK FRA STALDANLÆGGET

#### **Ansøgers oplysninger**

I lovgivningen er der faste krav til begrænsning af ammoniakemission, som sikrer at husdyrbrug vælger et staldsystem eller en teknologi blandt de bedste tilgængelige, for at begrænse ammoniakudledningen fra husdyrbruget.

I dette projekt, hvor der ikke sker bygningsmæssige ændringer og staldenes indretning lever op til BAT, er der ikke behov for at investere i tiltag til at reducere ammoniakemissionen fra anlægget.

Ved udbringning af gylle anvendes slæbeslanger eller gyllen nedfældes. Gyllen udbringes altid på de mest optimale tidspunkter for planternes optagelse af næringsstoffer, hvilket reducerer fordampningen.

Det sikres hermed, at produktionen bidrager til, at målet for fald i ammoniakemissionen i DK nås og at den sundhedspåvirkning ammoniak afstedkommer dermed imødegås. Når ammoniakudledningen begrænses, bidrager det også til en generel bedre beskyttelse af ammoniakfølsom natur, da baggrundsbelastninger hertil begrænses.

Det er vurderingen af anlæggets emission af ammoniak er begrænset så meget, som det er proportionalt set i forhold til overholdelse af krav til BAT.

#### **Lolland Kommunes bemærkninger og vurdering**

Husdyrbrugets samlede BAT-krav er i husdyrgodkendelse.dk beregnet til 4.426 kg N/år i ansøgt drift.

Den totale ammoniakemission fra ejendommen er beregnet i den elektroniske ansøgning og udgør i nudrift ligeledes 4.426 kg N/år, hvilket er det samme som i ansøgt drift, og 447 kg N/år mere i forhold til 8-årsdriften.

Lolland Kommune vurderer, at BAT således er den samme i både nudrift og ansøgt drift, hvilket vil sige at det vejledende emissionsniveau (BAT-krav) er overholdt.

Samlet BAT beregning <span>?</span> <span>i</span>			
	Stalde	Lagre	Total
Samlet BAT krav (kg NH <sub>3</sub> -N /år)	4091	335	4426
Faktisk emission (kg NH <sub>3</sub> -N /år)	4091	335	4426
Forskel (kg NH <sub>3</sub> -N /år)	-	-	0
Vejledende BAT Overholdt?	-	-	Ja

Tabel 4.1.1. beregning af det samlede BAT- krav og faktiske emission på husdyrbruget

#### Samlet ammoniakemission fra husdyrbruget (stald og lager) ? i

Driftstype:	Ammoniakemission fra staldafsnit (kg NH <sub>3</sub> -N/år)	Ammoniakemission fra lagre (kg NH <sub>3</sub> -N/år)	Ammoniakemission fra husdyrbruget (kg NH <sub>3</sub> -N/år)
Ansøgt drift	4090,8	334,9	4425,7
Nudrift	4090,8	334,9	4425,7
8 års-drift	3643,5	334,9	3978,4

Tabel 4.1.2. beregning af den samlede BAT fra den elektroniske ansøgning

Navn på staldafsnit: <i>Nye stald</i>					
Produktion	Produktionsareal (m <sup>2</sup> )	Ammoniakemission (kg NH <sub>3</sub> -N/år)	Reduktion, udegående dyr (kg NH <sub>3</sub> -N/år)	Effekt, miljøteknologi (kg NH <sub>3</sub> -N/år)	Faktisk ammoniakemission (kg NH <sub>3</sub> -N/år)
Ansøgt drift					
(#227899) Slagtesvin. Delvis spaltegulv, 25 - 49 % fast gulv	700	1330,0	0,0	186,2	1143,8
Nudrift					
(#227903) Slagtesvin. Delvis spaltegulv, 25 - 49 % fast gulv	700	1330,0	0,0	186,2	1143,8
8 års-drift - Ingen data					

Tabel 4.1.3. beregning af stald "nye stald"

## Miljøgodkendelse husdyrbrugloven § 16 a den 19. august 2020 – Højrebyvej 40, 4920 Søllested

Navn på staldafsnit: <i>Store stald</i>					
Produktion	Produktionsareal (m <sup>2</sup> )	Ammoniakemission (kg NH <sub>3</sub> -N/år)	Reduktion, udegående dyr (kg NH <sub>3</sub> -N/år)	Effekt, miljøteknologi (kg NH <sub>3</sub> -N/år)	Faktisk ammoniakemission (kg NH <sub>3</sub> -N/år)
Ansøgt drift					
(#227900) Slagtesvin. Delvis spaltegulv, 25 - 49 % fast gulv	1200	2280,0	0,0	0,0	2280,0
Nudrift					
(#227904) Slagtesvin. Delvis spaltegulv, 25 - 49 % fast gulv	1200	2280,0	0,0	0,0	2280,0
8 års-drift					
(#227905) Slagtesvin. Delvis spaltegulv, 25 - 49 % fast gulv	1200	2280,0	0,0	0,0	2280,0

Navn på staldafsnit: <i>Gule stald</i>					
Produktion	Produktionsareal (m <sup>2</sup> )	Ammoniakemission (kg NH <sub>3</sub> -N/år)	Reduktion, udegående dyr (kg NH <sub>3</sub> -N/år)	Effekt, miljøteknologi (kg NH <sub>3</sub> -N/år)	Faktisk ammoniakemission (kg NH <sub>3</sub> -N/år)
Ansøgt drift					
(#227901) Slagtesvin. Drænet gulv + spalter (33 %/ 67%)	290	667,0	0,0	0,0	667,0
Nudrift					
(#243418) Slagtesvin. Drænet gulv + spalter (33 %/ 67%)	290	667,0	0,0	0,0	667,0
8 års-drift					
(#227907) Slagtesvin. Drænet gulv + spalter (33 %/ 67%)	290	667,0	0,0	0,0	667,0

Tabel 4.1.4. beregning af stald "store stald og gule stald"

Lagre med flydende husdyrgødning				
Lagernavn	Overfladeareal (m <sup>2</sup> )	Ammoniakemission (kg NH <sub>3</sub> -N/år)	Effekt, miljøteknologi (kg NH <sub>3</sub> -N/år)	Ammoniakemission for lager (kg NH <sub>3</sub> -N/år)
Ansøgt drift				
Lille gyllebeholder	257	102,6	0,0	102,6
Stor gyllebeholder	581	232,3	0,0	232,3
Nudrift				
Lille gyllebeholder	257	102,6	0,0	102,6
Stor gyllebeholder	581	232,3	0,0	232,3
8 års-drift				
Lille gyllebeholder	257	102,6	0,0	102,6
Stor gyllebeholder	581	232,3	0,0	232,3

Tabel 4.1.5. beregning af ammoniak fra lagre (gyllebeholderene)

Vurdering af vilkår om gyllekøling fremgår af afsnit 2.2.

Lolland Kommune har ingen bemærkninger til beregningen, og der stilles ingen yderlige vilkår.

## 4.2 AMMONIAKFØLSOMME LOKALITETER

Her skal Lolland Kommune vurdere, om ammoniak fra anlægget påvirker ammoniakfølsomme lokaliteter – kategori 1, - 2 og kategori 3 natur. Kategorierne, grænseværdierne samt beregning af ammoniak fra anlægget på de enkelte kategorier beskrives nærmere i husdyrgodkendelsesbekendtgørelsen § 2 stk. 1 samt §§ 25-29.

- Kategori 1 natur er særlig ammoniak følsomme naturtyper omfattet af Naturbeskyttelsesloven § 3 og beliggende i internationale naturbeskyttelsesområde (Natura 2000) - husdyrgodkendelsesbekendtgørelsen § 2, stk. 1, pkt. 1.
- Kategori 2 natur er særlig ammoniak følsomme naturtyper omfattet af Naturbeskyttelsesloven § 3 og beliggende uden for internationale naturbeskyttelsesområder - husdyrgodkendelsesbekendtgørelsen § 2, stk. 1, pkt. 2.
- Kategori 3 natur er andre ammoniakfølsomme naturtyper omfattet af Naturbeskyttelsesloven § 3 samt ammoniakfølsomme skove - husdyrgodkendelsesbekendtgørelsen § 2, stk. 1, pkt. 3.

Nærmeste kategori 1 ligger i Natura 2000 område Halsted Kloster Dyrehave (Natura 2000 område 178). Der er tale om Ege Blandeskov, som fylder hele Natura 2000 området. Området ligger ca. 5,7 km fra det ansøgte staldanlæg. I den elektroniske ansøgning kan det beregnes, at totaldepositionen fra ejendommen i ansøgt drift på området er 0,0 kg ammoniak pr. ha pr. år.

Nærmeste kategori 2 natur er et overdrev ved Rødbyhavn ca. 16,5 km fra anlæg på Højrebyvej 40. Totaldisposition på arealer mere end 5 km fra ejendommen vil i ansøgt drift være 0,0 kg ammoniak pr. ha pr. år.



Kort 4.2.2. Højrebyvej 40 og nærmeste kategori 1 natur ved Halsted Kloster



Kort 4.2.2. Højrebyvej 40 og nærmeste kategori 2 natur ved Rødbyhaven



Nærmeste kategori 3 natur, der ikke er skov, er en mose i skoven Kohave 2,7 km syd-øst for anlægget. I den elektroniske ansøgning kan det beregnes, at området modtager 0,1 kg ammoniak pr. ha pr. år i ansøgt drift og 0,0 kg ammoniak pr. ha pr. år i nu-drift og i driften for 8 år siden.



Kort 4.2.3. Staldanlægget i forhold til nærmeste kategori 3 natur, der ikke er skov – mose i skoven Kohave

Nærmeste skov, der betegnes som kategori 3 natur, er en mindre skov øst for ejendommen Højrebylundvej 5 (Vilhelmshøj) ca. 1,4 km nord-øst for det ansøgte anlæg. I den elektroniske ansøgning kan det beregnes, at området modtager 0,3 kg ammoniak pr. ha pr. år i ansøgt drift og 0,0 kg ammoniak pr. ha pr. år i nu-drift.



Kort 4.2.3. Staldanlægget i forhold til nærmeste kategori 3 skov

## Lolland Kommunes bemærkninger og vurdering

Lolland Kommune har ingen bemærkninger, da der i den elektroniske ansøgning kan beregnes, at både kategori 1, og -2 natur ikke påvirkes af ammoniak fra det ansøgte staldanlæg mv på Højrebyvej 40. Angående kategori 3 natur, er påvirkningen mindre end 1 kg ammoniak pr. år pr. ha mere i ansøgt drift end i nu-drift, der jf. godkendelsesbekendtgørelsen er grænseværdien for, om der skal ske yderlig vurdering af depositionen.

Der stilles ingen vilkår.

### 4.3 AMMONIAK OG SÆRLIGT BESKYTTEDE DYRE- OG PLANTEARTER

Her skal Lolland Kommune vurdere, om der er arter omfattet af Habitatdirektivet, som er de samme arter, som er omfattet af Habitatbekendtgørelsen bilag IV (bilag IV arter eller særligt beskyttede dyre- og plantearter), der blive påvirket af den ansøgte drift.

#### Lolland Kommunes bemærkninger og vurdering

Det er Lolland Kommunes vurdering, at der ikke er bilag IV planter, der kan påvirkes af den ansøgte drift af husdyrbruget.

Da der ikke sker nedrivning af bygninger eller rydning af ældre træer, er det Lolland Kommunes vurdering, at der ikke vil ske påvirkning af flagermus.

Af andre bilag IV dyr, er det Lolland Kommunes vurdering, at det alene er padder tilknyttet søer nær ejendommen, som kan blive påvirket af ammoniak fra det ansøgte staldanlæg. Påvirkning kan ske ved, at søerne hurtigere gror til og dermed bliver uegnede som yngle- og levested for de særligt beskyttede padder.



Kort 4.3.1. Højrebyvej 40 i forhold til de 5 nærmeste søer

I den elektroniske ansøgning beregnes der følgende ammoniakdeposition i søerne 1-5:

Sø	1	2	3	4	5
<b>Ammoniak (kg/ha/år) - ansøgt</b>	6,2	0,7	1,0	1,0	0,2
<b>Ammoniak (kg/ha/år) - nudrift</b>	5,3	0,6	0,9	0,9	0,2
<b>Ammoniak (kg/ha/år) - 8 år siden</b>	7,5	0,6	0,8	0,8	0,2

Da meremissionen er under 1 kg ammoniak pr. ha pr. år i ansøgt drift i forhold til driften for 8 år siden, er det Lolland Kommunes vurdering, at det er uden betydning for livet i – og ved søerne.

Der stilles derfor ingen vilkår.

#### 4.4 AMMONIAK OG INTERNATIONALE NATURBESKYTTELSESOMRÅDER

Her skal Lolland Kommune vurdere om ammoniak fra anlæggets påvirker internationale naturbeskyttelsesområder - kaldet Natura 2000.

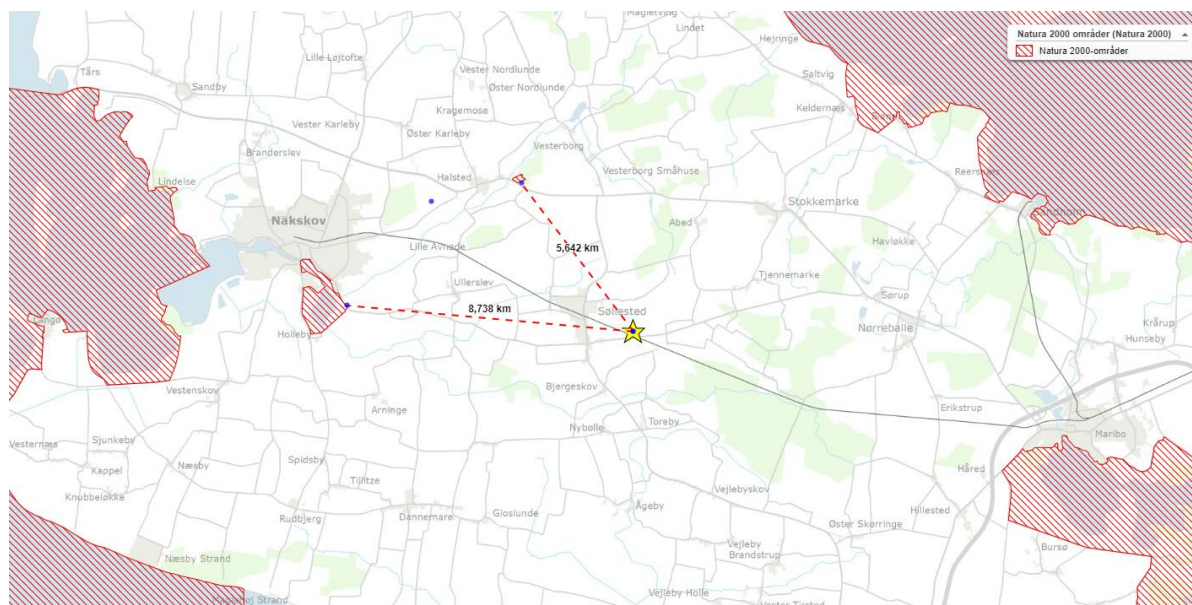

##### Kort 4.4.1 Staldanlægget og nærmeste Natura 2000 områder 179 – Nakskov Fjord og Inderfjord

Nærmeste Natura 2000 områder er Natura 2000 område 178 – Halsted Kloster Dyrehave – og Natura 2000 område 179 - Nakskov Fjord og Inderfjord. Områderne ligger henholdsvis 5,6 km og 8,7 km fra det ansøgte anlæg.

I den elektroniske ansøgning kan det til begge områder beregnes, at total ammoniakdepositionen på det nærmeste punkt i både ansøgt drift, i nudrift og driften for 8 år siden er 0,0 kg ammoniak pr. ha pr. år.

**Lolland Kommunes bemærkninger og vurdering**

Da totaldepositionen på internationale naturbeskyttelsesområder er mindre end 0,2 kg ammoniak pr. ha pr. år, som er den ved lov fastsatte grænseværdi, har Lolland Kommune ingen bemærkninger.

Der stilles derfor ingen vilkår.

## 5. JORD, GRUNDVAND OG OVERFLADEVAND

*I dette kapitel beskrives anlægget i forhold til jord, grundvand og overfladevand.*

### 5.1 JORD OG GRUNDVAND

Her skal Lolland Kommune vurderer, om den ansøgte drift giver anledning til risiko for forurening af jord eller grundvand.

#### **Ansøgers oplysninger**

Ansøger har ikke oplyst særskilt om jord og grundvand.

#### **Lolland Kommunes bemærkninger og vurdering**

Stald og gyllebeholdere er etableret efter retningslinier i lovgivningen, som bl.a. fremgår af husdyrgødningsbekendtgørelsen og byggelovgivningen.

Det er Lolland Kommunes vurdering, at overholdelse af bestemmelserne i husdyrgødningsbekendtgørelsen sikre, at staldanlæg og gyllebeholdere ikke giver anledning til forurening af jord og grundvand.

Der stilles derfor ingen vilkår.

### 5.2 SPILDE – OG OVERFLADEVAND

Her skal Lolland Kommune vurderer, om den ansøgte drift giver anledning til væsentlig påvirkning af overfladevand.

#### **Ansøgers oplysninger**

Ansøger har ikke oplyst særskilt om overfladevand, men af allerede gældende godkendelse fremgår det, at drikkevandsspild og vaskevand fra staldene ledes til gyllebeholderene.

Regnvand fra tage og befæstede arealer føres til dræn og herfra til vandløbet Skidenstrædet, og derfra til Ryde Å, der ender i Nakskov Inderfjord.

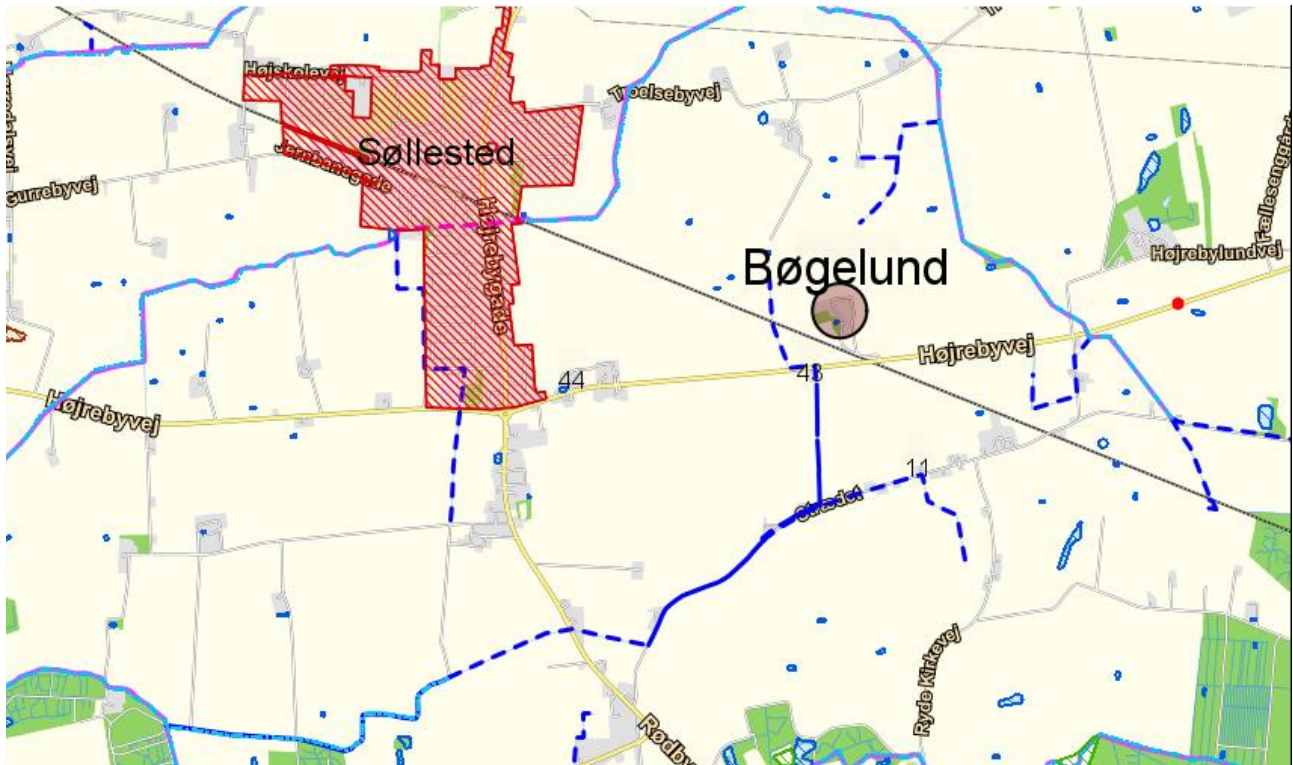

Kort 5.2.1. Bortledning af overfladevand fra Bøgelund til nærmeste vandløb (stiplet linie er rørlagt vandløb).

Bortledning af overfladevand fremgår endvidere af kort 2.3.4. i afsnit 2.3.

### Lolland Kommunes bemærkninger og vurdering

Da forholdene på ejendommen i forbindelse med afledning af overfladevand er lovlige, og der ingen ændringer sker i forhold til nudrift og ansøgt drift, har Lolland Kommune ingen bemærkninger.

I afsnit 2.3 om opbevaring af gylle er der stillet vilkår om, at det skal sikres, at drænvand fra omfangsdræn om gyllebeholdere ikke kan ledes til dræn eller vandløb.

Der stilles ingen yderligere vilkår.

## 6. FORURENING FRA ANLÆGGET

I dette kapitel beskrives anlæggets direkte påvirkning af omgivelserne – undtagen ammoniak og samt påvirkning af jord, grundvand og overfladevand, som behandles særskilt.

### 6.1 LUGT







I den elektroniske ansøgning er der lavet en lugtberegning. Der er beregnet en lugtgenegrænse i forhold til for enkelt beliggende beboelser uden landbrugspligt, og som ikke ejes af ansøget (maksimalt 15 OUE<sup>4</sup>), samlet bebyggelse og områder i landzone, hvor der ved lokalplan er fastlagt områder med beboelse eller samlet bebyggelse (maksimalt 7 OUE) samt byzone (maksimalt 5 OUE).

#### Ansøgers oplysninger

Ejendommen ligger i god afstand fra enkeltliggende nabobeboelser og samlet bebyggelse, og byzone og lugtgenekriterierne er således overholdt.

#### Ansøgning (214940) | Nabopåvirkning

For at der kan beregnes om lugt fra anlægget, skal nabobebyggelse og byzone angives på kortet. På "Listevision" vises en oversigt over de nabobebyggelse der er angivet, og på "Resultater" findes resultaterne af de lugtberegninger der er foretaget på ansøgningen.

Bebyggelse	Kumulation	Model	Ukorrigeret geneafstand (m)	Korrigeret geneafstand (m)	Vægtet gennemsnitsafstand (m)	Genekriterie overholdt
 Højrebyvej 43	0	NY	234,6	187,7	322,2	Ja
 Højrebyvej 44	0	NY	497,3	497,3	1176,4	Ja
 Strædet 11	0	NY	497,3	447,6	751,6	Ja
 Højreby By, Søllested	0	NY	657,1	657,1	1312,5	Ja
 Højreby By, Søllested	0	NY	657,1	657,1	1327,3	Ja
 Højreby By, Søllested	0	NY	657,1	657,1	1370,8	Ja
 Søllested By, Søllested	0	NY	657,1	657,1	1397,6	Ja

**Konsekvenszone: 787 m**

Tabel 6.1.1. Beregning af lugt fra den elektroniske ansøgning

<sup>4</sup> OUE = odour units (lugtenheder)

I forhold til naboer er der ikke kumulation med øvrige husdyrbrug.

Tabellen 6.1.1. skal læses således, at der skal være mindst 187 m mellem stalden (beregnet lugtcentrum) til den nærmeste enkelt beliggende bolig uden landbrugspligt, og som ikke ejes af ansøger, og der er reelt 322 m. Kravet er derfor overholdt.

Er den korrigerede geneafstand (beregnet) mindre end den vægtede gennemsnitsafstand (den faktiske afstand fra et beregnet lugtcentrum), er kravet overholdt.

Ansøger har oplyst at der videst muligt tages hensyn til naboer ved udspredning af husdyrgødning. Omrøring af gyllebeholdere sker umiddelbart før udbringning af gylle.

Rengøring i og omkring ejendommen foretages jævnlig for at undgå uhygiejniske forhold og for at mindske risikoen for lugtgener for omkringboende.

Det er således vurderingen, at ansøger har foretaget de nødvendige tiltag for at imødegå lugtgener.

### Lolland Kommunes bemærkninger og vurdering

Lolland Kommune har ingen bemærkninger til de valgte målepunkter som er benyttet i den elektroniske ansøgning. se kort 6.1.2 eller til forudsætningen om, at der ikke er kumulation (lugt fra andre ejendomme med husdyrproduktion, som påvirker de samme naboejendomme med lugt fra husdyrbrug).

Som det fremgår af ivenstående beregning overholdes lugtgenekravet til alle ejendomme.

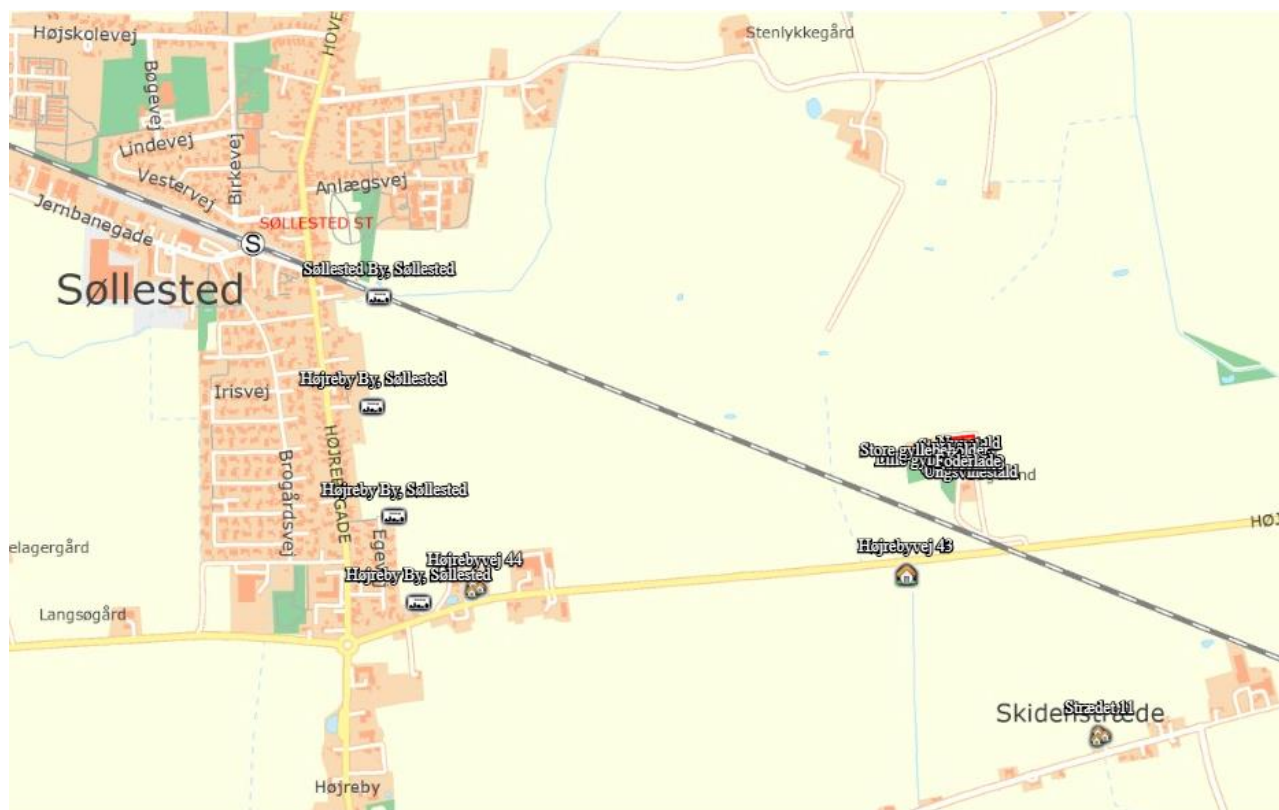

Kort 6.1.2. målepunkter til lugtberegning i den elektroniske ansøgning



Der stilles vilkår om god staldhygiejne samt om, at ændringer, der kan have betydning for lugt fra ejendommen, skal forelægges for Lolland Kommune til vurdering af, om ændringen er godkendelsespligtig.

I afsnit 2.3 om opbevaring af gylle er der stillet vilkår om, at omrøring af gylle først må ske umiddelbart inden udkørsel af gylle. Det er også med til at mindske den samlede lugt fra ejendommen.

#### **Vilkår**

- Der skal til stadighed opretholdes en god staldhygiejne, herunder sikres, at stalde og fodringsanlæg holdes rene.
- Ved ændringer, der kan have betydning for lugt fra det samlede anlæg, skal Lolland Kommunes kontaktes med henblik på vurdering af, om ændringen kræver tilladelse eller godkendelse.

## **6.2 SKADEDYR**

### **Ansøgers oplysninger**

Regelmæssig rengøring af stalde og opbevaringsanlæg til foder vil være med til at begrænse gener fra skadedyr. Der sprøjtes efter behov, således at fluestrykket holdes nede.

Foderet opbevares indendørs og udendørs siloer.

Der sørges for at der ikke er uhygiejniske forhold ved døde dyr, og de vil være overdækket. Bekæmpelse af rotter foregår med den kommunale ordning.

### **Lolland Kommunes bemærkninger og vurdering**

I forhold til skadedyr finder Lolland Kommune det væsentligt, at der ikke skabes gunstige forhold for skadedyr som fluer og rotter, hvilket sikres ved, at der på ejendommen holdes så rent for husdyrgødning, foderspild samt diverse oplag, som det er muligt.

Opstår der problemer med skadedyr finder Lolland Kommune det væsentligt, at bekæmpelsen af disse sker i overensstemmelse med de af Aarhus Universitet, Institut for Agroøkologi, fastsatte retningslinjer, der opdateres løbende.

Lolland Kommune finder det desuden væsentligt, at ansøger fastholdes i forebyggelse af fluer samt rottetilhold. Angående rottetilhold ved altid at have en sikringsaftale med et autoriseret rottebekæmpelsesfirma.

Egenkontrol og dokumentation i forhold til fluer og skadedyr fremgår af kapitel 7.

## Vilkår

- Der skal overalt på ejendommen foretages effektiv fluebekæmpelse i overensstemmelse med retningslinjerne fra Institut for Plantebeskyttelse og Skadedyr, Aarhus Universitet (Statens Skadedyrslaboratorium).
- Øvrig bekæmpelse af skadedyr på ejendommen skal ske efter retningslinier fra Institut for Agroøkologi - Aarhus Universitet.

## 6.3 AFFALD

### Ansøgers oplysninger

Affald fra produktionen består hovedsagelig af tomme sække (papir og plast), papkasser fra leveringer af f.eks. reservedele, sprayflasker, plastikdunke og medicin. Derudover er der spildolie fra maskiner til markdriften.



Luft foto 6.3.1. viser hvor på ejendommen der opbevares miljøfarligt affald, brændbart affald, affald generelt, døde dyr samt pesticider

Grøn stjerne.:  
Brændbart affald

Rød stjerne.:  
Miljøfarligt affald.:  
spildolie, oliefiltere,  
hydraulik olie, sprayflasker,  
lysstofør og batterier m.m.

Gul stjerne.:  
Opbevaring af pesticider

Lyserød stjerne.:  
Opbevaring af døde dyr

Spildolie opbevares i 200 L tromler og afhentes af godkendt vognmandsfirma.

Andet miljøfarligt affald såsom oliefiltere, lysstofrør, visse sprayflasker og batterier m.m. sorteres og opbevares i sække/ kasser i foderladen til det afleveres til kommunalt genbrug.

Affald sorteres og alt brændbart affald opbevares i containere, der afhentes af vognmand eller den kommunale ordning. Veterinært affald returneres med dyrlæge.

Døde dyr opbevares hygiejnisk og overdækket med kadaverkap på fast plads. Døde dyr afhentes af DAKA og normalvis indenfor 24 timer efter anmeldelsen, hvis ikke det er op til en weekend eller helligdag. Afhentningstidspunktet vil normalvis være inden for en normal arbejdsdag.

Gammelt jern afsættes til produkthandler til genbrug.

### **Lolland Kommunes bemærkninger og vurdering**

Lolland Kommune finder det tilstrækkeligt, at gældende lovgivning om opbevaring og bortskaffelse af affald samt Lolland Kommunes affaldsregulativer overholdes.

Angående kadaver, vil Lolland Kommune fasthold ansøger i, at der ved opbevaring af kadaver anvendes kadaverkappe til større dyr og lukket container til mindre dyr.

Angående bortskaffelse af kadaver finder Lolland Kommune gældende lovgivning og modtager firmaets retningslinier for tilstrækkelige.

Dokumentation for aflevering af affald fremgår af kapitel 7.

#### **Vilkår**

- Store kadaver skal opbevares på fast plads under kadaverkappe, mens mindre kadaver kan opbevares i lukket container.
- Kadaverplads og -kappe samt container til kadaver skal renholdes, så der ikke opstår uhygiejniske forhold.

## **6.4 STØJ OG VIBRATIONER**

### **Ansøgers oplysninger**

De væsentligste daglige støjkloder fra produktionen kommer fra staldene (ventilation og håndtering af dyr), fra foderanlæg og transport. Støj fra anlægget vil kunne belaste omkringboende. Foderblander er placeret indendørs.

Ventilationsanlægget serviceres og rengøres, så det til enhver tid kører optimalt. Dette reducerer både støj og energiforbrug.

Transporter til og fra ejendommen vil kunne påvirke beboelserne langs kørselsruten. Imidlertid vil hovedparten af disse kørsler foregå inden for arbejdstid. Det ansøgte vil ikke medføre øgede støjgener fra anlægget.

Støj fra udbringning af husdyrgødning og indhøst af foder, m.m. foregår hovedsageligt i højsæsoner; forår og sensommer.

Ejendommen er beliggende i god afstand til omkringboende, og det vurderes, at støj ikke vil genere omkringboende væsentligt.

Type	Placering	Driftstid	Tiltag til begrænsning af støj
Stalde, dyr og ventilation / staldmekanik	I staldene	Hele døgnet	Rolig håndtering af dyr. Renholdelse og vedligeholdelse
Foderblanding	Placeret indendørs	Ca. kl. 06.00-18.00 alle dage	Indendørs med lukket porte
Kørsel med maskiner	Gyllevogne og vogne med husdyrgødning fra ejendom til udspretningsarealerne. Vogne fra arealer til siloer, m.m.	I højsæsonerne og ved særligt markarbejde undtagelsesvis, fx pga. vejrliget – hele døgnet	Normalt inden for almindelig arbejdstid

Tabel 6.4.1. fra ansøgers miljøkonsekvensrapport

### Lolland Kommunes bemærkninger og vurdering

Det er Lolland Kommunes vurdering, at Miljøstyrelsens vejledning om støj fra landbrug til enhver tid skal overholdes. Desuden stilles der vilkår om, at evt. støjmåling skal ske efter Miljøstyrelsens retningslinier.

Der foreligger ingen oplysninger om vibrationer. Det er Lolland Kommunes vurdering, at gener fra vibrationer på ejendommen, ikke er et problem for naboer til ejendommen.

#### Vilkår

- Driften af ejendommen må hos naboer ikke give anledning til støj, der overstiger de på enhver tid vejledende grænseværdier i Miljøstyrelsens vejledning om ekstern støj fra landbrug.
- Såfremt Lolland Kommune ved en orienterende støjmåling vurderer, at Miljøstyrelsens vejledende støjgrænser er overskredet, skal der gennemføres en støjkortlægning af et autoriseret firma efter Miljøstyrelsens retningslinier. Støjkortlægningen skal bekostes af ejendommens ejer eller driftsherre og skal - undtagen opfølgende målinger - maksimalt ske 1 gang årligt.
- Er den vejledende støjgrænse overskredet, skal der ske afhjælpende foranstaltninger, og en ny støjkortlægning skal dokumentere, at støjgrænsen efterfølgende er overholdt.

## 6.5 TRANSPORT

### Ansøgers oplysninger

Udefrakommende transport kommer øst eller vest fra ad Højrebyvej. Med denne godkendelse sker der ingen forøgelse i antallet af transport.



Luft foto 6.5.1. ansøger oplysninger om transportrute til og fra ejendommen

Antallet af daglige kørsler bliver ikke forøget. Daglige transport tilrettelægges, så der tages hensyn til omkringboende, hvis det er muligt. De fleste transport ligger i dagtimer inden for normal arbejdstid.

Antal transport årligt	Før	Efter	tidsrum
Gylletransport med traktor a' ca. 25 ton	260	260	Forår og efterår. Normalt i tidsrummet kl. 06-22
Indtransport af korn, mm	280	280	I høst kan der køres døgndrift
Foder transport: Mineraler, mm	24	24	Hverdage 06.00 – 18.00
Afhentning af slagtedyrl/levering af smågrise	78	78	Hverdage, hele døgnet
Afhentning af døde dyr	52	52	Normalt i hverdagene – kan forekomme hele døgnet
Diverse transport	50	50	Hverdage 06.00 – 18.00
I alt	744	744	

Tabel 6.5.2. ansøger oplysninger om transport til og fra ejendommen

Tidsrummet for udkørsel med husdyrgødning planlægges normalt at foregå i hverdagene, og vil hovedsageligt foregå om foråret og om efteråret. Hovedparten af gylle udbringes i en koncentreret periode forår og efterår. Indhøst af foder vil ligeledes foregå i en koncentreret periode. De øvrige transportere er faste ugentlige faste transportere, der kører til og fra ejendommen.

Samlet vurderes det, at transport til produktionen ikke vil medføre væsentlige gener.

### **Lolland Kommunes bemærkninger og vurdering**

Lolland Kommune har ingen bemærkninger til ovenstående. Det er Lolland Kommunes vurdering, at til- og frakørsels forholdene på ejendommen ikke giver anledning til væsentlig gene for naboerne.

Der stilles ingen vilkår.

## **6.6 ANDRE PÅVIRKNINGER (STØV, LYS)**

### **Ansøgers oplysninger**

Fra et husdyrbrug kan der være gener fra støj, støv, fluer/skadedyr, lys, transportere. Desuden kan energiforbruget til produktionen påvirke klimaet.

De væsentligste årsager til støv fra en husdyrproduktion er transportere på grusvej, ventilation, samt håndtering af foder og strøelse. Transportere til og fra ejendommen langs grusvejen kan forårsage støvgener for beboelser langs vejen. I tørt vejr søges vejen vandet, så gener minimeres. Når det er muligt, foregår intern transport ad markveje.

Foder bliver læsset af indendørs eller i de udendørs kornsiloer. Håndtering af strøelse foregår kun indendørs.

Samlet set vurderes det, at støv ikke udgør en væsentlig gene for omkringboende.

Der vil ved den normale daglige drift ikke være arbejdsprojektør på ejendommen. Ejendommen ligger i god afstand til omkringboende, så den almindelige udendørs belysning vurderes ikke at genere omkringboende. Det normale tidsrum for belysning i stalde er fra 05.00 – 22.00, men der kan forekomme belysning på alle tider af døgnet afhængigt af, hvornår slagtegrise afhentes. Ejendommen ligger dog i god afstand til nabobeboelser, som ikke vil være generet af lyst.

### **Lolland Kommunes bemærkninger og vurdering**

Det er Lolland Kommunes vurdering, at der i ansøgt drift ikke vil være gener for naboerne i form af støv eller lys fra det samlede staldanlæg.

Det er ligeledes Lolland Kommunes vurdering, at der ikke er andre driftsforhold, som vil give anledning til nabogener. Der stilles derfor ingen vilkår.

## 7. EGENKONTROL

*I dette kapitel er krav om egenkontrol fra de foregående kapitler samlet.*

### **Lolland Kommunes bemærkninger og vurdering**

For overblikkets skyld har Lolland Kommune valgt, at samle vilkår om egenkontrol i dette afsnit i stedet for under de enkelte afsnit, hvor egenkontrol er relevant- i de afsnit henvises i stedet for til dette kapitel.

En del egenkontroller, som har betydning for miljø og tilsyn med denne miljøgodkendelse er fortsat reguleret i gældende lovgivning, og indgår derfor ikke i denne tilladelse.

Det anbefales dog, at f.eks. dokumentation for beholderkontroller m.v. kan findes og ses sammen med nedenstående egenkontroller og dokumentation.

#### **Vilkår**

- Denne tilladelse skal være let tilgængelig på ejendommen som trykt eksemplar eller elektronisk.
- Nedenstående dokumentation skal opbevares på husdyrbruget i mindst 5 år og fremvises for tilsynsmyndigheden, hvis denne anmoder om det.

#### Miljøteknologi i stalde (afsnit 2.2)

- Der skal indgås en skriftlig aftale med en godkendt montør med VPO certifikat eller tilsvarende certificering om kontrol og service af gyllekølingsanlægget mindst én gang årligt. Den årlige kontrol skal som minimum bestå af følgende: - afprøvning og funktionssikring af trykovervågningssystemet, alarmerne samt sikkerhedsanordningen, kontrol af kølekredsens ydelse, aflæsning og registrering af driftstimer.
- Enhver form for driftsstop skal noteres i logbog med angivelse af årsag og varighed. Tilsynsmyndigheden skal underrettes ved driftsstop, der har en varighed på mere end 5 dage.
- Registreringen fra logbogen, den skriftlige kontrolaftale, de årlige kontrolrapporter samt øvrige servicereporter, skal opbevares på husdyrbruget i mindst fem år og forevises på tilsynsmyndighedens forlangende.

#### Husdyrgødning produktion, opbevaring og håndtering (afsnit 2.3)

- Til dokumentation for, at der er tilstrækkelig opbevaringskapacitet til den på ejendommen producerede gylle, skal der foreligge effektivitetskontrol eller andet til dokumentation af antal dyr på stald, samt aftaler om levering af gylle til andre ejendomme.

#### Energi og vandforbrug (afsnit 2.4)

- Der skal på ejendommen ske kvartalsvis aflæsninger af el – og vandforbrug i staldanlæg.

#### Ventilation (afsnit 2.5)

- Til dokumentation for service og vedligeholdelse af ventilationsanlægget, skal kvitteringer for den årlige service kunne forevises ifm. miljøtilsyn.

#### Skadedyr (afsnit 6.2)

- Der skal være en sikringsaftale med et autoriseret firma til forebyggelse af rottetilhold på ejendommen.

#### Affald (afsnit 6.3)

- Til dokumentation for aflevering og bortskaffelse af affald, skal der foreligge kvitteringer for affald (erhverv), miljøfarligt affald og kadaver.

#### Forebyggelse af uheld og beredskab ved uheld (afsnit 8.2)

- Til dokumentation af at beredskabsplanen er vurderet og evt. opdateret, skal seneste vurdering og evt. opdatering fremgår af planen.



## 8. KRAV I FORHOLD TIL IE DIREKTIVET<sup>5</sup> SAMT MILJØKONSEKVENSRAPPORT

*I dette kapitel findes ansøgers oplysninger og Lolland Kommunes bemærkninger og vurdering samt evt. vilkår i forhold til særlige krav til IE- husdyrbrug<sup>6</sup> jf. husdyrgodkendelsesbekendtgørelsen (bilag 1, pkt. C) og ansøgers miljøkonsekvensrapport (bilag 1, pkt. D).*

### 8.1 FORANSTALTNINGER VED OPHØR

Jf. husdyrgodkendelsesbekendtgørelsen bilag 1, afsnit C, pkt. 1 skal ansøger oplyse om påtænkte foranstaltninger ved husdyrbrugets ophør.

**Ansøgers oplysninger fremgår af miljøkonsekvensrapporten kapitel 4 - se bilag 1.**

#### Lolland Kommunes bemærkninger og vurdering

Lolland Kommune stiller vilkår om, at rengøring, oprydning m.v. ved ophør af svineproduktionen på ejendommen.

#### Vilkår

- Ved ophør af svineproduktion på ejendommen, skal stalde, husdyrgødningsopbevaringsanlæg og fodersiloer tømmes og rengøres, udtjent inventar og udstyr skal bortskaffes, almindeligt affald og miljøfarligt affald skal bortskaffes efter gældende regler, foderanlæg skal tømmes og husdyrgødning køres ud på markarealer.

### 8.2 FOREBYGGELSE AF UHELD OG BEREDSKAB VED UHELD

Jf. husdyrgodkendelsesbekendtgørelsen § 35, stk. 1, pkt. 7 skal ansøger redegøre for, at der er truffet de nødvendige foranstaltninger med henblik på at forebygge uheld og begrænse konsekvenserne heraf.

**Ansøgers oplysninger fremgår af bilag 4 i denne godkendelse.**

#### Lolland Kommunes bemærkninger og vurdering

Da der er tale om et brug omfattet af IE-direktivet, er det et krav, at der skal foreligge en brugbar og tilgængelig beredskabsplan på bedriften.

Beredskabsplanen, som den ser ud på godkendelsestidspunktet, **ses i bilag 4.**

Egenkontrol og dokumentation i forhold til driftsforstyrrelser og uheld fremgår af kapitel 7.

<sup>5</sup> IED- husdyrbrug, husdyrbrug med en årlig ammoniakemission på mere end 3.500 kg samt andre, som er omfattet af husdyrgodkendelsesbekendtgørelsen § 4, stk. 3.

<sup>6</sup> Husdyrbrug, der overskider stipladsgrænserne i husdyrbrugloven § 16 a, stk. 1, pkt. 2.

#### Vilkår

- Der skal til stadighed forefindes et let tilgængeligt eksemplar af en beredskabsplan på bedriften.
- Beredskabsplanen skal af den ansvarlige for driften årligt vurderes og evt. opdateres.
- Samtlige ansatte på bedriften skal være bekendt med beredskabsplanen og dens indhold, samt vide, hvor den er tilgængelig.

### 8.3 VALG AF BEDST TILGÆNGELIGE TEKNIK (BAT)

Jf. husdyrgodkendelsesbekendtgørelsen bilag 1, afsnit C, pkt.2 skal ansøger redegøre og dokumentere for valg af bedst tilgængelig teknik på husdyrbruget – evt. henvisning til tidligere afsnit om det samme.

**Ansøgers oplysninger fremgår af miljøkonsekvensrapporten kapitel 2 og 3 - se bilag 1.**

#### Lolland Kommunes bemærkninger og vurdering

Det er Lolland Kommunes vurdering, at ansøgers redegørelse ikke giver anledning til at stille yderlige vilkår. Der er ingen bemærkninger til redegørelsen.

### 8.4 ALTERNATIVER TIL TEKNOLOGI, TEKNIK OG FORANSTALTNINGER

Jf. husdyrgodkendelsesbekendtgørelsen bilag 1, afsnit C, pkt.3 skal ansøger fremlægge et ikke-teknisk resumé af de undersøgte væsentlige alternativer til teknologi, teknik og foranstaltninger evt. henvisning til miljøkonsekvensrapport.

**Ansøgers oplysninger fremgår af miljøkonsekvensrapporten kapitel 3 - se bilag 1.**

#### Lolland Kommunes bemærkninger og vurdering

Lolland Kommune har ingen bemærkninger til ansøgers redegørelse.

### 8.5 BESKRIVELSE AF DET ANSØGTE

Jf. husdyrgodkendelsesbekendtgørelsen bilag 1, afsnit D, pkt. 1 skal miljøkonsekvensrapporten indeholde en beskrivelse af det ansøgte med oplysninger om placering/udformning/dimensioner, det ansøgte kumulative indvirkning på miljøet, foranstaltninger mod forurening samt alternative løsninger.

**Ansøgers oplysninger fremgår af miljøkonsekvensrapporten afsnit 3 og 4 - se bilag 1.**

#### Lolland Kommunes bemærkninger og vurdering

Der henvises til en nærmere vurdering af de enkelte forhold i de foregående kapitler og afsnit i denne miljøgodkendelse.

## 8.6 SAMLET IKKE TEKNISK RESUME

Jf. husdyrgodkendelsesbekendtgørelsen bilag 1, afsnit D, pkt. 2 skal miljøkonsekvensrapporten indeholde "et samlet ikke-teknisk resume".

**Ansøgers oplysninger fremgår af miljøkonsekvensrapporten kapitel 2 - se bilag 1.**

### **Lolland Kommunes bemærkninger og vurdering**

Lolland Kommune har ingen bemærkninger til ansøgers redegørelse.

Der henvises til en nærmere vurdering af de enkelte forhold i de foregående kapitler og afsnit i denne miljøgodkendelse.

## 8.7 UDARBEJDELSE AF MILJØKONSEKVENSRAPPORTEN

Jf. husdyrgodkendelsesbekendtgørelsen bilag 1, afsnit D, pkt. 3 skal det foreligge "oplysning om den kompetente ekspert, der har udarbejdet miljøkonsekvensrapporten"

### **Ansøgers oplysninger**

Ansvarlige konsulenter:

Miljø- og arbejdsmiljøkonsulent Heidi Ledskov

[hsl@vkst.dk](mailto:hsl@vkst.dk)

tlf.: 5148 9081

### **Lolland Kommunes bemærkninger og vurdering**

Lolland Kommune har ingen bemærkninger til ovenstående eller til den samlede udarbejdede rapport.

## 9. BILAG

Bilag 1: Miljøkonsekvensrapport

Bilag 2: Produktionsareal – opgørelse og tegninger

Bilag 3: Gyllekøling – beregning og produktblad varmepumpe

Bilag 4: Beredskabsplan

## BILAG 1 - MILJØKONSEKVENSRAPPORT

# Miljøkonsekvensrapport til ansøgning om miljøgodkendelse efter husdyrbrugslovens § 16a



**Slagtesvin i eksisterende stalde  
Niels Krogh Nielsen  
Højrebyvej 40, 4920 Søllested**

**2. udgave maj 2020**

## Datablad

Ansøger og ejer	Niels Krogh Nielsen Højrebyvej 40, 4920 Søllested
Husdyrbrugets adresse	Højrebyvej 40, 4920 Søllested
CVR-nummer	17821199
CHR-nummer	94869
Kommune	Lolland
Ejendomsnummer	3600003731
Matrikel-nr.	18a Højreby By, Søllested
Andre husdyrbrug drevet af ansøger	-
Biaktiviteter	-
Ansøgningskema	214940
Konsulent	VKST I/S, Adresse: Fulbyvej 15, 4180 Sorø CVR-nr.: 35448020 Miljøkonsulent Cand. Agro. Landskabsforvaltning Heidi Ledskov Mail: <a href="mailto:hsl@vkst.dk">hsl@vkst.dk</a> . Mobil: 51 48 90 81

## Forord

På ejendommen Bøgelund, Højrebyvej 40, 4920 Søllested er der i dag en eksisterende slagtesvineproduktion. Der ønskes større fleksibilitet mht. grisenes afgangsvægt, end den eksisterende miljøgodkendelse tillader, hvorfor der søges om en ny miljøgodkendelse efter den nye husdyrbrugslov.

Der er ikke tale om en udvidelse af dyreholdet, og der sker ingen ændringer af de eksisterende bygninger.

Den rapport beskriver de miljømæssige konsekvenser som det ansøgte vurderes at kunne medføre, og danner grundlaget for kommunens afgørelse om miljøgodkendelse for ejendommen.



<b>Datablad</b> .....	<b>2</b>
<b>Forord</b> .....	<b>3</b>
<b>1. Indledning</b> .....	<b>6</b>
<b>2. Ikke-teknisk resume</b> .....	<b>7</b>
<b>3. Husdyrbruget og det ansøgte</b> .....	<b>8</b>
3.1 Indretning og drift af anlægget.....	8
3.2 Bygningsmæssige ændringer og anlægsarbejde.....	9
3.3 Produktionsmæssig sammenhæng med andre husdyrbrug.....	9
3.4 Husdyrbruget og det ansøgte beliggenhed .....	9
3.4.1 Generelle afstandskrav.....	9
3.5 Ammoniakemission .....	10
3.5.1 Naturpunkter.....	10
3.6 Lugtemission .....	12
3.6.1 Kumulation til naboer.....	12
3.7 Øvrige emissioner og gener.....	13
3.7.1 Støj .....	13
3.7.2 Støv .....	13
3.7.3 Lys .....	14
3.7.4 Skadedyr.....	14
3.7.5 Transporter .....	14
3.8 Reststoffer, affald og naturressourcer .....	16
3.8.1 Døde dyr.....	16
3.8.2 Affald.....	16
3.8.3 Olie- og kemikalier .....	16
3.8.4 Energiforbrug .....	16
3.8.5 Vandforbrug.....	17
3.9 BAT-Ammoniakemission .....	18
3.10 Grænseoverskridende virkninger .....	18
<b>4. Projektets direkte og indirekte virkninger for miljø, natur og mennesker, og hvad der er gjort for at mindske virkningerne.</b> .....	<b>19</b>
4.1 Beliggenhed og bygningsændringer i forhold til landskab og Bilag IV arter.....	19
4.2 Begrænsning af ammoniakemission .....	19
4.3 Afsætning af ammoniak til nærliggende natur .....	20
4.4 Lugtgener for omboende.....	20
4.5 Støjgener .....	20

4.6	<i>Støvgener</i>	20
4.7	<i>Lyspåvirkninger</i>	20
4.8	<i>Skadedyr</i>	21
4.9	<i>Transporter</i>	21
4.10	<i>Energi</i>	21
4.11	<i>Vandforbrug og påvirkning af vandressourcen</i>	21
4.12	<i>Påvirkning af jordarealer og jordbund</i>	21
4.13	<i>Andet om befolkningen og menneskers sundhed</i>	22
4.14	<i>Alternative løsninger</i>	22
4.15	<i>Oplysninger om konsulenten</i>	22
<b>5.</b>	<b>Konklusion</b>	<b>23</b>

## 1. Indledning

Med denne ansøgning søges der om godkendelse til slagtesvin i eksisterende stalde på ejendommen Bøgelund, Højrebyvej 40, 4920 Søllested.

Der er i dag en godkendelse til 12.000 slagtesvin (32-112 kg.). Fremadrettet skal produktionen alene vurderes efter produktionsarealets størrelse og ikke antallet eller vægt af dyr.

Fra produktionen udledes der mere end 3.500 kg NH<sub>3</sub>/år, og der er over 2.000 stipladser til slagtesvin, hvorfor der er tale om et IE-brug, som skal søge efter lovens § 16a.

## 2. Ikke-teknisk resume

### **Nudrift og det ansøgte projekt**

På ejendommen er der i dag en miljøgodkendelse til 12.000 slagtesvin (32-112 kg).

Der opføres ikke nye bygninger og der sker ingen ændringer i indretningen af de forskellige staldafsnit.

Den eksisterende miljøgodkendelse er fuldt udnyttet, og i de fleste bygninger er den lovlige nudrift, således den samme som den lovlige drift for 8 år siden. Den nyeste del af den store slagtesvinestald er dog opført i 2014, og er således ikke med i 8 års driften.

Med den nye godkendelsesbekendtgørelse, skal ejendommens produktion fremadrettet alene vurderes ud fra produktionsarealets størrelse og ikke antallet og vægt af dyr.

Fra produktionen udledes der mere end 3.500 kg NH<sub>3</sub>, og der er over 2.000 stipladser til slagtesvin, hvorfor der er tale om et IE-brug, som skal søge efter lovens § 16a.

### **Konsekvenser for omboende, natur og miljø**

#### **Lugt**

Ejendommen ligger i god afstand fra enkeltliggende nabobeboelser og samlet bebyggelse, og byzone og lugtgenekriterierne er således overholdt.

#### **Landskab**

Der opføres ikke nye bygninger og der ændres ikke i de eksisterende bygninger, hvorfor ansøgningen ikke har betydning for landskabsoplevelsen i området.

#### **Påvirkning af natur**

For alle naturområder viser beregningerne, at hverken natur eller bilag IV-arter beskyttet efter danske nationale regler eller efter EU-regler, vil blive påvirket af projektet.

Samlet set overholder ansøgningen alle genekriterier.

#### **Bedste tilgængelige teknik (BAT)**

For husdyrbruget er der krav om at anvende den bedst tilgængelige teknik. I forhold til at begrænse ammoniakfordampningen er dette i lovgivningen omsat til et bestemt krav til mængden af ammoniak der må komme fra husdyrbruget. Dette BAT kravet er overholdt, og ejendommen udleder ikke mere ammoniak end det tilladte.

### 3. Husdyrbruget og det ansøgte

I det følgende redegøres for, hvordan husdyrbrugets indretning og drift sker, og hvordan husdyrbrugets bygninger er placeret i forhold til omgivelserne. Der redegøres for forhold om ammoniak- og lugtemissionen, herunder eventuelle væsentlige påvirkninger af natur og naboer.

Der redegøres desuden for om husdyrbruget kan belaste omgivelserne med støj, støv, lys, skadedyr, transport, affald og ressourcer.

#### 3.1 Indretning og drift af anlægget

Staldene er indrettet med stier til slagtesvin og ligger placeret som en samlet enhed omkring gården, med gødningsopbevaringsanlæg, kornsilo, foderlade, mm.

Det ansøgte indeholder et samlet produktionsareale på 2.190 m<sup>2</sup>.

Oversigt over staldafsnit.

Staldafsnit	Ansøgt m <sup>2</sup>	Nudrift m <sup>2</sup>	8-års drift m <sup>2</sup>
Nye stald	700	700	0
Store stald	1.200	1.200	1.200
Gule stald	290	290	290
Gamle stald	0	0	185
Ungsvinestald	0	0	150
<b>I alt</b>	<b>2.190</b>	<b>1.900</b>	<b>1.825</b>

Produktionsarealer er opmålt og fremgår af vedlagte staldindretningstegninger.

På ejendommen er der 2 gylletanke.

Gyllebeholder	Opførelses år	Kapacitet (m <sup>3</sup> )	Overfladeareal (m <sup>2</sup> )
Store gyllebeholder	2004	2.200	581
Lille gyllebeholder	1990	975	257
Fortank	1985	507	-
Gyllekanaler	1985-2015	375	-
Løjet beholder, Løjetvej 7	1980	890	
Løjet beholder, Torebyvej 2		600	
<b>I alt</b>		<b>5.547</b>	

Ved en maksimal produktion på 12.000 slagtesvin, vil der være en årlig gylleproduktion på ca. 6.720 m<sup>3</sup>. Ved 9 måneders opbevaringskapacitet skal der være opbevaringskapacitet til minimum 5.040 m<sup>3</sup> gylle. Samlet set er der ca. 10 mdr. opbevaringskapacitet i gyllebeholdere og gyllekanaler. Endvidere udbringes der gylle både forår og efterår, hvorfor kapaciteten er fuldt tilstrækkelig.

Foder, korn og strøelse opbevares i siloer og foderlade. Der er vedlagt situationsplan med angivelse af bygninger, opbevaringsanlæg, mm.

Samlet set vurderes det, at der ikke er risiko for påvirkning af jord, grundvand og overfladevand fra husdyrbrugets bygningssæt og befæstede arealer.

## 3.2 Bygningsmæssige ændringer og anlægsarbejde

Der sker ikke ændringer af bygningsmassen.

## 3.3 Produktionsmæssig sammenhæng med andre husdyrbrug

Ansøger har ikke produktionsmæssig sammenhæng med andre husdyrbrug.

## 3.4 Husdyrbruget og det ansøgtes beliggenhed

Ejendommen ligger i landzone ca. 1.300 m øst for Søllested på Vestlolland. Ejendommen ligger udenfor diverse bygge- og beskyttelseslinjer, i område hvor skovrejsning er ønsket og i særligt værdifuldt landbrugsområde.

Ejendommen ligger desuden i område med drikkevandsinteresser.

### 3.4.1 Generelle afstandskrav

	Afstand fra anlægget (m)	Lovkrav min.(m)
Ikke almen vandindvinding-egen	> 25 m	25 m
Almen vandforsyningsboring	Ca. 2.200 m	50 m
Beboelse på egen ejendom	Ca. 30 m	15 m
Vandløb rørlagt, dræn og søer	> 15 m	15 m
Offentlig vej – privat fællesvej	Ca. 240 m	15 m
Naboskel	85 m	30 m
Nabobeboelse	Ca. 265 m	50 m
Samlet bebyggelse	Ca. 1.300 m	50 m
Nuværende eller fremtidig planlagt byzone eller sommerhusområde	Ca. 1.300 m	50 m
Levnedsmiddelvirksomhed	> 25 m	25 m

Alle afstandskrav i husdyrbruglovens §§ 6 og 8 er overholdt

## 3.5 Ammoniakemission

Ammoniakfordampningen fra staldanlæg og lager udregnes i det digitale ansøgningssystem.

### Ansøgning (214940) | BAT ?

Herunder er der foretaget en beregning af den vejledende grænseværdi for ammoniaktab (emissionsgrænseværdien) pr. år opnåelig ved anvendelse af bedste tilgængelige teknik (BAT). Beregningerne er foretaget efter de retningslinjer og beregningsmetoder der fremgår af Miljøstyrelsens standardvilkår for BAT fra 2011, og afhænger af om en produktion er placeret i ny eller eksisterende stald. For eksisterende stalde vil gælde en fast værdi per dyr på en given gulvtype. For nye stalde vil værdien afhænge af produktionens størrelse, således at BAT-kravet skærpes i takt med en voksende produktion.

Samlet BAT beregning ? i			
	Stalde	Lagre	Total
Samlet BAT krav (kg NH <sub>3</sub> -N /år)	4091	335	4426
Faktisk emission (kg NH <sub>3</sub> -N /år)	4091	335	4426
Forskel (kg NH <sub>3</sub> -N /år)	-	-	0
Vejledende BAT Overholdt?	-	-	Ja

Ejendommen overholder BAT kravet til ammoniak.

### 3.5.1 Naturpunkter

Ammoniakdepositionen på omkringliggende punkter beregnes i det digitale ansøgningssystem.

#### Kategori 1-natur

Der er mere end 5 km til nærmeste kategori 1 naturområde. Der er tale om et habitatnaturområde ved Halsted. Kategori 1 naturområder modtager ikke deposition fra ejendommen, så de lovgivningsmæssige krav på en maksimal totaldeposition på 0,7/0,4/0,2 kg N/ha er overholdt.

#### Kategori 2-natur

Der er ingen kategori 2 naturområder indenfor 10 km af ejendommen, hvorfor ejendommen ikke påvirker disse.

#### Kategori 3-natur

Nærmeste kategori 3 naturområde er et skovområde med gammel skovjordbund beliggende ca. 1.400 m øst for ejendommen. Det pågældende skovområde modtager en merbelastning på 0,0 kg N/ha/år.

Herudover er der foretaget naturberegninger til yderligere 3 skovområder og en mose, der alle er kategori 3 naturområder. Ingen af disse kategori 3 naturområder modtager en merbelastning fra ejendommen.

Alle kategori3 naturområder modtager således en merbelastning på under 1 kg N/ha/år.

## Ansøgning (214940) | Naturområder

For at der kan beregnes deposition af ammoniak, skal naturpunkter angives på kortet. På "Liste- og resultatvisning" vises det samlede resultat af ammoniakberegningerne, samt en oversigt over mer- og totaldeposition i alle naturpunkter der er angivet.

Kort **Liste- og resultatvisning**

 Kort i fuld skærm











### Samlet resultat af ammoniakberegninger

Samlet emission: **4425,7** (kg NH<sub>3</sub>-N/år)

Meremission (8 års-drift): **22,2** (kg NH<sub>3</sub>-N/år)

Meremission (nudrift): **-588,5** (kg NH<sub>3</sub>-N/år)

### Oversigt af naturpunkter

Navn:	Kategori:	Opretter:	Kumulation:	Ruhed natur:	Merdeposition (kg N/ha/år):		Totaldeposition (kg N/ha/år):	
					8-års drift	Nudrift:		
Sø sydøst	Kategori 3	Ansøger	0	V	0,0	0,0	0,2	
Sø nordøst	Kategori 3	Ansøger	0	V	0,0	-0,1	0,4	
Sø nordvest	Kategori 3	Ansøger	0	V	0,0	-0,1	0,7	
Sø, hjemme	Kategori 3	Ansøger	0	V	-2,2	-0,2	6,2	
Skov nord	Kategori 3	Ansøger	0	S	0,0	0,0	0,1	
Skov syd	Kategori 3	Ansøger	0	S	0,0	0,0	0,1	
Skov sydøst	Kategori 3	Ansøger	0	S	0,0	0,0	0,1	
Skov nordøst	Kategori 3	Ansøger	0	S	0,0	0,0	0,3	
Mose nord	Kategori 3	Ansøger	2	Mk	0,0	0,0	0,0	
Habitatnatur, nord	Kategori 1	Ansøger	1	S	0,0	0,0	0,0	

Som det fremgår af ovenstående udklip, er der ingen af de omhandlede naturområder, der modtager større merbelastning end de fastsatte grænseværdier.

### Anden natur

Omkring ejendommen ligger flere vandhuller omfattet af naturbeskyttelseslovens § 3, da de potentielt kan indeholde bilag IV arter. Der er udført depositionsregninger til disse. Søen, der er beliggende ved gårdspladsen på ejendommen, modtager som udgangspunkt et stort ammoniakbidrag i dag. I forhold til 8 års driften er der en merbelastning på -2,2 kg N/ha/år.

Som udgangspunkt er vandhuller ikke kvælstofbegrænsede, hvorfor tilførsel af luftbåret kvælstof ikke umiddelbart har betydning for vandhullernes funktionalitet som potentielt leve- og ynglested for evt. bilag IV-arter. Det må forventes, at det dyre- og planteliv, der er i og omkring søen har tilpasset sig de faktiske forhold i dag.



## 3.6 Lugtemission

De primære kilder til lugt fra et husdyrbrug er stalde, gyllebeholdere og udbringning af husdyrgødning. Husdyrgodkendelse.dk har beregnet lugten efter henholdsvis den nye lugtvejledning og FMK-vejledningen. Geneafstanden fastsættes i hvert enkelt tilfælde på baggrund af den længste geneafstand beregnet efter de to vejledninger. Lugtemission fra staldene begrænses ved god hygiejnisk standard. Der forventes kun lugtbidrag fra gylletanken ved omrøring og kortvarigt ved transport.

Ejendommen ligger i god afstand fra enkeltliggende nabobeboelser og samlet bebyggelse og byzone (Søllested vest for ejendommen) og alle lugtgenekriterier er overholdt, se nedenfor.

### Ansøgning (214940) | Nabopåvirkning ?

For at der kan beregnes om lugt fra anlægget, skal nabobebyggelse og byzone angives på kortet. På "Listevision" vises en oversigt over de nabobebyggelse der er angivet, og på "Resultater" findes resultaterne af de lugtberegninger der er foretaget på ansøgningen.

Kort	Listevision	Resultater	Kort i fuld skærm
------	-------------	------------	-------------------

#### Samlet resultat af lugtberegning ? i

Bebyggelse	Kumulation	Model	Ukorrigeret geneafstand (m)	Korrigeret geneafstand (m)	Vægtet gennemsnitsafstand (m)	Genekriterie overholdt	
Højrebyvej 43	0	NY	234,6	187,7	322,2	Ja	▼
Højrebyvej 44	0	NY	497,3	497,3	1176,4	Ja	▼
Strædet 11	0	NY	497,3	447,6	751,6	Ja	▼
Højreby By, Søllested	0	NY	657,1	657,1	1312,5	Ja	▼
Højreby By, Søllested	0	NY	657,1	657,1	1327,3	Ja	▼
Højreby By, Søllested	0	NY	657,1	657,1	1370,8	Ja	▼
Søllested By, Søllested	0	NY	657,1	657,1	1397,6	Ja	▼

### 3.6.1 Kumulation til naboer

I forhold til naboer er der ikke kumulation med øvrige husdyrbrug.

### 3.7 Øvrige emissioner og gener

Fra et husdyrbrug kan der være gener fra støj, støv, fluer/skadedyr, lys, transporter. Desuden kan energiforbruget til produktionen påvirke klimaet.

#### 3.7.1 Støj

De væsentligste daglige støjkilder fra produktionen kommer fra staldene (ventilation og håndtering af dyr), fra foderanlæg og transport. Støj fra anlægget vil kunne belaste omkringboende. Foderblander er placeret indendørs. Ventilationsanlægget serviceres og rengøres, så det til enhver tid kører optimalt. Dette reducerer både støj og energiforbrug.

Transporter til og fra ejendommen vil kunne påvirke beboelserne langs kørselsruten. Imidlertid vil hovedparten af disse kørsler foregå indenfor arbejdstid. Det ansøgte vil ikke medføre øgede støjgener fra anlægget.

Støj fra udbringning af husdyrgødning og indhøst af foder, mm foregår hovedsageligt i højsæsoner; forår og sensommer.

Ejendommen er beliggende i god afstand til omkringboende, og det vurderes, at støj ikke vil genere omkringboende væsentligt.

Type	Placering	Driftstid	Tiltag til begrænsning af støj
Stalde, dyr og ventilation/ staldmekanik	I staldene	Hele døgnet	Rolig håndtering af dyr. Renholdelse og vedligeholdelse
Foderblanding	Placeret indendørs.	Ca. kl. 06.00-18.00 alle dage.	Indendørs med lukket porte
Kørsel med maskiner	Gyllevogne og vogne med husdyrgødning fra ejendom til udspretningsarealerne. Vogne fra arealer til siloer, mm.	I højsæsonerne og ved særligt markarbejde undtagelsesvis, fx pga. vejrliget – hele døgnet.	Normalt indenfor almindelig arbejdstid

#### 3.7.2 Støv

De væsentligste årsager til støv fra en husdyrproduktion er transporter på grusvej, ventilation, samt håndtering af foder og strøelse. Transporter til og fra ejendommen langs grusvejen kan forårsage støvgener for beboelser langs vejen. I tørt vejr søges vejen vandet, så gener minimeres. Når det er muligt, foregår intern transport ad markveje.

Foder bliver læsset af indendørs eller i de udendørs kornsiloer. Håndtering af strøelse foregår kun indendørs.

Samlet set vurderes det, at støv ikke udgør en væsentlig gene for omkringboende.

### 3.7.3 Lys

Der vil ved den normale daglige drift ikke være arbejdsprojektør på ejendommen. Ejendommen ligger i god afstand til omkringboende, så den almindelige udendørs belysning vurderes ikke at genere omkringboende. Det normale tidsrum for belysning i stalde er fra 05.00 – 22.00, men der kan forekomme belysning på alle tider af døgnet afhængigt af, hvornår slagtegrise afhentes. Ejendommen ligger dog i god afstand til nabobeboelser, som ikke vil være generet af lyst.

### 3.7.4 Skadedyr

Regelmæssig rengøring af stalde og opbevaringsanlæg til foder vil være med til at begrænse gener fra skadedyr. Foderet er opbevares i tætte siloer.

Der sørges for at der ikke er uhygiejniske forhold ved døde dyr, som er overdækkede. Bekæmpelse af rotter foregår med den kommunale ordning.

### 3.7.5 Transporter

Udefrakommende transport kommer øst eller vest fra ad Højrebyvej. Med denne godkendelse sker der ingen forøgelse i antallet af transport.



<b>Antal transporter årligt</b>	<b>Før</b>	<b>Efter</b>	<b>Tidsrum</b>
Gylletransport med traktor á ca. 25 tons	260	260	Forår og efterår. Normalt i tidsrummet kl. 06-22.
Indtransport af korn, mm	280	280	I høst kan der køres døgndrift.
Foder transporter: Mineraler, mm.	24	24	Hverdage 06-18.
Afhentning af slagtedyr/levering af smågrise	78	78	Hverdage, hele døgnet.
Afhentning af døde dyr	52	52	Normalt i hverdagene - kan forekomme hele døgnet.
Diverse transporter	50	50	Hverdage 06-18.
<b>I alt</b>	<b>744</b>	<b>744</b>	

Tidsrummet for udkørsel med husdyrgødning planlægges normalt at foregå i hverdagene, og vil hovedsageligt foregå om foråret og om efteråret. Hovedparten af gylle udbringes i en koncentreret periode forår og efterår. Indhøst af foder vil ligeledes foregå i en koncentreret periode. De øvrige transporter er faste ugentlige faste transporter, der kører til og fra ejendommen.

## 3.8 Reststoffer, affald og naturressourcer

### 3.8.1 Døde dyr

Døde dyr opbevares hygiejnisk og overdækket med kadaverkap på fast plads. Døde dyr afhentes af DAKA og normalvis indenfor 24 timer efter anmeldelsen, hvis ikke det er op til en weekend eller helligdag. Afhentningstidspunktet vil normalvis være inden for en normal arbejdsdag.

### 3.8.2 Affald

Affald fra produktionen består hovedsagelig af tomme sække (papir og plast), papkasser fra leveringer af f.eks. reservedele, sprayflasker, plastikdunke og medicin. Derudover er der spildolie fra maskiner til markdriften.

Affald sorteres og alt brændbart affald opbevares i containere, der afhentes af vognmand eller den kommunale ordning. Veterinært affald returneres med dyrlæge.

Ikke brændbart affald så som lysstofrør, sprayflasker, batterier etc. sorteres og opbevares i sække/kasser i foderladen til det afleveres til kommunalt genbrug.

Gammelt jern afsættes til genbrug.

### 3.8.3 Olie- og kemikalier

Diesel til traktorer opbevares i 2.500 l tank fra 2001 samt i 1.200 l tank fra 2002 udendørs ved maskinhuset. Derudover er der en tank til fyringsolie på 600 l indendørs i garagebygningen.

Medicin til anvendelse i produktionen opbevares i medicinskab i stalden. Her opbevares også veterinært affald frem til aflevering.

### 3.8.4 Energiforbrug

Ressource	Ansøgt	Opbevaring
Elforbrug	175.000 kWh	-
Fyringsolie til stald	10.000 l	Dieseltank (1.200 l) ved maskinhuset
Dieselolie til traktorer	20.000 l	Dieseltank (2.500 l) ved maskinhuset.

Ejendommens elforbrug anvendes primært til ventilation, gyllekølingsanlæg, foderanlæg, rengøring med højtryksrensere, gyllepumpning, belysning og anden teknik. Der forventes ingen ændring i forbruget. Dieselolie bruges til maskiner og opvarmning.

### 3.8.5 Vandforbrug

Ejendommen forsynes i dag med vand fra Søllested vandværk.

	<b>Forbrug m<sup>3</sup></b>
Drikkevand	7.000
Vaskevand (stalde)	300
Drikkevandsspild	500
Vaskevand (maskiner og SPF lastbil)	200
Vand til marksprøjte	100
Vand til beboelse	170
<b>Samlet vandforbrug normal</b>	<b>Ca. 8.270</b>

Ejendommens vandforbrug anvendes primært til drikkevand og vask af stalde.

### **3.9 BAT-Ammoniakemission**

BAT-kravet for ammoniakemission overholdes.

Det samlede BAT-krav er i Husdyrgodkendelse.dk beregnet til 4.426 kg N/år og ammoniakemissionen er 4.426 kg N/år. Dermed er det vejledende emissionsniveau overholdt.

### **3.10 Grænseoverskridende virkninger**

Husdyrbruget ligger langt fra den danske grænse og en vurdering af indvirkning på miljøet i en anden stat finder ansøger ikke relevant.

## **4. Projektets direkte og indirekte virkninger for miljø, natur og mennesker, og hvad der er gjort for at mindske virkningerne.**

I dette afsnit redegøres for projektets direkte og indirekte virkning for miljø, natur og mennesker, og hvilke foranstaltninger, der påtænkes truffet for at undgå, forebygge eller begrænse og om muligt neutralisere forventede væsentlige skadelige indvirkninger på miljøet.

### **4.1 Beliggenhed og bygningsændringer i forhold til landskab og Bilag IV arter**

Ejendommen ligger i landzone øst for Søllested på Vestlolland.

Staldbygningerne er holdt i ensartede afdæmpede farver og der ændres ikke i ind- eller udvendige forhold på bygninger, hvorfor godkendelsen ikke påvirker det landskabelige udtryk.

Bilag IV arter vil kunne opholde sig i fx omkringliggende søer, beplantning, mm., men forventes at være upåvirkede af projektet, idet det forventes, at de arter, der eventuelt måtte opholde sig i omkringliggende naturlokaliteter ikke er negativt påvirkede af den nuværende drift, hvorfor det vurderes, at der ikke sker en direkte påvirkning af yngle- eller levesteder for bilag IV arter. I forbindelse med tidligere meddelt miljøgodkendelse er omkringliggende vandhuller besigtiget i forhold til bilag IV arter. Vandhullerne fandtes egnede som leve- og ynglesteder for bl.a. springfrø og stor vandsalamander. Påvirkningen fra ejendommen vurderes dog at være uden betydning for potentielle bilag IV arter, da merbelastningen og den samlede belastning ikke overskrider de generelle tålegrænser.

### **4.2 Begrænsning af ammoniakemission**

I lovgivningen er der faste krav til begrænsning af ammoniakemission, som sikrer at husdyrbrug vælger et staldsystem eller en teknologi blandt de bedste tilgængelige, for at begrænse ammoniakudledningen fra husdyrbruget.

I dette projekt, hvor der ikke sker bygningsmæssige ændringer og staldenes indretning lever op til BAT, er der ikke behov for at investere i tiltag til at reducere ammoniakemissionen fra anlægget.

Ved udbringning af gylle anvendes slæbeslanger eller gyllen nedfældes. Gyllen udbringes altid på de mest optimale tidspunkter for planternes optagelse af næringsstoffer, hvilket reducerer fordampningen.

Det sikres hermed, at produktionen bidrager til, at målet for fald i ammoniakemissionen i DK nås og at den sundhedspåvirkning ammoniak afstedkommer dermed imødegås. Når ammoniakudledningen begrænses, bidrager det også til en generel bedre beskyttelse af ammoniakfølsom natur, da baggrundsbelastninger hertil begrænses.



Det er vurderingen af anlæggets emission af ammoniak er begrænset så meget, som det er proportionalt set i forhold til overholdelse af krav til BAT.

#### **4.3 Afsætning af ammoniak til nærliggende natur**

Se afsnit 3.5.1, hvor afsætningen til nærliggende natur er beskrevet.

Det vurderes, at påvirkningen af omkringliggende natur er uden betydning.

#### **4.4 Lugtgener for omboende**

Ansøgningen overholder lugtgenekriterierne til både byzone, samlet bebyggelse og nabobeboelser.

Der tages der ud over i videst muligt hensyn til naboer ved udspreddning af husdyrgødning. Omrøring af tanken sker umiddelbart før udbringning.

Rengøring i og omkring ejendommen foretages jævnlig for at undgå uhygiejniske forhold og for at mindske risikoen for lugtgener for omkringboende.

Det er således vurderingen, at ansøger har foretaget de nødvendige tiltag for at imødegå lugtgener.

#### **4.5 Støjgener**

Se afsnit 3.7.1, hvor støj i forhold til omkringboende er beskrevet.

Det vurderes, at støj fra produktionen ikke vil være til væsentlig gene for omkringboende.

#### **4.6 Støvgener**

Se afsnit 3.7.2, hvor støv i forhold til omkringboende er beskrevet.

Det vurderes, at støv fra produktionen ikke vil være til væsentlig gene for omkringboende.

#### **4.7 Lyspåvirkninger**

Se afsnit 3.7.3, hvor lyspåvirkning er beskrevet.

Det vurderes, at lys fra produktionen ikke vil påvirke omkringboende.

#### **4.8 Skadedyr**

Skadedyr som fluer og rotter kan være til gene for naboer og i særlige tilfælde udgøre et sundhedsmæssigt problem.

Såvel forebyggende initiativer som rengøring af stalde og foderanlæg samt rengøring af plads til døde dyr som direkte bekæmpelse af skadedyr vil være med til at reducere mulige gener. Rottebekæmpelse foregår via den kommunale ordning.

Det vurderes, at der ikke vil være sundhedsmæssige problemer forbundet med skadedyr knyttet til driften af ejendommen.

## **4.9 Transporter**

Antallet af daglige kørsler bliver ikke forøget. Daglige transporter tilrettelægges, så der tages hensyn til omkringboende, hvis det er muligt. De fleste transporter ligger i dagtimer indenfor normal arbejdstid.

Samlet vurderes det, at transport til produktionen ikke vil medføre væsentlige gener.

## **4.10 Energi**

Produktionen er indrettet meget energieffektivt, idet der ikke er brug for større mængder energi til den daglige drift, ud over til ventilation, belysning og foderanlæg. I 2015 blev belysning udskiftet til LED, og foder- og ventilationsanlægget blev udskiftet til mere energieffektive systemer.

Det vurderes, at der på anlægget sørges for at reducere energiforbruget.

## **4.11 Vandforbrug og påvirkning af vandressourcen**

Ejendommen forventes at have et normalt vandforbrug, idet der ikke er særligt vandforbrugende processer i det daglige. Der er et årligt vandforbrug på ca. 8.500 m<sup>3</sup> inkl. forbrug til markdriften. Vandforbruget følges løbende så evt. lækage på vandværk opdages. Det vurderes på den baggrund af der i projektet er gjort tilstrækkeligt for at begrænse vandforbruget.

Ejendommen ligger i område med særlige drikkevandsinteresser.

Vandindvinding til husdyrbruget vurderes ikke at have betydning for overfladevand (søer og åer).

## **4.12 Påvirkning af jordarealer og jordbund**

Der vurderes ikke at være særlige forhold omkring jordtypearealer og jordbund der indikerer, at husdyrbruget udgør en risiko for påvirkning af disse.

## **4.13 Andet om befolkningen og menneskers sundhed**

Ejendommen holdes ryddelig og rengjort for at hindre uhygiejniske forhold.

Besætningen efterlever alle gældende regler for veterinær status og sundhed og i tilfælde af sygdomsudbrud vil dette blive håndteret efter gældende forskrifter. Den daglige drift har ingen betydning for omkringboendes sundhed, men man vil i den

daglige drift søge at minimere eventuelle genepåvirkninger fra fx støj, støv, lugt og lignende.

Ejendommens påvirkning af omkringliggende natur er minimeret og uden betydning for opretholdelsen af dyre- og plantelivet. Det vurderes, at produktionen ikke har væsentlig negativ indvirkning på biologisk mangfoldighed, jordbund, vand, luft og klima, samt på kulturarv og landskabet omkring ejendommen.

Der er udarbejdet beredskabsplan og arbejdspladsvurdering for ejendommen, som bevirker, at eventuelle uheld og ulykker kan håndteres forsvarligt, med så lille skade på mennesker og omgivelser som muligt.

#### **4.14 Alternative løsninger**

Alternative løsninger kunne være at lukke ejendommen. Staldanlægget er dog velfungerende og en stor del af nyere dato, og en nedlukning er ikke ønskelig.

#### **4.15 Ophør af IE-husdyrbruget**

Hvis ejendommen i mod al forventning inden for den nærmeste årrække skal nedlukkes, vil alle gyllebeholdere blive tømt, staldene vil blive rengjort og fodersiloer vil blive tømt og rengjort. Udtjent inventar og udstyr bortskaffes, foderanlæg tømmes og gylle udbringes på markareal. Oprydningen vil foregå i overensstemmelse med gældende lovgivning.

Såfremt besætningen bliver ramt af en sygdom der af veterinærmyndighederne kræver karantæne eller nødslagtning af dyrene, vil det foregå i overensstemmelse med gældende lovgivning på området.

#### **4.16 Oplysninger om konsulenten**

Cand. Agro. Miljø- og arbejdsmiljøkonsulent Heidi Ledskov

[hsl@vkst.dk](mailto:hsl@vkst.dk)

Tlf.: 51 48 90 81

Rådgivningsvirksomheden VKST, CVR: 35448020

Fulbyvej 15, 4180 Sorø, [www.vkst.dk](http://www.vkst.dk)

## 5. Konklusion

Projektet overholder de generelle afskæringskriterier, der er opstillet i forhold til godkendelse af husdyrbrug og påvirkning af naboer med lugt og naturområder med ammoniak. Dette er opnået ved at anvende bedst tilgængelig teknologi, hvor det er muligt. Der er desuden tale om en ejendom, hvor der så vidt muligt tages hensyn til omkringboende, fx ved udbringning af husdyrgødning, foderblanding og den daglige drift.

Det ansøgte projekt vil ikke indebære væsentlige virkninger på miljøet.

## BILAG 2 - PRODUKTIONSAREAL – OPGØRELSE OG TEGNINGER

2005

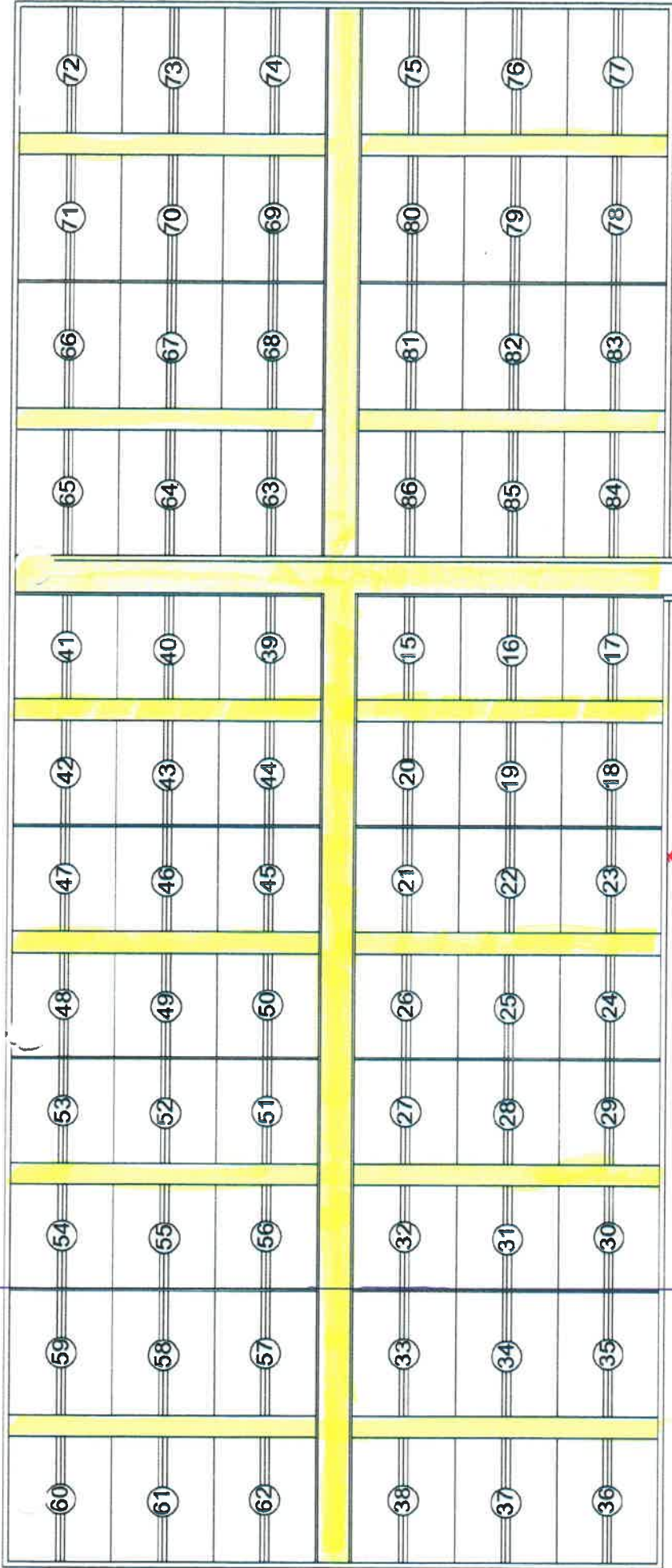

stimal:  $5,9 \times 2,4 = 14,16 \text{ m}^2$

22 stier:  $311,52 \text{ m}^2$

$\approx 1.200 \text{ m}^2$

2003

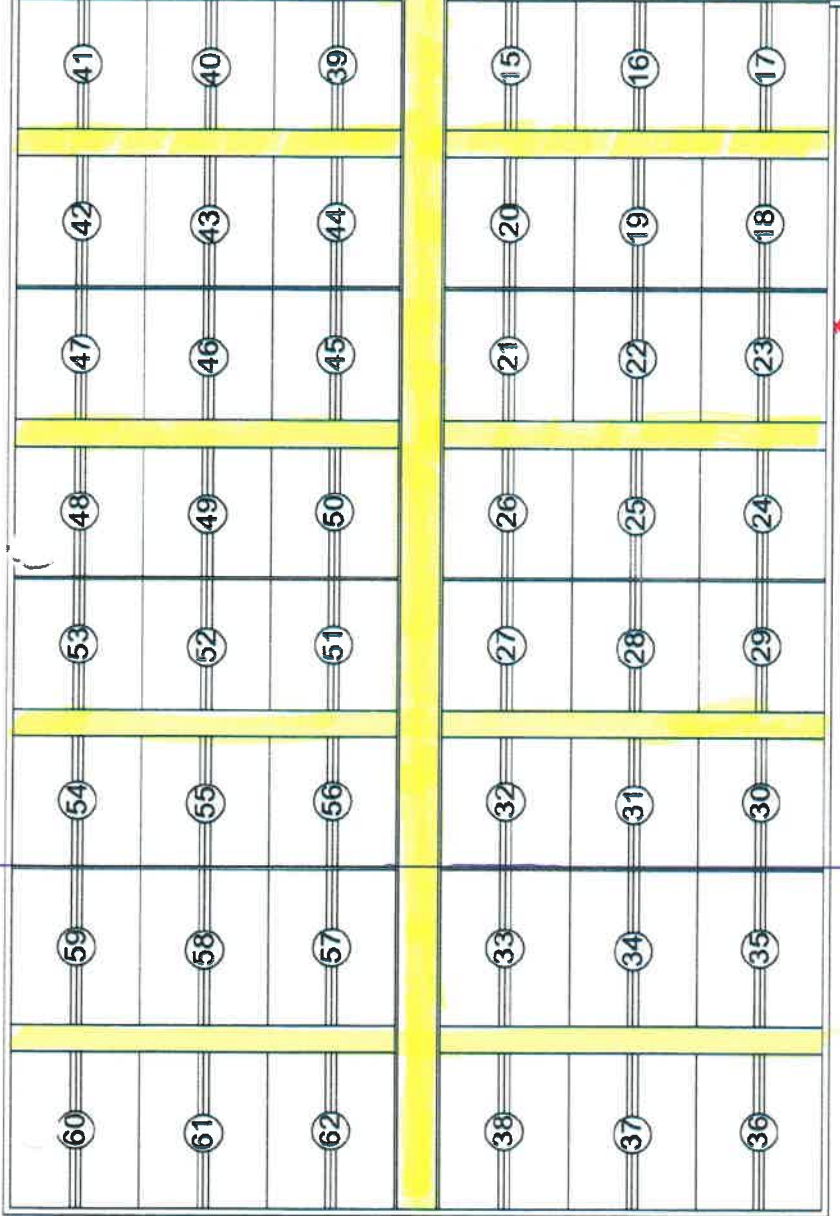

stimal:  $4,95 \times 2,4 = 11,88 \text{ m}^2$

72 stier:  $855,36 \text{ m}^2$

$\approx 1.200 \text{ m}^2$

2015

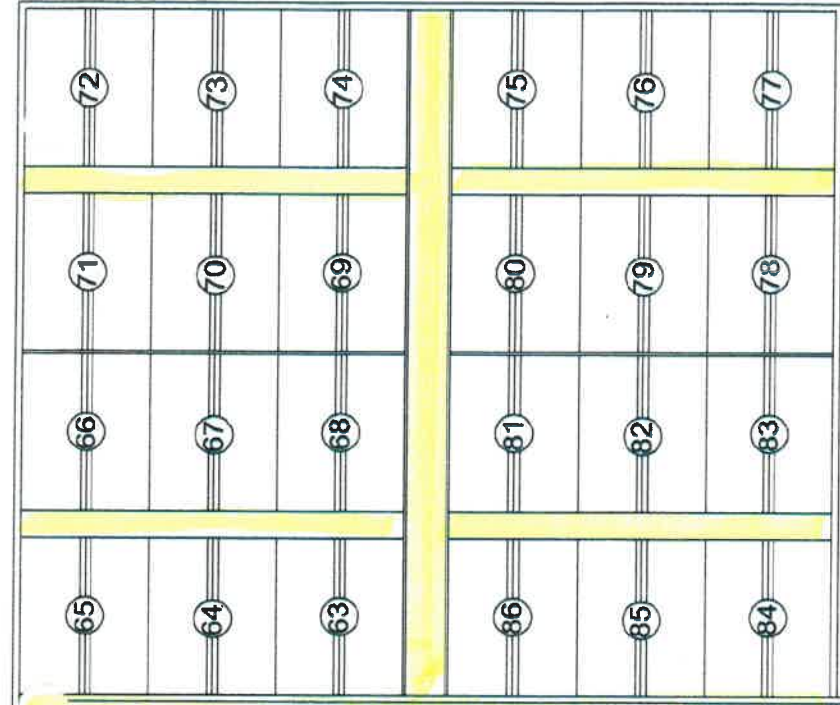

stimal:  $5,9 \times 2,4 = 14,16 \text{ m}^2$

48 stier:  $679,68 \text{ m}^2$

$\approx 700 \text{ m}^2$

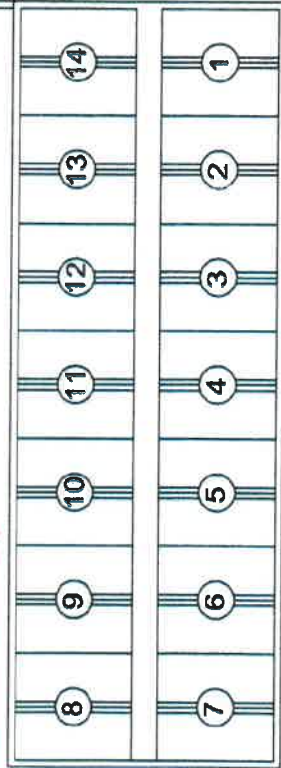

2005

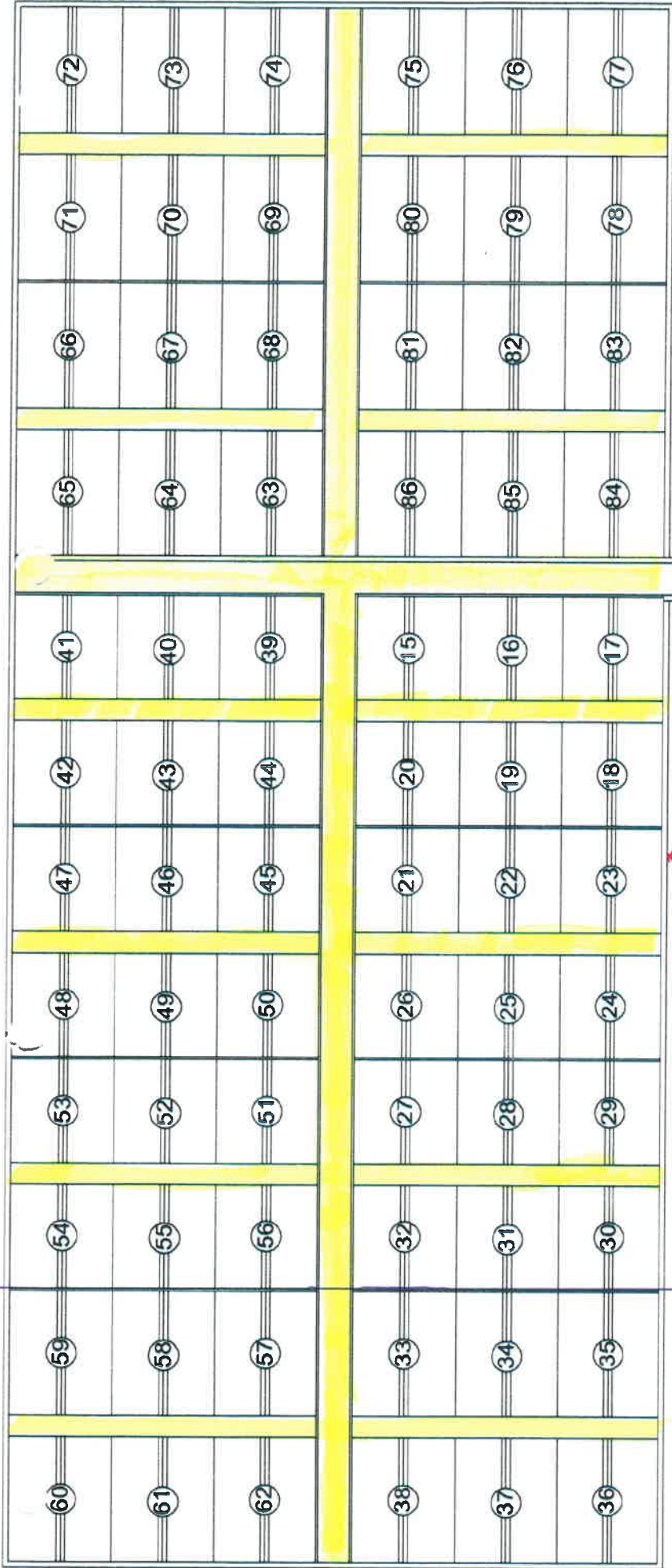

stimal:

$5,9 \times 2,4 = 14,16 \text{ m}^2$

22 stier:  $311,52 \text{ m}^2$

2003

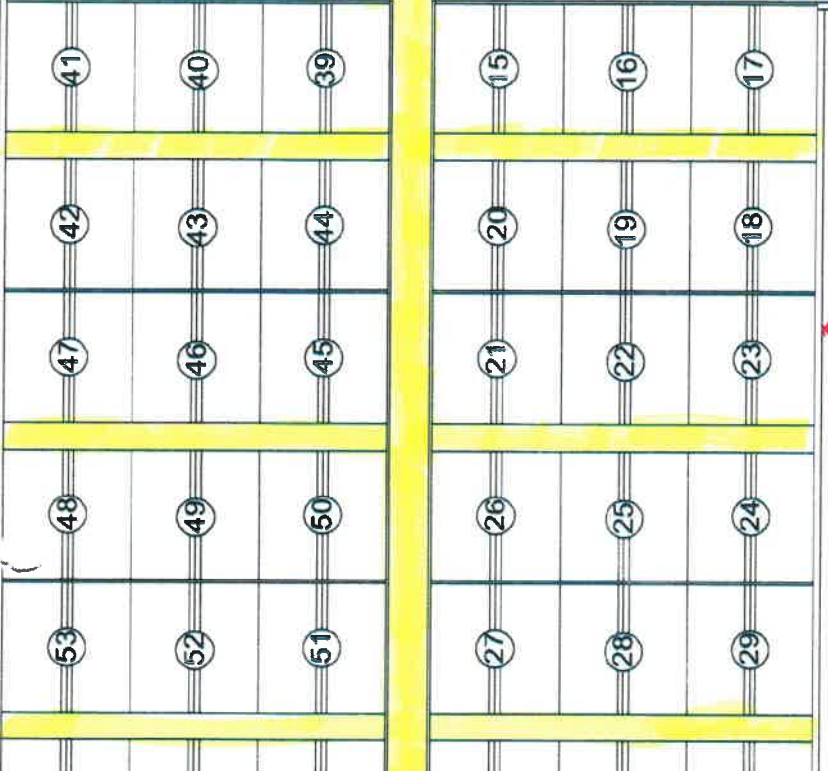

stimal:  $4,95 \times 2,4 = 11,88 \text{ m}^2$

72 stier:  $855,36 \text{ m}^2$

$\approx 1.200 \text{ m}^2$

2015

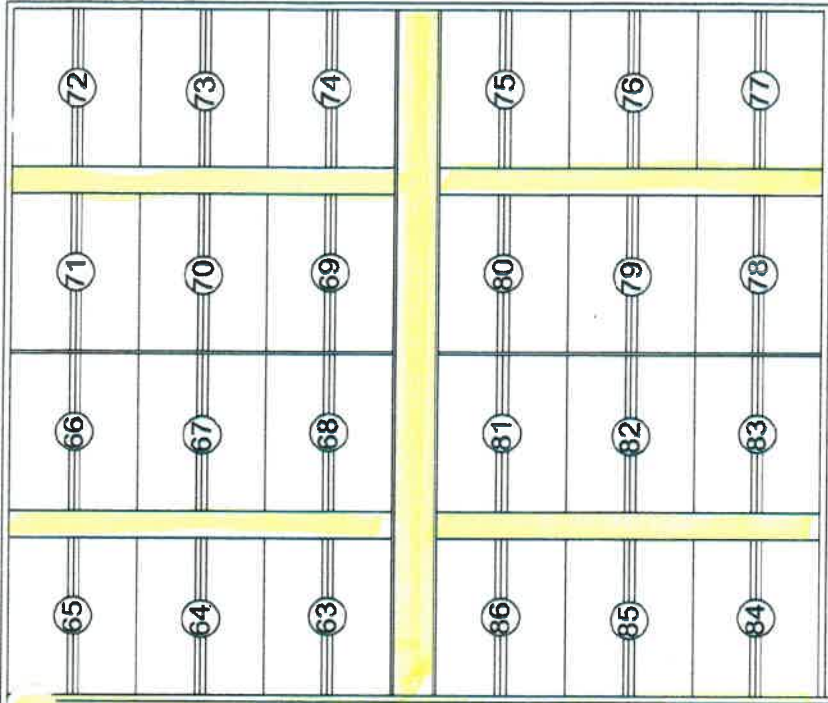

stimal:  $5,9 \times 2,4 = 14,16 \text{ m}^2$

48 stier:  $679,68 \text{ m}^2$

$\approx 700 \text{ m}^2$

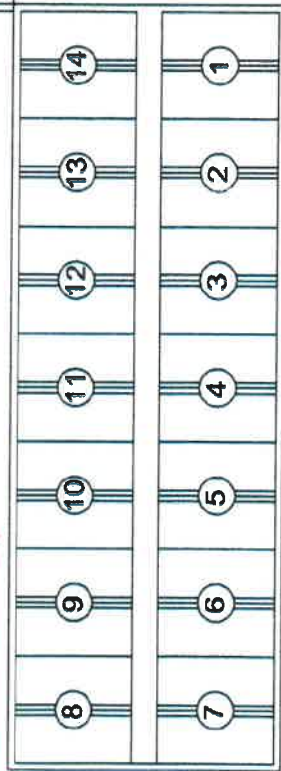

**BILAG 3 - GYLLEKØLING – BEREGNING OG PRODUKTBLAD VARMEPUMPE**



## Robust Eco

- A building heat pump in power outputs from 22 to 42 kW.
- Filled with R410A
- Advanced control with integrated web monitoring



Space requirements .....	2
Dimensions and connections .....	3
Components .....	4
System overview .....	5
Conversion table for sensors .....	5
Technical data .....	6
Heat factor and COP .....	7

## Space requirements

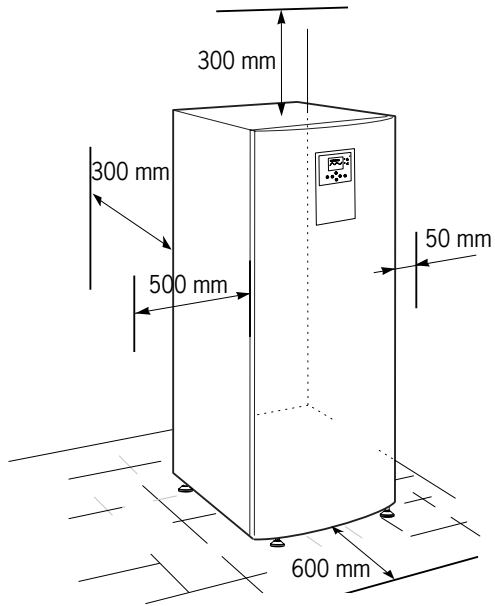
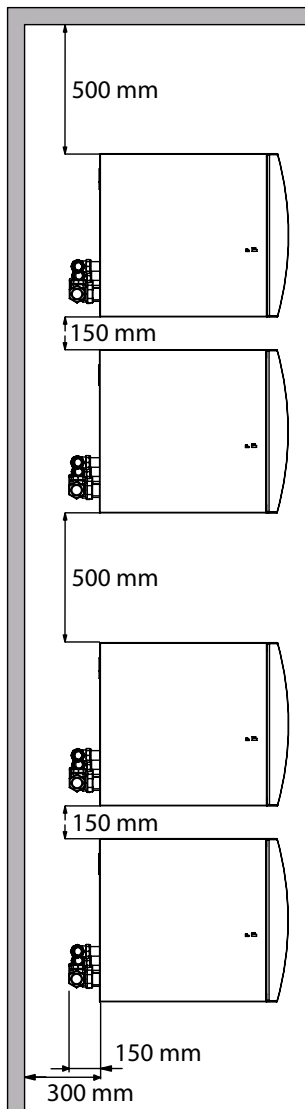

To facilitate the installation and subsequent testing and maintenance there must be sufficient free space around the heat pump.

The figure to the left shows how an installation with several heat pumps is set up in groups of two and two in order to facilitate access to the pumps.

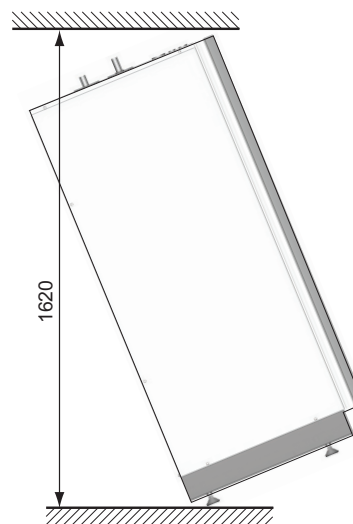

Minimum headroom for raising the heat pump.

## Dimensions and connections

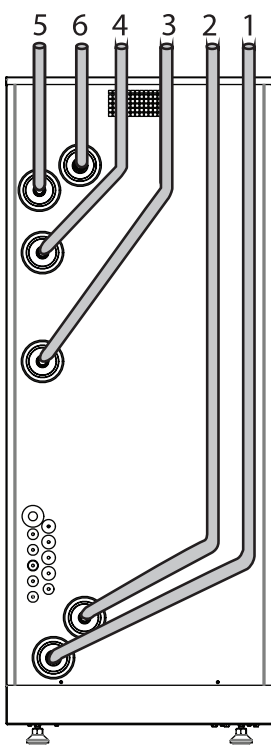
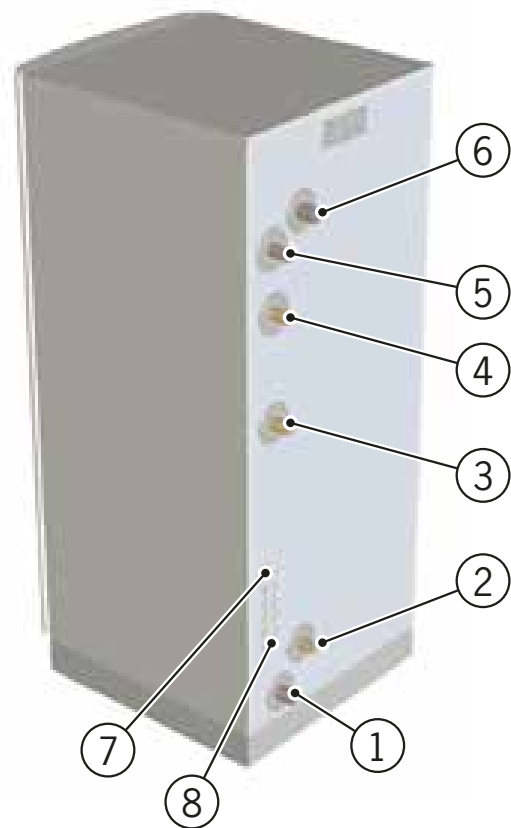

When installing in confined spaces, pipe routing on the rear of the heat pump can be facilitated by connecting the pipes before the pump is put in position. See the adjacent figure for an example of how the pipes can be routed.

- 1 Coolant out (from HP)
- 2 Heat return (return line)
- 3 Return line hot-gas exchanger
- 4 Supply line hot-gas exchanger
- 5 Heat supply (supply line)
- 6 Coolant in (to HP)
- 7 Lead-in for communication cable
- 8 Lead-in for incoming power supply and sensors

**Connections, pipe diameter in mm**

	Brine	Heat	De-superheater
Robust Eco 22	35	28	28
Robust Eco 26	35	28	28
Robust Eco 33	42	35	28
Robust Eco 42	42	35	28

# Components

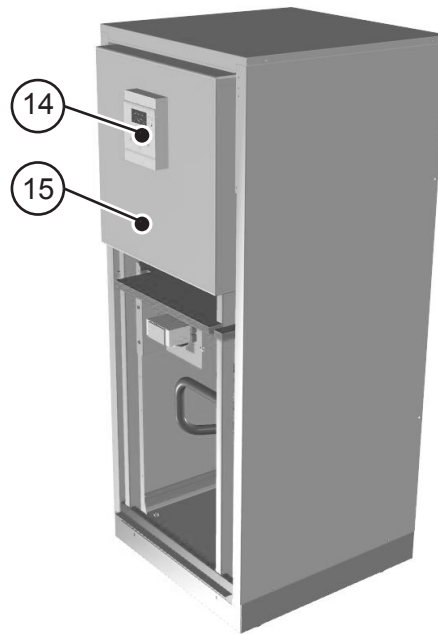
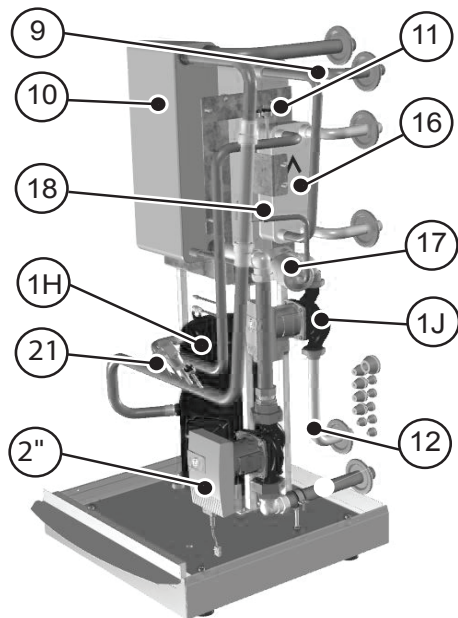

- 9 Supply pipe sensor
- 10 Condenser
- 11 Evaporator
- 12 Return sensor
- 13 Compressor
- 14 Instrument panel

- 15 Electrical cabinet
- 16 De-superheater
- 17 Drying filter
- 18 Expansion valve
- 19 Condenser circulation pump
- 20 Coolant pump
- 21 Low pressure transmitter

## System overview

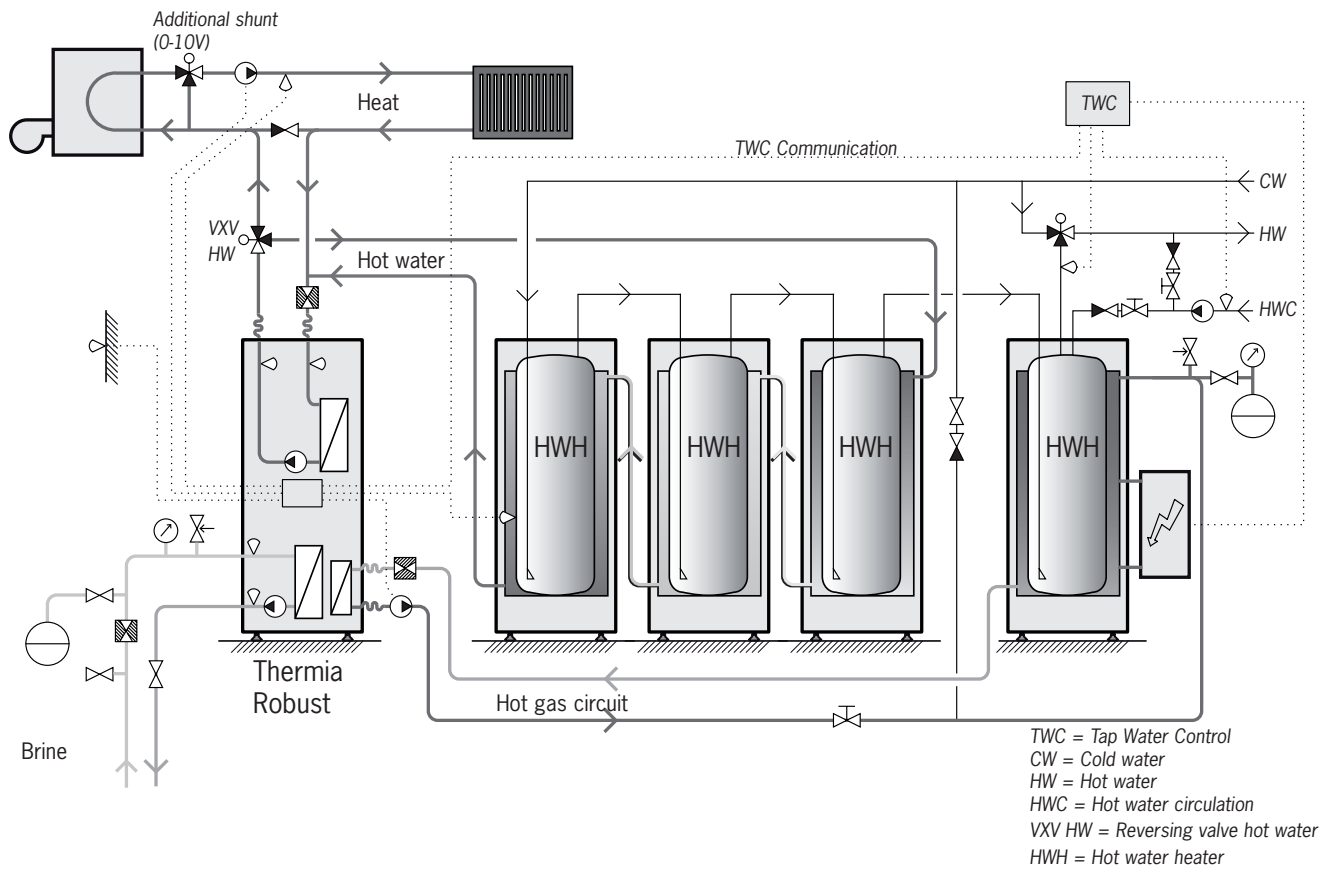

Example of system solution for Robust Eco with several water heaters.

## Conversion table for sensors

Conversion table for PT1000 sensors (Thermokon-Danelko)

°C	ohm
-30	882
-20	921
-10	960
0	1000
10	1039
20	1078
30	1117
40	1155
50	1194
60	1232
70	1270
80	1309
90	1347
100	1385
110	1422
120	1460
130	1497

NOTE! When reading the resistance of the sensors, the sensor leads must first be disconnected from the control equipment.

# Technical data

Robust Eco			22	26	33	42
<b>Refrigerant</b>	Type (GWP 2088)*		R410A	R410A	R410A	R410A
	Amount (CO <sub>2</sub> equivalent)	kg	3.8 (7934)	3.9 (8143)	4.5 (9396)	4.6 (9604)
	Test pressure	MPa	4.5	4.5	4.5	4.5
	Design pressure	MPa	4.3	4.3	4.3	4.3
<b>Compressor</b>	Type		Scroll	Scroll	Scroll	Scroll
	Oil		POE	POE	POE	POE
<b>Electrical data 3-N</b>	Main supply	Volt	400	400	400	400
	Rated power, compressor	kW	9,91	12,40	14,83	19,12
	Rated power, circulationpumps	kW	0.5	0.5	0.6	0.6
	Start current	A	21.7	23.8	32.2	37.1
	Fuse	A	20	25	32	32
<b>Performance</b>	COP <sup>1</sup>		4.40	4.40	4.37	4.31
	Heating capacity <sup>1</sup>	kW	21.9	25.4	33.5	41.4
	Electrical power <sup>1</sup>	kW	5.0	5.8	7.7	9.6
<b>Nominal flow<sup>2</sup></b>	Cooling circuit <sup>3</sup>	l/s	1.4	1.5	2.1	2.4
	Heating circuit	l/s	0.5	0.6	0.8	0.9
<b>External available pressure drop<sup>4</sup></b>	Cooling circuit	kPa	81	75	73	63
	Heating circuit	kPa	75	70	66	50
<b>Internal pressure drop</b>	Condenser	kPa	2.3	6.6	5.0	16.0
	Evaporator	kPa	23.8	27.0	33.0	37.0
<b>Maximum system pressure</b>	Brine	bar	6	6	6	6
	Heat transfer fluid	bar	6	6	6	6
<b>Min/max temperature<sup>5</sup></b>	Cooling circuit	°C	20/-10	20/-10	20/-10	20/-10
	Heating circuit <sup>6</sup>	°C	65/20	65/20	65/20	65/20
<b>Pressure switches</b>	Low pressure	MPa	0.35	0.35	0.35	0.35
	Operating	MPa	4.0	4.0	4.0	4.0
	High pressure	MPa	4.3	4.3	4.3	4.3
<b>Sound power level<sup>7</sup></b>		dB (A)	55	55,2	56,4	56
<b>Anti freeze media</b>			Ethanol+water solution -17°C ± 2 <sup>8</sup>			
<b>Weight</b>		kg	244	260	281	290

The measurements are performed on a limited number of heat pumps which can cause variations in the results. Tolerances in the measuring methods can also cause variations.

- 1) B0/W35, According to EN14511 incl. circ.pump.
- 2) Nominal flow heating circuit Δ10K, cooling circuit Δ3K.
- 3) Anti-freeze in cooling circuit: Ethanol-water.
- 4) At nominal flow.

- 5) Please note that not all cooling circuit temperatures and heating temperatures can be combined.
- 6) Min. incoming cooling circuit temperature 0°C.
- 7) Sound power level measured according to EN 12102 and EN ISO 3741 at B0W35
- 8) Always check local rules and regulations before using antifreeze.

\*) According to F-gas directive EC 517/2014

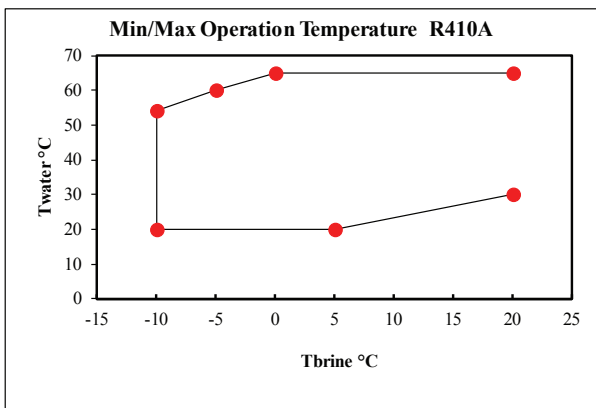

## R410A

T brine °C	T water °C
20	65
0	65
-5	60
-10	54
-10	20
5	20
20	30

# Heat factor and COP Robust 22. incl. pumps

Heat pump, Robust 7Ua 2\$ (R4# 3)  
Included circulation pumps

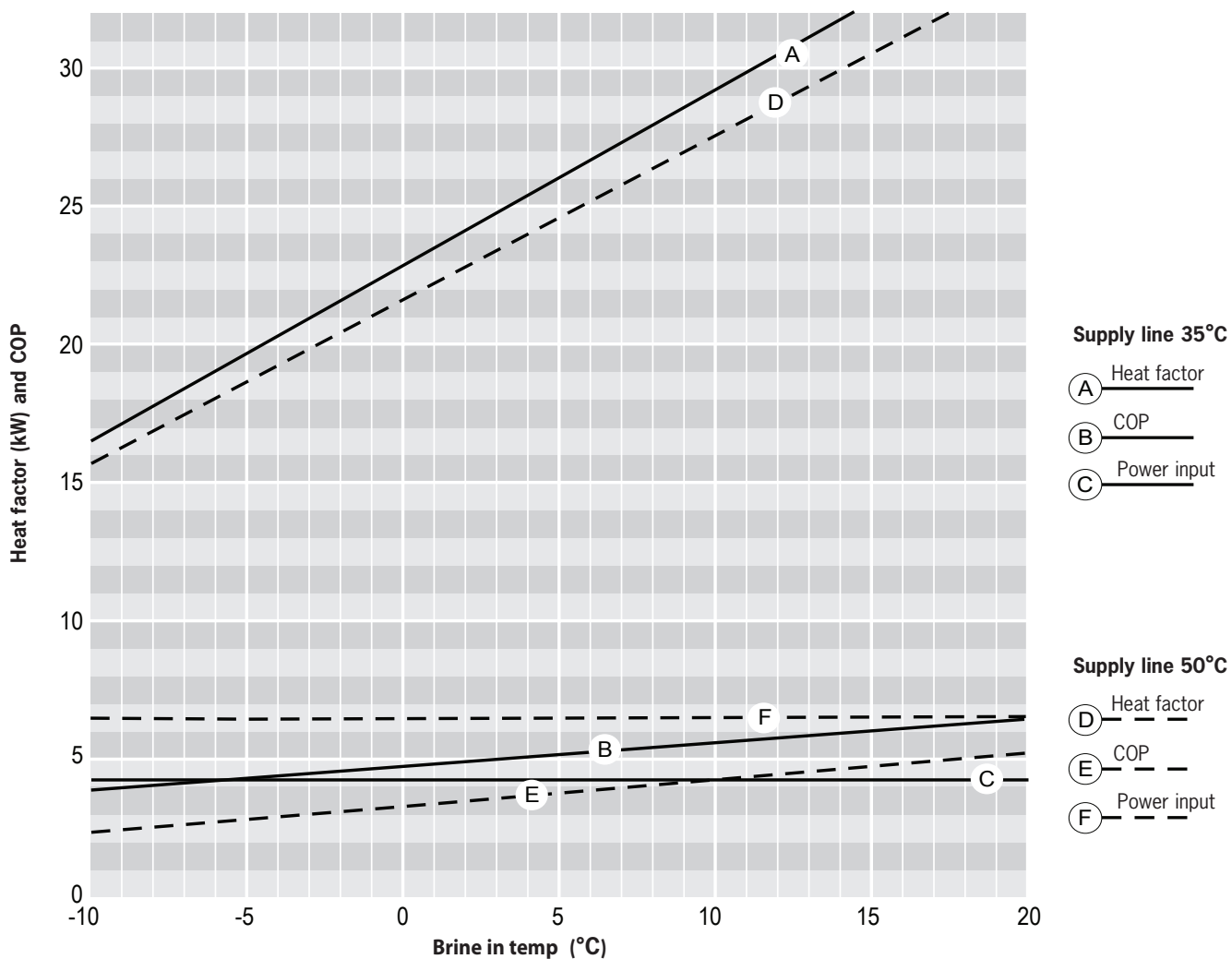

## Robust Eco 22, included circulation pumps:

W35 EN255				
Brine in temp °C	-5	0	5	
COP	4,07	4,74	5,38	
Heat factor	19,68	22,72	26,11	

W50 EN255				
Brine in temp °C	-5	0	5	
COP	2,92	3,37	3,85	
Heat factor	18,83	21,71	24,68	

# Heat factor and COP Robust Eco 26, incl. pumps

Heat pump, Robust 7Ua+ 26 (R4#'' 3)  
Included circulation pumps

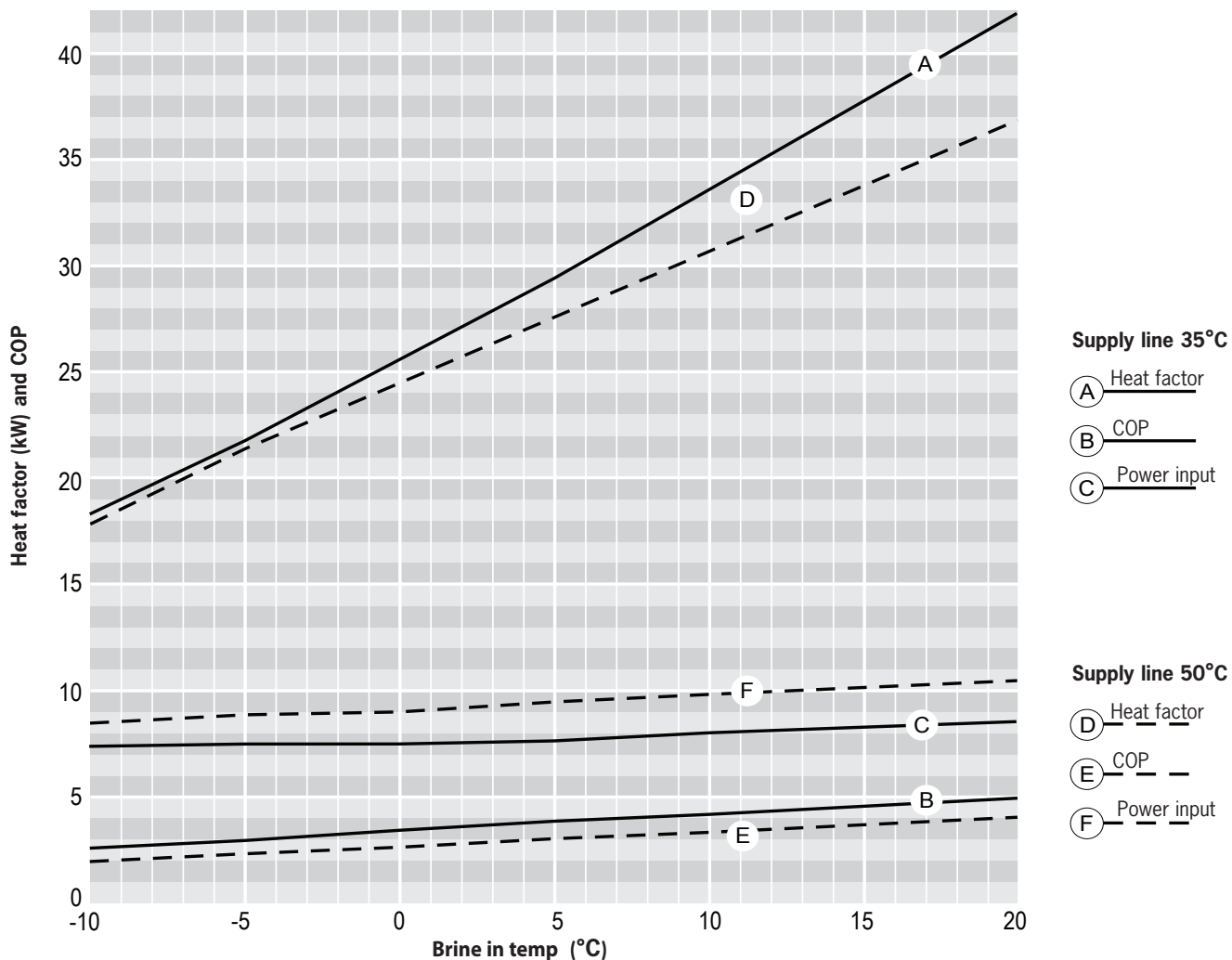

## Robust Eco 26, included circulation pumps:

W35 EN255				
Brine in temp °C	-5	0	5	
COP	3,91	4,53	5,11	
Heat factor	21,78	25,46	29,35	

W50 EN255				
Brine in temp °C	-5	0	5	
COP	2,97	3,36	3,76	
Heat factor	21,74	24,72	27,73	



# Heat factor and COP Robust Eco 33, incl. pumps

## Heat pump, Robust 3%(R4#" 3) Included circulation pumps

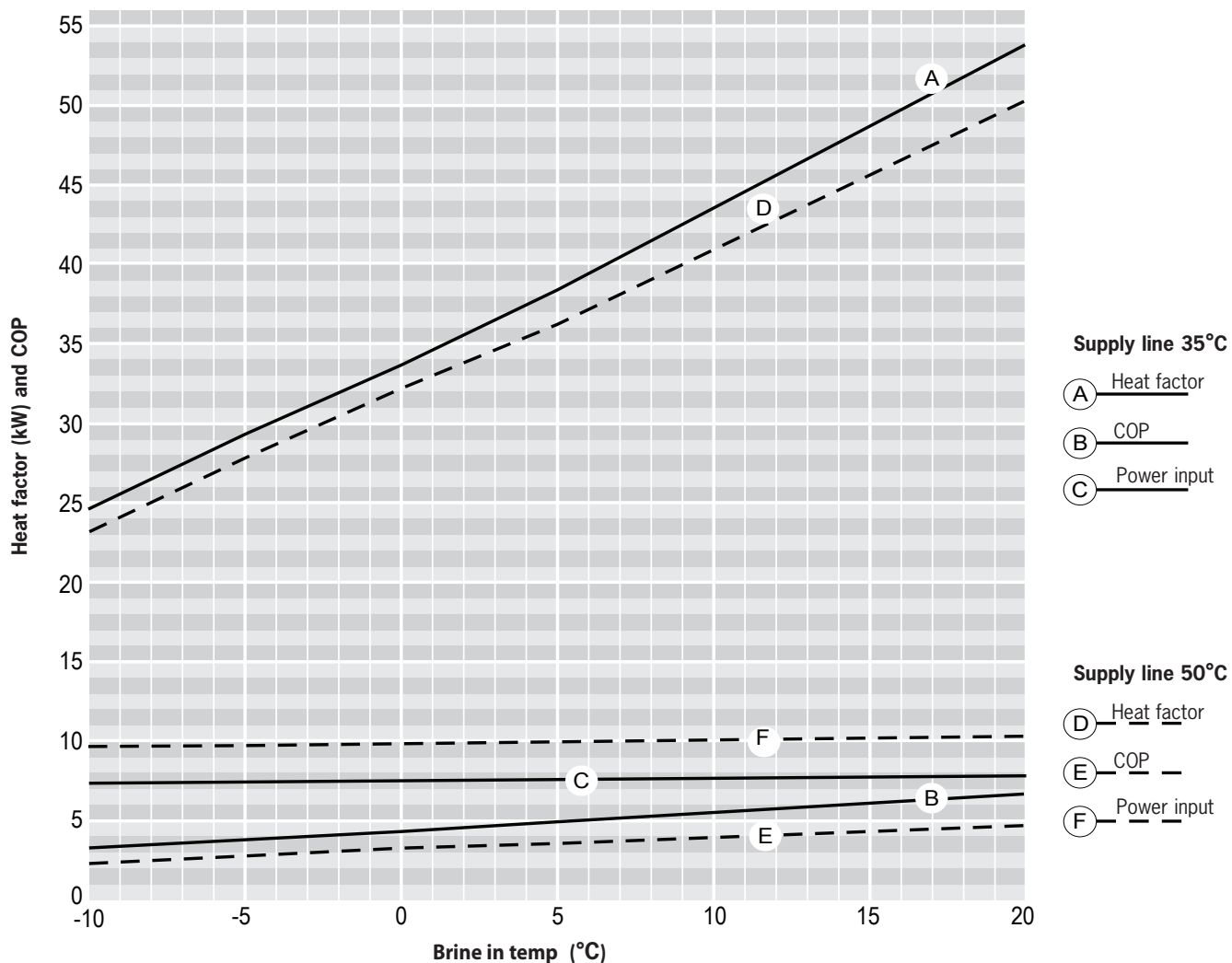

### Robust Eco 33, included circulation pumps:

W35 EN255			
Brine in temp °C	-5	0	5
COP	3.91	4,45	4,97
Heat factor	29.36	33,73	38,27

W50 EN255			
Brine in temp °C	-5	0	5
COP	2.81	3,17	3.56
Heat factor	27,97	32,06	36.14

# Heat factor and COP Robust Eco 42, incl. pumps

Heat pump, Robust 7Ua 42 (R4#" 3)  
Included circulation pumps

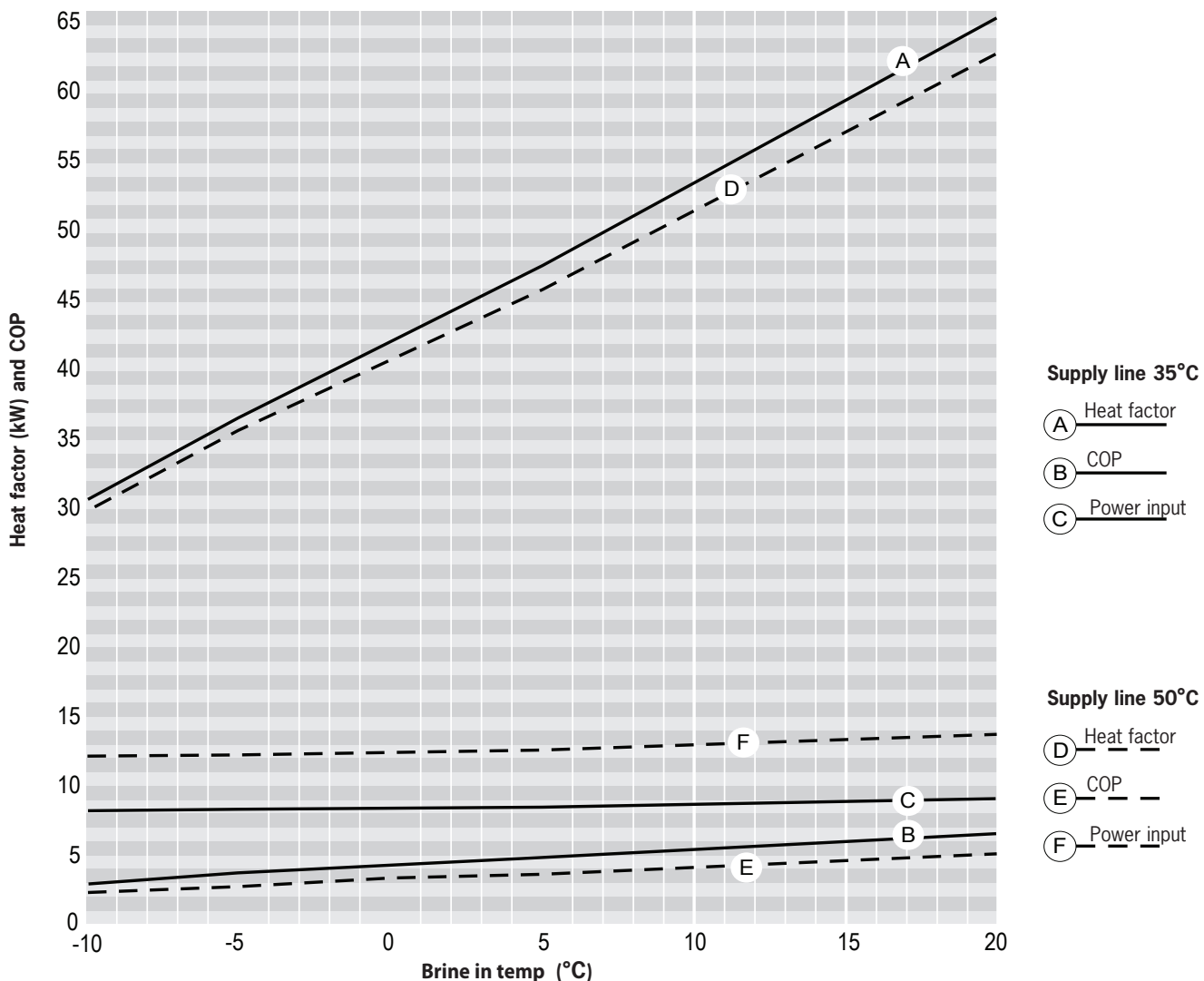

## Robust Eco 42, included circulation pumps:

W35 EN255				
Brine in temp °C	-5	0	5	
COP	3.93	4,46	5,01	
Heat factor	36,31	41.93	47,79	

W50 EN255				
Brine in temp °C	-5	0	5	
COP	2.87	3,26	3.64	
Heat factor	35,07	40,32	45.33	



# Heat factor and COP Robust 22. incl. pumps

Heat pump, Robust 7Ua 2\$ (R4#" 3)  
Included circulation pumps

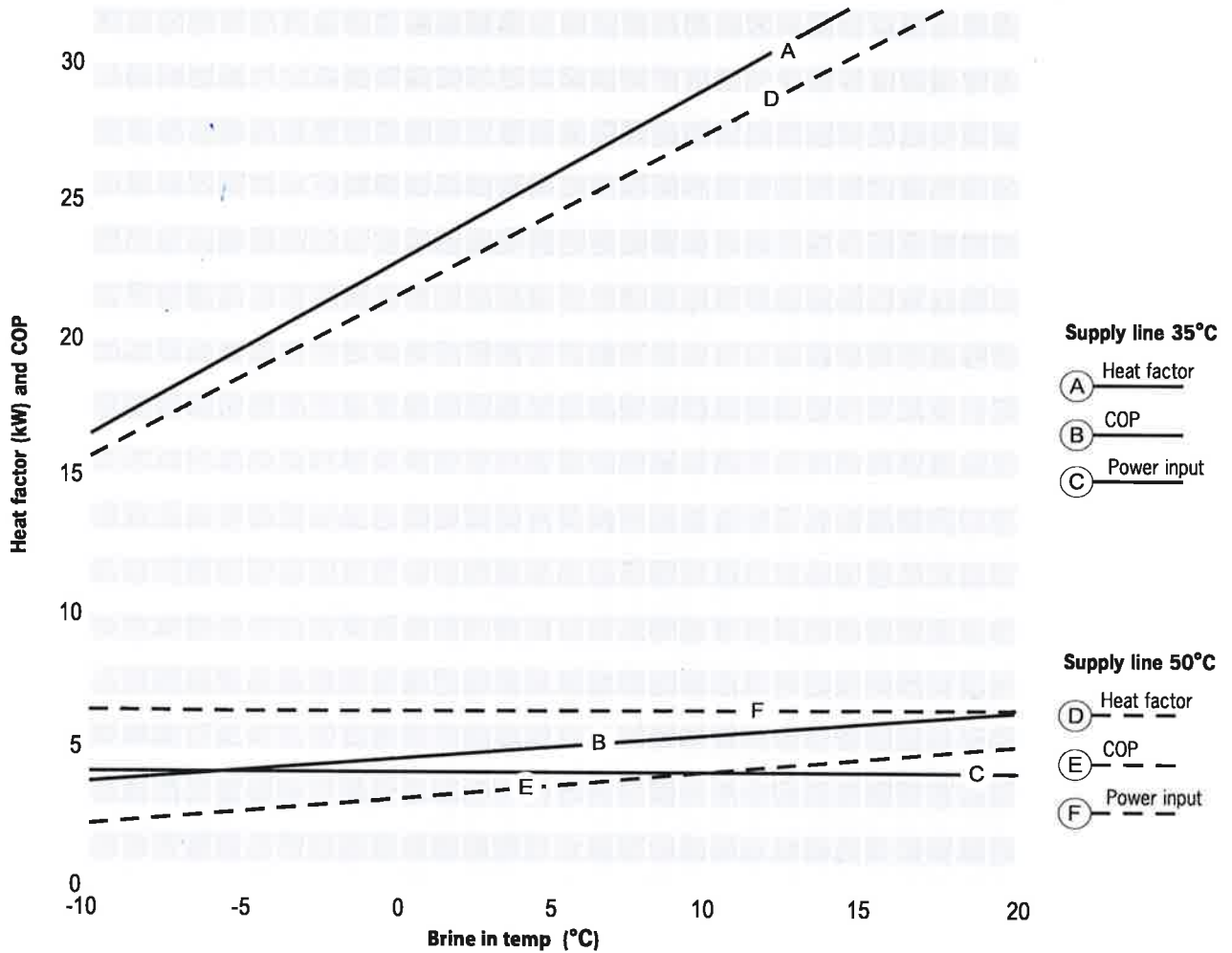

## Robust Eco 22, included circulation pumps:

Rød: Klimadan

W35 EN255				
Brine in temp °C	-5	0	5	10
COP	4,07	4,74	5,38	6,02
Heat factor	19,68	22,72	26,11	29,5 kW

Køleeffekt

24,59 kW

W50 EN255				
Brine in temp °C	-5	0	5	10
COP	2,92	3,37	3,85	4,33
Heat factor	18,83	21,71	24,68	27,65 kW

Køleeffekt

21,26 kW

W55 beregning:  
 $W50-W35 = 15\text{ C}$   
 $(24,59-21,26)/15 = 0,222$   
 $0,222 \times 5 = 1,11$

Køleeffekt W55:  
 $21,26\text{ kW} - 1,11 = 20,15\text{ kW}$

## BILAG 4 - BEREDSKABSPLAN

# Beredskabsplan: Bøgelund, Højrebyvej 40, 4920 Søllested

Opdateret maj 2020

## Telefonliste

Brandvæsen 112  
Ambulance 112  
Miljømyndighed 112  
Akuttelefonen 1813

Lægevagt 70 15 07 00

Dyrlæge:  
Ø-vet (Louise): 40 21 42 82

VKST 70 27 90 00

Foderstoffirma:  
DLG 33 68 42 00  
33 68 44 00  
Danish Agro 72 15 80 00

Elektriker:  
Horslunde El: 25 14 02 40

El:  
SEAS NVE 70 29 29 29

Døllefjelde Maskinstation:  
Simon 40 11 44 19

Niels Krogh 20 46 39 49

## Brand – instruks

### Ring 112 og oplys:

- Navn, adresse og det tlf., du ringer fra
- Hvad der er sket, og at det er en gårdbrand
- Er der tilskadekomne – hvor mange?
- Er dyrene kommet ud? – art og antal, der er fanget.

Ring til Niels på 20 46 39 49

Start rednings- og slukningsarbejde, hvis det er forsvarligt:

- Evakuer dyr.
- fjern trykflasker, olie, kemikalier og gødning.

Hvis det ikke er muligt at slukke branden, så luk døre og vinduer.

Tag imod brandvæsenet og vis dem kortene.

Oplys om:

- Adgangsveje.
- Hvor det brænder og omfang
- Tilskadekomne og dyr, der ikke er i sikkerhed.

## Gylle – overløb

### Ring 112 ved større overløb af gylle eller ved brud på gylletank og oplys:

- Navn, adr. og det tlf.nr., du ringer fra
- Hvad der er sket og hvor meget, der er løbet ud
- Er der risiko for forurening af vandløb eller vandboring?

Ved mindre spild ring kun til miljømyndighederne.

Ring til Niels på 20 46 39 49

Forsøg opdæmning for at undgå at gyllen løber ned i vandløb eller afløb.

Opdæmningen kan ske med jord og/eller halm.

Er gyllen løbet til dræn, så laves opdæmning af vandløbet med jord og/eller halm. Ring evt. til vandværket.

Modtag miljømyndighed evt. brandvæsen og orienter om sted, omfang m.v.

## Kemikalie og oliespild m.v.

### Ring 112 ved større overløb af kemikalier og olie og oplys:

- Navn, adresse og det tlf.nr., du ringer fra.
- Hvad der er sket, og hvor meget der er løbet ud.
- Er der risiko for forurening af vandløb eller vandboring?

Ved mindre spild ring kun til miljømyndighederne.

Ring til Niels på 20 46 39 49

Forsøg opdæmning for at undgå at kemikalier løber ned i vandløb eller afløb.

Opdæmningen kan ske med jord og/eller halm.

Er kemikalier løbet til dræn, så laves opdæmning af vandløbet med jord og/eller halm. Ring evt. til vandværket.

Modtag miljømyndighed evt. brandvæsen og orienter om sted, omfang m.v.

# Beredskabsplan: Bøgelund, Højrebyvej 40, 4920 Søllested

Opdateret maj 2020

## Personskade

### Ring 112 ved alvorlig skade og oplys:

- Navn, adresse og det tlf.nr., du ringer fra
- Hvad er der sket og hvordan er personens tilstand?
- Adgangsveje.

Yd førstehjælp, hvis det er muligt.

Førstehjælpsudstyr er placeret i stuehus og i nedlagt svinestald.

Kontakt lægevagten ved lettere skade.

Ring til Niels på 20 46 39 49

## Stophaner og hovedafbrydere

### Elektricitet:

Hovedafbryder er placeret i den sydlige del af laden.

### Vand:

Hovedhanen er placeret ved indkørsel til ejendommen.

## Strømsvigt

Vurdér om nogle dyr vil lide pga. varme

Kontroller at der ikke sker forurening som følge af manglende strøm til pumper og lign.

Ved strømsvigt på over 2 timer, ring til SEAS NVE og hør om varigheden af udfaldet

Der er tilslutning til nødstrøm i den sydlige del af laden.

Horslunde El: 25 14 02 40  
20 42 55 03

## Transport af bekæmpelsesmidler

Kemikalier opbevares i lukket rum i den gamle staldlænge.

Under transport er bekæmpelsesmidlerne beskyttet mod stød m.v. i en lukket kasse.

Der kan medbringes en pakke savsmuld/kattegrus, plastpose og skovl til evt. opsugning af spild.

Medbring altid mobil tlf. til opkald ved uheld.

Der er førstehjælpsudstyr og øjenskyllmiddel til rådighed, hvor der arbejdes med midlerne.