

Lau Lindholm Christiansen
Højskolevej 23
5882 Vejstrup

Miljø og Teknik
Team Landbrug
Svendborgvej 135
5762 Vester Skerninge

14. april 2023

Afdeling: Team Landbrug

Afgørelse om ikke-godkendelsespligt ved ændring af fodersilo

Du har som ejer af husdyrbruget på Højskolevej 23, 5882 Vejstrup ansøgt om at opsætte en større fodersilo end det, der fremgår af vilkår 1 i husdyrbrugets gældende miljøtilladelse.

Svendborg Kommune har den 12. august 2022 meddelt tilladelse til husdyrbruget efter § 16 b, stk. 1 i husdyrbrugloven¹. Tilladelsen er efterfølgende taget i brug, men fodersiloen er endnu ikke opført.

Svendborg Kommune skal derfor træffe afgørelse om, hvorvidt ændringen udløser ny tilladelse efter husdyrbrugloven.

Svendborg Kommune opfordrer alle til at skrive sikkert via Digital post. Derfor bør du aldrig sende fortrolige personhenførbare oplysninger (CPR nr. helbreds- og økonomiske oplysninger) i en almindelig mail. Læs mere: <https://www.svendborg.dk/om-kommunen/digital-post-og-selvbetjening>

Afgørelse

Svendborg Kommune afgør hermed, at den ansøgte ændring af fodersiloen kan gennemføres uden krav om ny tilladelse efter husdyrbruglovens § 16 b, stk. 2. Det er Svendborg Kommunes vurdering, at ændringen af siloens dimensioner, som det fremgår af bilag 1, ikke medfører væsentlig påvirkning af miljøet.

Ved fremtidige tilsyn med husdyrbruget skal der tages udgangspunkt i den indretning af fodersiloen, som fremgår af denne afgørelse.

Der er i vedlagte bilag 1 udarbejdet en redegørelse, som begrundet af afgørelsen.

Nabo-/Partshøring

Husdyrbrugloven indeholder ikke krav om forudgående høring af naboer for denne type afgørelse om ikke-godkendelsespligt.

Det er desuden Svendborg Kommunes vurdering, at der ikke er parter, som skal høres om afgørelsen i henhold til forvaltningslovens² regler, idet det vurderes, at den ansøgte ændring af fodersiloen vil være af underordnet betydning for de nærmeste naboer.



Åbningstider:

Mandag-onsdag	Kl. 09.00-15.00
Torsdag	Kl. 10.00-16.30
Fredag	Kl. 09.00-14.00

¹ Lov om husdyrbrug og anvendelse af gødning m.v., LBK nr. 520 af 1. maj 2019

² Forvaltningslovens § 19, LBK nr. 433 af 22. april 2014

Klagevejledning

Svendborg Kommune vurderer, at du er klageberettiget i denne sag, idet der er truffet en afgørelse om ikke-godkendelsespligt.

Hvis du ønsker at klage over afgørelsen, kan du klage til Miljø- og Fødevareklagenævnet. Du klager via klageportalen på følgende link: <https://kpo.naevneneshus.dk/>. Klageportalen kan desuden findes på www.virk.dk. Her logger du på, ligesom du plejer, typisk med NemLogin. Klagen sendes gennem klageportalen til den myndighed, der har truffet afgørelsen. En klage er indgivet, når den er tilgængelig for myndigheden i klageportalen.

Når du klager, skal du betale et gebyr. Gebyret er på 1.800 kr. for virksomheder. Du betaler gebyret med betalingskort i klageportalen. Gebyret tilbagebetales, hvis klageren får helt eller delvis medhold i klagen og i visse andre tilfælde. For mere information, se Miljø- og Fødevareklagenævnets hjemmeside, <https://naevneneshus.dk/start-din-klage/miljoe-og-foedevareklagenaevnet/>.

Klagen skal være indgivet senest 4 uger efter, at afgørelsen er meddelt, og klagefristen er dermed **fredag den 12. maj 2023**.

En klage har som udgangspunkt ikke opsættende virkning. Hvis afgørelsen udnyttes i klageperioden, eller mens en eventuel klage behandles af Miljø- og Fødevareklagenævnet, sker dette på ansøgers egen regning og risiko.

Afgørelsen om ikke-godkendelsespligt er annonceret på Digital MiljøAdministration (DMA) <https://dma.mst.dk> under "Offentliggørelser".

Venlig hilsen

Susanne Kjær-Hansen
Agronom

Dir. tlf. +45 62233443

Bilag 1. Redegørelse og vurdering

Husdyrbruget på ejendommen Højskolevej 23, 5882 Vejstrup er tilladt efter husdyrbruglovens § 16 b, stk. 1 den 12. august 2022.

Den del af anlægget, som er beliggende på Højskolevej 23 - dvs. poltestald og ny fodersilo - fremgår af oversigtskortet herunder fra den oprindelige ansøgning om tilladelse.



I ansøgningen om tilladelse er siloens dimensioner oplyst til maksimalt 3-3,5 m i diameter og 9,6 m² grundplan, 7,5 m højde og med en kapacitet på 13 ton foder. Der er desuden regnet med en højde af stalden på 8,5 m, hvorved siloen ville være skjult bag staldbygningen i forhold til indblik fra syd (Højskolevej).

Ud fra disse oplysninger har Svendborg Kommune stillet følgende vilkår til fodersiloen (Vilkår 1 og 2):

Husdyrbrugets byggeri

1. Der kan etableres en fodersilo med følgende dimensioner:

Bygning	Grundplan	Højde
Fodersilo (S3)	9,6 m ²	7,5 m

2. Fodersiloen skal placeres som vist på oversigtskort i Bilag 2

Ejer har den 22. februar 2023 søgt om at ændre størrelsen på den nye fodersilo. I det indsendte materiale er der vedlagt en skitse af siloen og en produktoversigt fra Tunetanken med markering af data for den ønskede silo - se nedenstående.

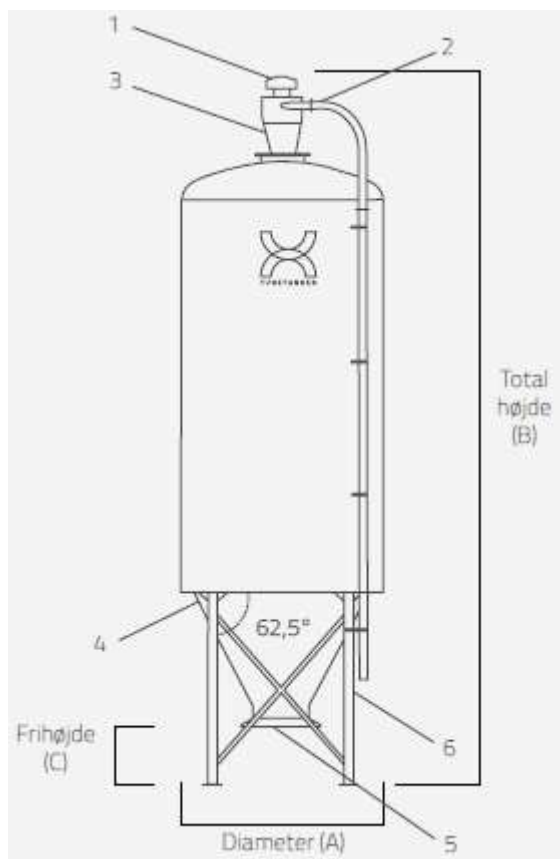

Type	Volume		Dimensioner				Varenr.		
	Rumfang (*)	Indhold (**)	Diameter* (A)	Totalhøjde* (B)	Frihøjde* (C)	Antal ben	Ekskl. indbl.system	4" indbl.system	5" indbl.system
FC26	26,0 m³	16,9 t	2.400	8.970	540/520	4 stk.	2001 8003 1321	2001 8003 1301	2001 8003 1311

Som det fremgår, ændres siloens kapacitet til 16,9 tons, idet den ønskede silo har en diameter på 2,4 m og en total højde på 8,97 m inkl. ben, cyklon og indblæsningsrør. Det er desuden anført, at farven på siloen bliver mørkegrøn og materialet ikke-reflekterende. Siloens placering ved stalden ændres ikke.

Angående de eksisterende bygninger er det supplerende oplyst, at højden på staldens tagrygning reelt kun er ca. 6,75 m og overkanten af de tre ventilationsskorstene ca. 7,75 m.

Med en ny højde på knap 9 m overstiger silohøjden de tilladte 7,5 m med ca. 1,5 m. Ud fra den nu opmålte taghøjde betyder det, at overdelen af

siloen med cyklon vil række ca. 2,25 m op over staldtaget og dermed være mere synlig for omgivelserne.

For at afgøre, om vurderingerne i den meddelte tilladelse også gælder ved opsætning af en højere silo med større kapacitet, eller ny tilladelse kræves, har Svendborg Kommune herunder foretaget en ny vurdering af følgende relevante parametre med inddragelse af ændringerne: erhvervs-mæssig nødvendighed, landskabspåvirkning, støjgener og transport.

Erhvervsmæssig nødvendighed

Ved vurderingen af, at fodersiloen er erhvervsmæssigt nødvendig for ejendommens drift, er det i husdyrbrugets § 16 b tilladelse lagt til grund, at siloens kapacitet svarer til ca. 1 måneds forbrug af foder i poltestalden, idet dette er oplyst til 10-12 tons pr. måned.

Ved opførelse af en silo på 16,9 tons vil siloens kapacitet svare til ca. 1½ måneds forbrug. Idet den større silo ikke kan siges at have industrilignende karakter og fortsat kun er til brug for svineproduktionen i stalden på Højskolevej 23, vurderer Svendborg Kommune, at siloen er erhvervsmæssigt nødvendig for landbrugsejendommen.

Landskabspåvirkning

Anlægget på Højskolevej 23 inkl. den ønskede placering af fodersiloen ligger udenfor bygge- og beskyttelseslinjer og ikke i nærheden af fredede områder eller områder med særlige kulturhistoriske, geologiske, naturmæssige og rekreative interesser.

I Svendborg Kommune er landskabsplanlægningen baseret på en landskabskarakteranalyse, som deler det åbne land ind i 23 karakterområder. Hvert karakterområde er vurderet i forhold til karakterstyrke, tilstand, visuelle forhold og sårbarhed overfor ændringer.

Højskolevej 23 ligger på landbrugsfladen indenfor landskabsområdet "Oure Moræneflade". Det fremgår af Kommuneplan 2021-2033, at karaktergivende for området er det let bølgede terræn med middelstore markflader, som adskilles af levende hegn. Bl.a. øst for Vejstrup findes kig over landskabet mod øst til kysten og Langelandsbæltet.

Ifølge analysen er styrken af landskabets karakter her "karakteristisk", tilstanden er vurderet til "middel", og for området er det strategiske mål "tilpas". Det vurderes i kommuneplanen, at det mål kan opnås ved at friholde området for store og markante anlæg og ved, at nyt byggeri holdes lavt, som de eksisterende karaktergivende elementer, og placeres lavt i terræn, samt indpasses i den eksisterende bevoksningsstruktur eller eventuelt i ny bevoksning.

Svendborg Kommune har fra ejer modtaget nedenstående skitse af højdeforholdet mellem fodersiloen og den eksisterende staldbygning med ventilationsafkast samt et photoshoppet billede til visualisering af siloens fremtoning for forbipasserende på Højskolevej.

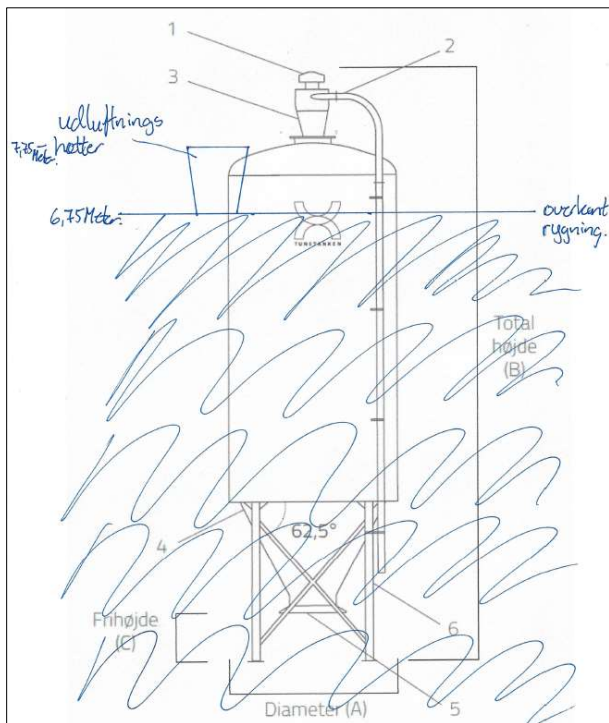

Det er Svendborg Kommunes vurdering, at den ansøgte fodersilo ikke kan betegnes som et stort og markant anlæg. Som det fremgår, vil toppen af siloen med cyklon og indblæsningsrør rage op over tagryggen på staldbygningen og dermed også være synlig fra syd. Siloen vil dog kun være godt 1 m højere end de eksisterende skorstene fra ventilation og fyringsanlæg og dermed ikke virke dominerende.

Svendborg Kommune vurderer, at fodersiloens visuelle påvirkning af omgivelserne er af mindre betydning, både for forbipasserende på Højskolevej og på Landevejen mellem Vejstrup og Oure samt for omkringliggende beboelser, som der er relativ god afstand til.

Da siloen etableres i umiddelbar tilknytning til en eksisterende driftsbygning, vurderes det, at byggeriet vil fremstå som en del af ejendommens eksisterende bebyggelsesarealer.

Samlet vurderer Svendborg Kommune, at etablering af fodersiloen med den ansøgte udformning og placering ikke vil ændre væsentligt på ejendommens udtryk i landskabet eller påvirke de lange kig over landskabet og til kysten. Det vurderes således, at opførelsen af den ansøgte silo ikke strider mod de landskabelige beskyttelseshensyn for området.

Støj

I den gældende § 16 b tilladelse har Svendborg Kommune foretaget en orienterende beregning af støjbelastningen i omgivelserne på baggrund af støjemissionen fra husdyrbruget.

I beregningen indgår indblæsning af foder i siloen på 13 tons som en støjkilde med en driftstid på op til 7 % i referencetidsrummet for perioderne hverdage 7-18 / lørdag 7-14. Ved ændring af fodersiloens størrelse fra 13 tons til 16,9 tons, forventes en tilsvarende øget driftstid ved foderlevering, som dermed vil udgøre op til 9 % i referenceperioderne.

Svendborg Kommune har gennemført en ny støjberegning ud fra denne forudsætning. Ved beboelserne på Højskolevej 27 og Vejstrup byzone ved Højskolevej 17 beregnes en stigning i støjniveauet på 1 dB(A), mens støjniveauet ved de tre øvrige beregningspunkter, Landevejen 90 og 64 samt kollegieboliger ved Vejstruplund (Oure byzone), er uændret.

Da de genberegne støjniveauer, med stor sandsynlighed, ligger under de fastsatte støjgrænser i tilladelsen, er Svendborg Kommunes konklusion omkring støjpåvirkningen i tilladelsen også gældende ved etablering af en fodersilo med større kapacitet.

Transport

Ved etablering af en fodersilo med 30 % større kapacitet må der forventes en reduktion i antallet af foderleverancer fra de anslåede 12 transporter om året, til ca. 9. Dette er efter Svendborg Kommunes vurdering uproblematisk.

Konklusion

Det er Svendborg Kommunes samlede vurdering, at den ansøgte ændring af fodersiloen kan gennemføres uden krav om tilladelse efter husdyrbruglovens § 16 b, stk. 2.