

Skodsbøl Deponi

Revurdering af miljøgodkendelse til
forbrændingseget affald



Baggrundskort copyright: KMS / Cowi



Miljøministeriet
Miljøstyrelsen



Miljøministeriet
Miljøstyrelsen

Skodsbøl Deponi
Nybølnorvej 26
6310 Broager

Odense
J.nr. MST-1271-00154
Ref. torla/idhan
Den 8. februar 2012

REVURDERING AF MILJØGODKENDELSE

For:

**Midlertidig oplag af forbrændingseget affald på
Skodsbøl Deponi**

Adresse: Nybølnorvej 26, 6310 Broager
Matrikel nr.: 601 Skodsbøl, Broager
CVR-nummer: 29189773
P-nummer: 1016769165
Listepunkt nummer: K 212

Revurderingen omfatter:

Anlægget for midlertidig oplag af forbrændingseget affald.

Godkendt: Tom Rosendahl Larsen

Annonceres den 8. februar 2012
Klagefristen udløber den 7. marts 2012
Søgsmålsfristen udløber den 8. august 2012

INDHOLDSFORTEGNELSE

1.	INDLEDNING	3
2.	AFGØRELSE OG VILKÅR	4
2.1	Vilkår for revurderingen	4
	Generelle forhold.....	4
	Indretning og drift	5
	Luftforurening.....	5
	Indberetning/rapportering	5
	Driftsforstyrrelser og uheld	5
	Risiko/forebyggelse af større uheld	6
	Ophør	6
3.	VURDERING OG BEMÆRKNINGER.....	7
3.1	Baggrund for afgørelsen.....	7
	3.1.1 Virksomhedens indretning og drift.....	7
	3.1.2 Virksomhedens omgivelser	7
	3.1.3 Nye lovkrav	7
	3.1.4 Bedste tilgængelige teknik	8
3.2	Vilkårsændringer.....	8
	3.2.1 Opsummering	8
	3.2.2 Indretning og drift	8
	3.2.3 Luftforurening.....	8
	3.2.4 Lugt.....	8
	3.2.5 Spildevand	8
	3.2.6 Støj	9
	3.2.7 Affald	9
	3.2.8 Indberetning/rapportering	9
	3.2.9 Driftsforstyrrelser og uheld	9
	3.2.10 Risiko/forebyggelse af større uheld.....	9
	3.2.11 Ophør.....	9
3.3	Udtalelser.....	9
	3.3.1 Udtalelse fra andre myndigheder	9
	3.3.2 Udtalelse fra virksomheden.....	9
4.	FORHOLDET TIL LOVEN	11
	4.1 Lovgrundlag	11
	4.2 Øvrige afgørelser	11
	4.3 Tilsyn med virksomheden	11
	4.4 Offentliggørelse og klagevejledning	11
	4.5 Liste over modtagere af kopi af afgørelsen.....	13
5.	BILAG.....	14
	Bilag A: Miljøteknisk beskrivelse	
	Bilag B: Brandmæssig godkendelse af oplag	
	Bilag C: Dgt af uærduræp	
	Bilag D: Kort over virksomhedens beliggenhed i 1:25.000	
	Bilag E: Anlæggets placering på deponiet, BØST	
	Bilag F: Oversigt over revurdering af vilkår	
	Bilag G: Liste over sagens akter	

1. INDLEDNING

Skodsbøl Deponi, Nybølnervej 26, 6310 Broager, driver et deponeringsanlæg samt flere tilknyttede biaktiviteter på adressen. En af disse biaktiviteter, er et midlertidig oplag af forbrændingseget affald. Denne revurdering, omhandler kun aktiviteterne i forbindelse med det midlertidige oplag af forbrændingseget affald.

Pladsen til midlertidig oplag af forbrændingseget affald er placeret nord for de gamle, afsluttede deponiceller og øst for den igangværende deponicelle, område B_{øst} på bilag E. Det forbrændingsegnete affald der oplagres på pladsen, er affald der normalt afbrændes på Sønderborg Kraftvarmeværk. Da værket har mindre behov for affaldsafbrænding i sommerperioden, bliver det overskydende affald i stedet midlertidig oplagret på pladsen på Skodsbøl Deponi.

Det forbrændingsegnete affald bliver oplagt i miler på pladsen. Affaldet bliver læsset af, enten på eller i forlængelse af en mile. Derefter bliver affaldet komprimeret.

Området anvendes også til nedknusning af møbler og madrasser.

Oplaget besigtiges dagligt af personalet på pladsen.

Deponeringsanlæggets miljøgodkendelse¹ har hidtil reguleret hele Skodsbøl Deponi. Afgørelsen indeholder kun få vilkår for det midlertidige oplag af forbrændingseget affald. Med denne revurdering vil Skodsbøl Deponi få et bedre defineret vilkårssæt, der gør det mere klart, hvordan det midlertidige oplag af forbrændingseget affald skal drives på en sikker og miljømæssig forsvarlig måde.

¹ Afgørelse om ændring af vilkår i eksisterende godkendelser, af 24. august 2006

2. AFGØRELSE OG VILKÅR

På grundlag af oplysningerne i afsnit 3 og 5 har Miljøstyrelsen foretaget revurdering af den del af virksomhedens gældende miljøgodkendelse, der omhandler midlertidig oplag af brandbart affald:

Afgørelse om ændring af vilkår i eksisterende godkendelser, af 24. august 2006., vilkår 42 – 45.

Godkendelsesbekendtgørelsens bilag 5, afsnit 12² indeholder standardvilkår for listepunkt K212, som blandt andet omfatter mellemlagre af forbrændingsegnet affald. Standardvilkårene er, i det omfang de er relevante for dette anlæg, indarbejdet i afgørelsen.

Vilkår 42 – 45 fra Afgørelse om ændring af vilkår i eksisterende godkendelser, af 24. august 2006 er enten ændret iht. standardvilkårene eller sløjft, fordi de er utidssvarende. Endvidere er der ved revurderingen tilføjet nye vilkår.

Afgørelse om ændring af vilkår i eksisterende godkendelser, af 24. august 2006 omfatter vilkår om støj, lugt og luft mv., der er gældende for hele affaldsanlægget, herunder mellemlageret. Derfor er forhold disse forhold ikke behandlet i denne revurdering.

Afgørelsen om de nye og ændrede vilkår meddeles i henhold til § 41, stk. 1, jf. § 41b i miljøbeskyttelsesloven. Vilkårene træder i kraft straks ved meddelelse af afgørelsen med mindre afgørelsen påklages, jf. afsnit 4.4.

Vilkårene er ikke retsbeskyttede, da de er ændret ved påbud.

Afgørelsen gives på følgende vilkår:

2.1 Vilkår for revurderingen

Generelle forhold

- A1 Et eksemplar af afgørelsen skal til enhver tid være tilgængeligt på virksomheden. Driftspersonalet skal være orienteret om afgørelsens indhold.
- A2 Der skal på virksomheden foreligge en driftsinstruktion, der beskriver, hvordan personalet skal foretage fornøden modtagekontrol, og hvordan de skal forholde sig i tilfælde af driftsforstyrrelser og uheld.
- A3 Tilsynsmyndigheden skal orienteres hvis driften indstilles i to på hinanden følgende sæsoner eller længere.

² Bekendtgørelse om ændring af bekendtgørelse om godkendelse af listevirksomhed, nr. 1481 af 12. december 2007

- A4 Tilsynsmyndigheden skal til enhver tid være i besiddelse af gældende beredskabsplan og brandtekniske godkendelse.

Indretning og drift

- B1 Anlægget må kun modtage og oplagre forbrændingsegnet affald. Der må dog ikke modtages og opbevares dagrenovation eller andet letfordærligt affald.
- B2 Affaldet skal kontrolleres ved modtagelsen og hurtigst muligt indbygges i milerne.
- B3 Affaldet må maksimalt oplagres i 1 år.
- B4 Der må maksimalt modtages 5000 tons forbrændingsegnet affald pr. kalenderår. Det maksimale oplag må til enhver tid ikke være mere end 2500 tons.
- B5 Lette materialer skal håndteres og opbevares på en sådan måde, at det ikke giver anledning til materialeflugt eller andre gener for omgivelserne.
- B6 Det skal sikres, at der ikke sker en forøgelse af affaldets vandindhold, som følge af, at der trænger overfladestrømmende vand ind i affaldet. Dette kan eksempelvis sikres ved kompaktering af affaldet.

Luftforurening

- C1 Oplaget må ikke give anledning til støvgener uden for virksomhedens område, som efter tilsynsmyndighedens vurdering er væsentlige for omgivelserne. Tilsynsmyndigheden kan, såfremt der konstateres væsentlige støvgener, kræve, at støvende oplag overdækkes eller befugtes, eller at der etableres afskærmning eller befugtning af knusnings-, presnings- eller neddelingsaktiviteter.

Indberetning/rapportering

Årsindberetning

- D1 Én gang om året skal virksomheden sende en opgørelse til tilsynsmyndigheden med følgende oplysninger:
- Månedlige mængder indvejet og fraført forbrændingsegnet affald.

Årsindberetningen for oplaget af forbrændingsegnet affald kan eventuelt være en del af en samlet årsindberetning for hele deponiet.

Driftsforstyrrelser og uheld

- E1 Ved væsentlige driftsforstyrrelser eller uheld, herunder brand, skal tilsynsmyndigheden straks orienteres.

Risiko/forebyggelse af større uheld

F1 Den gældende brandmæssige godkendelse og den gældende beredskabsplan skal følges.

Ophør

G1 Ved ophør af driften skal der træffes de nødvendige foranstaltninger for at imødegå fremtidig forurening af jord og grundvand og for at bringe stedet tilbage i en miljømæssig tilfredsstillende tilstand. En redegørelse for disse foranstaltninger skal fremsendes til tilsynsmyndigheden senest 3 måneder, før driften ophører helt eller delvist.

3. VURDERING OG BEMÆRKNINGER

3.1 Baggrund for afgørelsen

I Skodsbøl Deponi's afgørelse om ændring af vilkår i eksisterende godkendelser af 24. august 2006 er der kun stillet 4 vilkår specifikt for det midlertidige oplag af forbrændingseget affald. Miljøstyrelsen finder ikke, at disse 4 vilkår er fuldt dækkende for regulering af det midlertidige oplag, og ønsker derfor at revurdere disse vilkår.

De resterende vilkår, ud over de 4 om midlertidig oplag af forbrændingseget affald, i afgørelsen af 24. august 2006, er stadig gældende for det midlertidige oplag af forbrændingseget affald, så vidt de er relevante herfor. I bilag F kan ses en oversigt over hvilke vilkår fra afgørelsen af 24. august der er ændret og slettet, samt hvilke nye vilkår der er tilføjet i denne afgørelse.

3.1.1 Virksomhedens indretning og drift

Det midlertidige oplag af forbrændingseget affald er en biaktivitet på Skodsbøl Deponi. Oplaget er placeret nord for de gamle, afsluttede deponiceller og øst for den igangværende celle B4, område B_{øst} på bilag E. Området er efter lergravning fyldt op med jord og store marksten og har tidligere været brugt som specialdepot for jord og slagger. Pladsen er belagt med nedknust bygningsmateriale. Der er under pladsen nedlagt dræn, der leder vandet til deponiets ene perkolatbrønd, PP2, og derfra videre til perkolattanken.

Området er på ca. 4500 m².

Affaldet bliver oplagt i to miler. En til småt brændbart og en til stort brændbart, som knuses sammen med madrasser inden det lægges i milen.

Nedknusningen sker på området.

Affaldet bliver læsset af, enten på eller i forlængelse af en mile. Derefter bliver affaldet fordelt på milen og kompakteret.

Der er daglig besigtigelse af oplaget.

3.1.2 Virksomhedens omgivelser

Regionsplan 2005 fra Sønderjyllands Amt, angiver området til at ligge i landzone og i et område med begrænsede drikkevandsinteresser.

Kommuneplanramme D14 af 20-07-2006, fra den tidligere Broager Kommune, nu Sønderborg Kommune, udlægger området til losseplads.

Lokalplan nummer 20 af august 1979, fra den tidligere Broager Kommune, nu Sønderborg Kommune, udlægger området til offentlige formål i form af fælleskommunal kontrolleret losseplads.

Skodsbøl Deponi ligger ca. 200 meter fra Nybøl Nor, der er et Natura 2000 område.

3.1.3 Nye lovkrav

I afgørelsen er der indbygget lovkrav fra deponeringsbekendtgørelsen.

Derudover er der brugt standardvilkår fra bekendtgørelse om godkendelse af listevirksomheder for; K 212.

3.1.4 Bedste tilgængelige teknik

For den del af vilkårene, der er standardvilkår, er der ikke yderligere redet gjort for bedst tilgængelige teknik.

Der er i øvrigt ikke foretaget lempelser i forhold til standardvilkårene, og det vurderes derfor, at det midlertidige oplag af forbrændingseget affald drives efter bedst tilgængelige teknik.

3.2 Vilkårsændringer

3.2.1 Opsummering

Da afgørelsen af 24. august 2006, som hermed bliver revideret, havde meget få vilkår for oplaget af forbrændingseget affald, er hovedparten af vilkårene i denne afgørelse nye.

Visse ting er reguleret samlet for hele deponiet inklusiv biaktiviteter, ved den gældende afgørelse for deponiet, som på nuværende tidspunkt er: Afgørelse om ændring af vilkår i eksisterende godkendelser, af 24. august 2006.

Eksisterende vilkår i denne revurdering er sammenholdt med standardvilkår og er tilpasset og suppleret med nye vilkår, så denne revurdering derved sikrer, at oplages i størst mulig omfang drives efter den bedst tilgængelige teknik.

3.2.2 Indretning og drift

Anlæggets indretning og drift skal hovedsageligt sørge for at affaldets brændværdi ikke forringes, ved indtrængning af vand i affaldet, eller ved at den bionedbrydelige del af affaldet nedbrydes. Derudover skal det sikres at affaldet ikke selvantænder.

Kompakteringen af affaldet mindsker vandindtrængning, samtidig hæmmer det ilt i at trænge ind i milen, hvilket begrænser nedbrydningen af affaldet og risikoen for selvantændelse.

Det lokale beredskab stiller vilkår vedrørende brandmæssige forhold, i den brandmæssige godkendelse og der vil derfor ikke blive stillet vilkår vedrørende dette i denne afgørelse. Den brandmæssige godkendelse er vedlagt i bilag B.

3.2.3 Luftforurening

Der forventes ingen nævneværdig luftforurening fra anlægget.

3.2.4 Lugt

Lugt er reguleret samlet for hele deponiet, ved den gældende afgørelse for deponiet.

3.2.5 Spildevand

Spildevand er reguleret samlet for hele deponiet, ved den gældende afgørelse for deponiet.

Slukningsvand fra en eventuel brand, bliver via nedlagt dræn under pladsen, ledt til perkolattanken og derfra videre til hhv. Broager og Sønderborg renseanlæg.

3.2.6 Støj

Støj er reguleret samlet for hele deponiet, ved den gældende afgørelse for deponiet.

3.2.7 Affald

Affald er reguleret samlet for hele deponiet, ved den gældende afgørelse for deponiet.

3.2.8 Indberetning/rapportering

Den oplagrede mængde skal registreres, for at tilsynsmyndigheden har mulighed for at kontrollere, om grænsen for det maksimale oplag overskrides.

3.2.9 Driftsforstyrrelser og uheld

Hvis der forekommer driftsforstyrrelser eller uheld skal tilsynsmyndigheden straks underrettes, for at kunne vurdere, om det kan få miljømæssige konsekvenser.

3.2.10 Risiko/forebyggelse af større uheld

Forebyggelse og håndtering af brand er reguleret ved den brandmæssige godkendelse og beredskabsplanen.

3.2.11 Ophør

Ved ophør af aktiviteterne, skal tilsynsmyndigheden kontaktes, for at kunne føre tilsyn med, at det foregår på den miljømæssigt mest hensigtsmæssige måde.

3.3 Udtalelser

3.3.1 Udtalelse fra andre myndigheder

Miljøstyrelsen har ikke modtaget nogen bemærkninger til udkastet fra Sønderborg Kommune.

3.3.2 Udtalelse fra virksomheden

De nye og ændrede vilkår har været varslet overfor virksomheden i form af udkast til afgørelse og i henhold til miljøbeskyttelseslovens § 75.

Sønderborg Affalds bemærkninger til udkastet til afgørelsen.

Sønderborg affald er overordnet enig i de opstillede vilkår.

I indledningen omtales relative faste til- og fraførsel perioder for forbrændingsegnet affald til midlertidig oplagring.

Der kan ikke fastsættes perioder for til- og fraførsel da det afhænger af flere faktorer. Kapacitetssituationen på Sønderborg Kraftvarmeværk, den aktuel-

le affaldsmængde, driftsforstyrrelser på Sønderborg Kraftvarmeværk og kapaciteten på revisionssamarbejdende kraftvarmeværker, har betydning for til- og fraførsel perioderne.

Vilkår B4: Der må maksimalt modtages 2500 tons forbrændingsegnet affald pr. kalenderår.

I interessentskabsaftalen mellem Sønderborg Fjernvarme og Sønderborg Kommune, vedrørende Sønderborg Kraftvarmeværk, ønskes en oplagskapacitet på 5000 ton pr. år.

De seneste år har der været mellemdeponeret ca. 2000 ton pr. år. Affaldssituationen er p.t. turbulent pga. lovændringer. Genanvendeligt erhvervsaffald som fritstilles i f.t. kommunal anvisning, har gjort det sværere at styre affaldsmængderne, og mellemdeponiet er en vigtig reguleringsmulighed for affaldsstrømmen til sønderborg Kraftvarmeværk.

Sønderborg Affald mener at en begrænsning på 2500 ton pr. år er en væsentlig forringelse af de udnyttelsesmuligheder af mellemdeponiet, der er i dag. Hvis Miljøstyrelsen ikke ønsker at udelade vilkåret, forslår Sønderborg Affald at forhøje det maksimale årlige oplæg til 5000 ton.

Miljøstyrelsens kommentarer til Sønderborg Affalds bemærkninger.

Omtalen af til- og fraførsel perioderne er fjernet, da de ikke viste sig at være dækkende for forholdene.

Vilkår B4 er ændret til en maksimal årlig tilførsel på 5000 ton. Hertil er der sat en grænse på oplagsstørrelsen på 2500 ton, da det er størrelsen af oplaget der er vigtig, med hensyn til en eventuel brandbekæmpelse.

4. FORHOLDET TIL LOVEN

4.1 Lovgrundlag

Revurdering

Oplaget for forbrændingseget affald er ikke omfattet af reglerne om regelmæssig revurdering, der er således ikke behov for at fastsætte seneste frist for en eventuel kommende revurdering.

Risikobekendtgørelsen

Virksomheden er ikke omfattet af risikobekendtgørelsen.

VVM-bekendtgørelsen

Afgørelsen vedrørende revurdering af midlertidig oplag af forbrændingseget affald, er en revision af en gældende godkendelse, og ikke en afgørelse om et nyanlæg eller en udvidelse. Der skal derfor ikke, som led i afgørelsen, foretages vurdering efter planlovens bestemmelser om VVM.

Habitatdirektivet

Deponiet ligger i nærheden af et Natura 2000 område og er derfor omfattet af reglerne i habitatbekendtgørelsen. Miljøstyrelsen vurderer, at oplaget af forbrændingseget affald ikke vil påvirke Natura 2000 området, da alt spildevand fra pladsen sendes til rensningsanlæg, samt at der vil være minimal luftforurening.

4.2 Øvrige afgørelser

Denne afgørelse erstatter vilkår 42 – 45 i, Afgørelse om ændring af vilkår i eksisterende godkendelser, af 24. august 2006. Disse 4 vilkår er ikke længere gældende. De resterende vilkår i afgørelsen af 24. august 2006 er stadig gældende.

4.3 Tilsyn med virksomheden

Miljøstyrelsen er tilsynsmyndighed for virksomheden.

Sønderborg Kommune er godkendelsesmyndighed for virksomheden.

4.4 Offentliggørelse og klagevejledning

Denne afgørelse vil blive annonceret i Sønderborg Ugeavis den 8. februar 2012 og kan ses på www.mst.dk.

Afgørelsen

Afgørelsen kan påklages til Natur- og Miljøklagenævnet af

- ansøgeren
- enhver, der har en individuel, væsentlig interesse i sagens udfald
- kommunalbestyrelsen
- Sundhedsstyrelsen
- landsdækkende foreninger og organisationer i det omfang, de har klageret over den konkrete afgørelse, jf. miljøbeskyttelseslovens §§ 99 og 100

- lokale foreninger og organisationer, der har beskyttelse af natur og miljø eller rekreative interesser som formål, og som har ønsket underretning om afgørelsen

Nye eller ændrede vilkår, kan påklages. Endvidere kan det påklages, at vilkår eller dele af vilkår er sløjfet. En oversigt findes i bilag F.

En eventuel klage skal være skriftlig og sendes til Miljøstyrelsen Odense, C. F. Tietgens Boulevard 40, 5220 Odense SØ, eller ode@mst.dk. Klagen skal være modtaget senest den 7. marts 2012 inden kl. 16.00. Miljøstyrelsen Odense videresender klagen til Natur- og Miljøklagenævnet.

Det er en betingelse for Natur- og Miljøklagenævnets behandling af Deres klage, at De indbetaler et gebyr til Natur- og Miljøklagenævnet. Klagegebyret er fastsat til 500 kr. for privatpersoner og 3.000 kr. for alle andre klagere, herunder virksomheder, organisationer og offentlige myndigheder.

De modtager en opkrævning på gebyret fra Natur- og Miljøklagenævnet, når nævnet har modtaget klagen fra Miljøstyrelsen. De skal benytte denne opkrævning ved indbetaling af gebyret. Natur- og Miljøklagenævnet modtager ikke check eller kontanter. Natur- og Miljøklagenævnet påbegynder behandlingen af klagen, når gebyret er modtaget. Betales gebyret ikke på den anviste måde og inden for den fastsatte frist på 14 dage, afvises klagen fra behandling. Vejledning om gebyrordningen kan findes på Natur- og Miljøklagenævnets hjemmeside.

Gebyret tilbagebetales, hvis

- 1) klagesagen fører til, at den påklagede afgørelse ændres eller ophæves,
- 2) klageren får helt eller delvis medhold i klagen, eller
- 3) klagen afvises som følge af overskredet klagefrist, manglende klageberettigelse eller fordi klagen ikke er omfattet af Natur- og Miljøklagenævnets kompetence.

Det bemærkes, at hvis den eneste ændring af den påklagede afgørelse er forlængelse af frist for efterkommelse af afgørelse som følge af den tid, der er medgået til at behandle sagen i klagenævnet, tilbagebetales gebyret dog ikke.

Virksomheden vil få besked, hvis vi modtager en klage.

Betingelser, mens en klage behandles

En klage over afgørelsen har opsættende virkning for nye og reviderede/ændrede vilkår, med mindre Natur- og Miljøklagenævnet bestemmer andet.

Søgsmål

Et eventuelt søgsmål om afgørelsen skal anlægges ved domstolene inden 6 måneder fra offentliggørelsen.

4.5 Liste over modtagere af kopi af afgørelsen

Sønderborg Kommune, Rådhusstorvet 10, 6400 Sønderborg,
post@sonderborg.dk

Embedslægeinstitutionen Syddanmark, Sorsigvej 35, 6750 Ribe,
syd@sst.dk

Danmarks Naturfredningsforening, Masnedøgade 20, 2110 København Ø,
dn@dn.dk

Friluftsrådet, Scandiegade 13, 2450 København SV, kreds@friluftsradet.dk

NOAH, Nørrebrogade 39, 1. tv., 2200 København N, noah@noah.dk

Greenpeace, Bredgade 20, baghuset 4. sal, 1260 København K, hoe-
ring.dk@greenpeace.org

5. BILAG

Bilag A: Miljøteknisk beskrivelse

Miljøcenter Odense
C.F. Tietgens Boulevard 40
DK-5220 Odense SØ

Att.: Ida Hansen

Skodsbøl Deponi
Nybølnervej 26
6310 Broager

Tel. 8843 5300
Fax. 8843 5301

info@sonderborgforsyning.dk
www.Sønderborgforsyning.dk

Dato
11. maj 2011

Vores ref.

Beskrivelse af oplaget for brændbart affald på Skodsbøl Deponi

Miljøcenter Odense har ved mail af 13. juli 2010, på baggrund af overgangsplanen for Skodsbøl Deponi fra 2002 og Sønderjyllands Amts afgørelse om overgangsplan fra 2006, ønsket at få fremsendt en beskrivelse af oplaget for brændbart affald på Skodsbøl Deponi.

- Oplagets placering og indretning: (Skematisk oversigtskort vedlagt).
 - Oplaget er placeret nord for de gamle, afsluttede deponiceller og øst for den igangværende celle B4. Området er efter lergravning fyldt op med jord og store marksten og har tidligere været brugt som specialdepot for jord og slagge. Pladsen er belagt med nedknust bygningsmateriale. Der er under pladsen nedlagt dræn der leder vandet til PP2 og derfra videre til perkolattanken.
 - Affaldet bliver oplagt i to miler. En til komprimatorer og en til møbelkasser m.v. Dagrenovation o.l. bliver ikke oplagt på Skodsbøl Deponi.
 - Området anvendes også til nedknusning af møbler og madrasser.
 - Pladsen er ikke overdækket.
- Kapacitet:
 - Området er på ca. 4500 m² og vurderes at have en kapacitet på 2000 – 2500 ton. Oplaget var i 2009 på 1623 ton.
- Håndteringsprocedurer:
 - Affaldet bliver læsset af, enten på eller i forlængelse af en mile. Derefter bliver affaldet fordelt på milen og kompakteret.
 - Oplaget starter ultimo juni/primus juli og frem til revisionen på Sønderborg Kraftvarmeværk (SKVV) er afsluttet. Denne starter ultimo august/primus september og har en varighed på 2 – 4 uger. Fraførsel starter medio/ultimo oktober og afsluttes i januar/februar.
 - Beredskabsplanen er bilag 6 til Driftsinstruks for Skodsbøl Deponi.
- Beskrivelse af den daglige drift
 - Udover ovenstående er daglig besigtigelse af oplaget.
- Håndtering af eventuelt slukningsvand
 - Slukningsvand fra en eventuel brand, bliver via PP2 ledt til perkolattanken og derfra videre til hhv. Broager og Sønderborg renseanlæg.

Venlig hilsen

Niels Sørensen

E-mail ncsr@sonfor.dk
Tlf.nr. direkte 60405324



Bilag B: Brandmæssig godkendelse af oplag

13-maj-11
dkbhyl



Sønderborg Forsyning
Ellegårdsvej 8
6400 Sønderborg
e-mail: tWin@sonfor.dk / Thomas Wind

Brandmæssig godkendelse af oplag i område B_{ost} mellemedeponi på Skodsbøl Deponianlæg

Ved mit besøg på Skodsbøl Deponianlæg den 4. maj i år sammen med Thomas Wind fra Sønderborg Forsyning, blev det oplyst, at der i beredskabsplanens område B_{ost} (Beredskabsplan for Skodsbøl Deponianlæg) skal oplagres op til 2.000 m³ forbrændingseget affald i 2 miler.

Hver mile bliver 30 m i længden og 10 m i bredden og under 6 m i højden. Hver mile kan indeholde op til 1.000 m³ komprimeret forbrændingseget affald. Mellem de 2 miler er en fri afstand på 10 m. Mileerne afdækkes ikke. Oplaget vil ligge på pladsen i 2-3 måneder. Pladsen og kørevejen til og øst for mellemedeponiet er kørefaste veje.

Virksomheden har udarbejdet en god og omfattende beredskabsplan. I beredskabsplanens afsnit 5.3 "Brand i mellemedeponi" oplyses, at der ikke kan forventes selvantændelse i oplaget og at hvis der opstår brand, så vil den sandsynligvis kun kunne opstå ved udefra kommende påvirkning.

Beredskabsplanens afsnit 7.2 indeholder "Instruks ved brand i deponi / oplagsplads"

Tekniske Forskrifter for træbearbejdning og træoplag; plastforar fremstilling og oplagrings af mel; visse brandfarlige virksomheder og oplag - fremover kaldet TF - gælder for oplag i det fri, hvor ejendommens bejdning og plastoplag; Korn- og fødestofvirksomheder; samlede oplag overstiger 1.000 m³ af brændbart affald, jf. TF punkt 15.1.3, h

Mellemedeponiet kan godkendes i henhold til TF pkt. 15.1.3, h på følgende vilkår:

1. Der skal være ryddet for affald og brandbar bevoksning indenfor en afstand af 10 m fra milerne, så brandspredning undgås, og der er forsvarlige slukningsmuligheder
1. Der skal en gang/uge føres kontrol af oplagene herunder efterses, om der forekommer temperaturstigninger. Der tages temperatur i punkter med en afstand af højst 10 m.
2. Der føres logbog over egenkontrol. Logbogen skal opbevares i minimum 5 år og forevises på forlangende ved brandsyn.

Venlig hilsen

Bent Hylsebeck
Telefon 8872 5774
bhyl@sonderborg.dk

Brand & Redning

Vestemark 10
6400 Sønderborg
8872 4109 T
7442 6855 F
brandredning@sonderborg.dk
www.sonderborg.dk/brandredning

Bilag C: Beredskabsplan

Skodsbøl Deponianlæg



BEREDSKABSPLAN

Bilag 19. til Driftsinstruks

Sønderborg Affald		
Skodsbøl Deponianlæg	Revision B	Godkendt af: JB
BEREDSKABSPLAN	Dato: 01.11.2011	Side: 2 af 28

INDHOLD

1.0	INDLEDNING	4
1.1	Oversigt over datoer for revisioner	4
1.2	Fordeling	4
2.0	OPLYSNINGER OM VIRKSOMHEDEN	5
2.1	Kort	5
2.2	Adresser	5
3.0	MEDARBEJDERE, MATERIEL OG SAMARBEJDSPARTNERE	6
3.1	Sikkerhedsorganisation	6
3.2	Mandskab med tilknytning til deponiet	6
3.3	Liste over fast tilknyttet materiel	6
4.0	OMRÅDETS INDRETNING	7
4.1	Gammel Deponicelle	8
4.2	Områder med risiko for brand	8
4.3	Område for bygge- og anlægsaffald til nedknusning	10
4.4	Begrænsede vandressourcer	10
4.5	Komposteringsanlæg	10
4.6	Område D	10
4.7	Samlingsplads	10
4.8	Skodsbøl Containerplads	10
4.9	ASA Kemi	10
5.0	RISIKOVURDERING	11
5.1	Uheld eller ulykker med personskade	11
5.2	Brand i deponicelle	11
5.3	Brand i mellemdeponi	11
5.4	Brand i oplagsplads for neddelt træ	11
5.5	Brand i maskiner	12
5.6	Brand eller eksplosion i Gasmotor	12
5.7	Brand eller eksplosion i perkolatbrønde eller - tank	12
5.8	Brand i bygninger	12
5.9	Udslip af miljøfarlige stoffer	12
6.0	AFVÆRGEFORANSTALTNINGER	13
6.1	Forebyggende foranstaltninger	13
6.2	Afhjælpende foranstaltninger	16

Sønderborg Affald		
Skodsbøl Deponianlæg	Revision B	Godkendt af: JB
BEREDSKABSPLAN	Dato: 01.11.2011	Side: 3 af 28

7.0	ALARMPROCEDURE OG INSTRUKSER	17
7.1	Instruks ved Personskade / Ulykker	18
7.2	Instruks ved Brand i Deponi / Oplagsplads	19
7.3	Instruks ved Brand i Maskiner	20
7.4	Instruks ved brand i Gasmotor	21
7.5	Instruks ved brand i perkolatbrønde eller -tank	22
7.6	Instruks ved brand i bygninger	23
7.7	Instruks ved miljøuheld	24
7.8	Instruks ved bygningsskade / forsyningsvigt	25
8.0	SAMLINGSPLADS	26
9.0	INDSATSGRUPPER OG ØVELSESOVERSIGT	26
9.1	Indsatsgrupper	26
9.2	Øvelsesoversigt	26
10.0	ALARMERINGSLISTE TIL BRUG UDEN FOR NORMAL ÅBNINGSTID	27
11.0	TILLADELSE TIL ARBEJDE MED TÆNDKILDER	28

Sønderborg Affald			
Skodsbøl Deponianlæg	Revision B	Godkendt af: JB	
BEREDSKABSPLAN	Dato: 01.11.2011	Side: 4 af 28	

1.0 INDLEDNING

Denne beredskabsplan for Skodsbøl Deponi er gældende for hele anlægget.

Beredskabsplanen skal fungere som en sikkerhedsinstruktion for de ansatte på deponiet, såvel som en hjælp for brandmyndighederne.

Beredskabsplanen fastlægger retningslinjer for de sikkerhedsmæssige rutiner der skal udføres på anlægget i forbindelse med driften, således at sikkerhedskravene til enhver tid opfylder gældende lovgivning, samt de krav der stilles fra det lokale brandberedskab.

Endvidere beskriver beredskabsplanen de sikkerhedsmæssige installationer og materiel der forefindes på anlægget samt vedligeholdelsen heraf.

1.1 Oversigt over datoer for revisioner

Afsnit	Udgivet	Rev. A	Rev. B	Rev. C	Rev. D
1.0 Indledning	10.06.2008	11.07.11	01.11.2011		
2.0 Oplysninger om virksomheden	10.06.2008	11.07.11			
3.0 Medarbejdere, materiel og samarbejds-partnere	10.06.2008	11.07.11	01.11.2011		
4.0 Områdets indretning	10.06.2008	11.07.11			
5.0 Risikovurdering	10.06.2008	11.07.11			
6.0 Afværgeforanstaltninger	10.06.2008	11.07.11	01.11.2011		
7.0 Alarmprocedure og instrukser	10.06.2008	11.07.11	01.11.2011		
8.0 Samlingssted	10.06.2008	11.07.11			
9.0 Indsatsgrupper og øvelsesoversigt	10.06.2008	11.07.11			
10.0 Alarmeringsliste	10.06.2008	11.07.11	01.11.2011		
11.0 Tilladelse til arbejde med tændkilder	11.07.2011	11.07.11	01.11.2011		

1.2 Fordeling

Foruden modtagerne af Skodsbøl Deponis Driftsinstruks, hvor dette dokument er bilag 6., er Beredskabsplanen fordelt til følgende:

Sønderborg Brand og Redning

Indsatslederen i vest (7027 7630)

Skodsbøl Containerplads

Sønderborg Affald		
Skodsbøl Deponianlæg	Revision B	Godkendt af: JB
BEREDSKABSPLAN	Dato: 01.11.2011	Side: 5 af 28

2.0 OPLYSNINGER OM VIRKSOMHEDEN

2.1 Kort

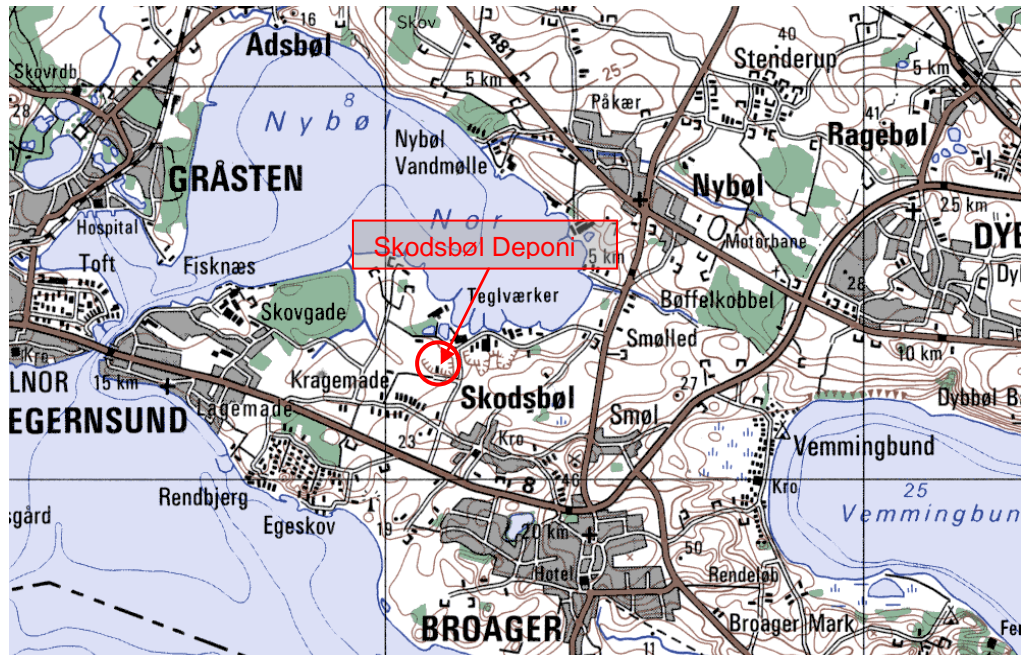

Deponiets placering ved Nybøl Nor

2.2 Adresser

Virksomhedens Navn og adresse:

Skodsbøl Deponi
 NybølNorvej 26, Skodsbøl
 6310 Broager
 Tlf.: 7444 0300
 Fax: 7444 0327
sdeponi@sonfor.dk

Driftsselskab:

Sønderborg Forsyning
 Ellgaardvej 8
 6400 Sønderborg
 Tlf.: 8843 5300
 Fax: 8843 5301
info@sonfor.dk

Virksomhedens ejer:

Sønderborg Kommune
 Rådhusstorvet 10
 6400 Sønderborg
 Tlf.: 8872 6400
 Fax: 8872 6464
post@sonderborg.dk

Sønderborg Affald 		
Skodsbøl Deponianlæg	Revision B	Godkendt af: JB
BEREDSKABSPLAN	Dato: 01.11.2011	Side: 6 af 28

3.0 MEDARBEJDERE, MATERIEL OG SAMARBEJDSPARTNERE

3.1 Sikkerhedsorganisation

Der henvises til Driftsinstruks for Skodsbøl Deponianlæg pkt. 3.1

3.2 Mandskab med tilknytning til deponiet

Skodsbøl Deponi er åbent og bemanded på alle hverdage i tidsrummet 08:00 - 16:00.

Alle personer der arbejder på deponiet har gennemgået deponikursus, som beskrevet i bekendtgørelse nr. 612 af 22. juni 2004, om uddannelse af driftsledere og personale på deponeringsanlæg (A eller B bevis)

Thomas Wind	Driftsleder	A
Lars Dahnke	Specialarbejder	A, B
Bjarne Arnold	Specialarbejder	B
Svend Johannsen	Specialarbejder	B
Niels Sørensen	Administrativ medarbejder	A, B

3.3 Liste over fast tilknyttet materiel

Skodsbøl Deponianlæg råder over entreprenørmaskiner og materiel som listet nedenfor.

1 stk. Gummihjulslæsser	Komatsu WA 320-5
1 stk. Kompaktor	Ljungby E 22
1 stk. Bulldozer	CAT D6R
1 stk. Gravemaskine på hjul	CAT 318 C
1 stk. Neddeler	Doppstadt BW 3060 Büffel
1 stk. Gaffeltruck	Toyota 2,5 tons
1 stk. Traktor	Ford 8210
1 stk. Dumper	Volvo A20
1 stk. Slamsugervogn	6000 l

Førerhuset på alle maskiner, der til dagligt arbejder på deponeringsanlægget, er forsynet med luftfilter i effektivitet mindst som P-3 filter i ånde-drætsværn.

Sønderborg Affald		
Skodsbøl Deponianlæg	Revision B	Godkendt af: JB
BEREDSKABSPLAN	Dato: 01.11.2011	Side: 7 af 28

4.0 OMRÅDETS INDRETNING

Skodsbøl Deponi er inddelt i områder som indtegnet på nedenstående luftfoto. Heraf er det de med rødt markerede områder der er mest interessante m.h.t. brand. De hvide pile viser kørselsveje fra de to porte ind i deponiet. Derudover henvises til pkt. 6 i Driftsinstruks.

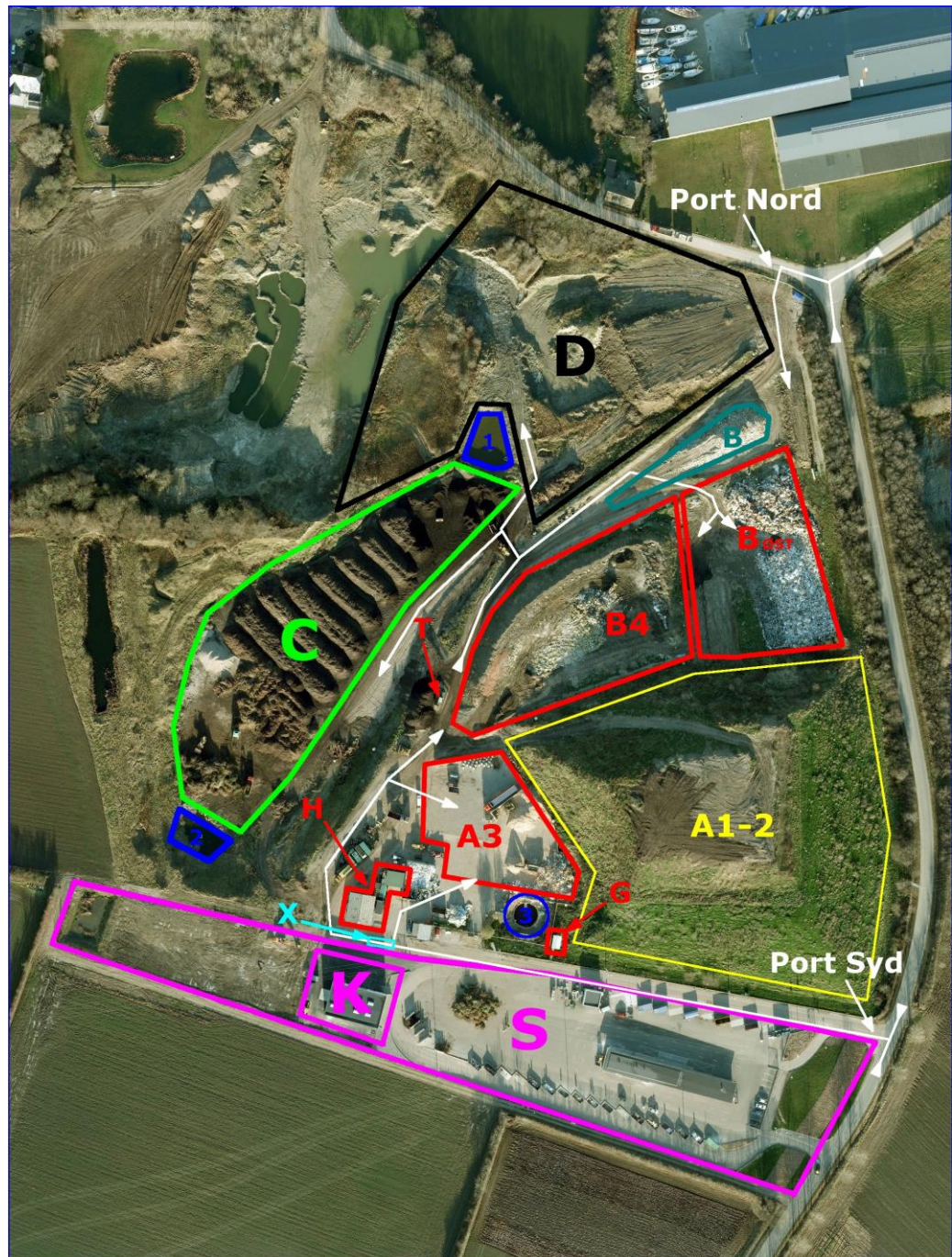

Sønderborg Affald		
Skodsbøl Deponianlæg	Revision B	Godkendt af: JB
BEREDSKABSPLAN	Dato: 01.11.2011	Side: 8 af 28

4.1 Gammel Deponicelle

Gul markering A1-2. Den gamle deponicelle, der blev afsluttet i 2009.

I cellen er der indbygget et anlæg til opsamling af gas, der afbrændes i en gasmotor, som er placeret sydvest for området. Se pkt. 4.2.4.

Området fremstår som en bakke i terræn. Se evt. pkt. 6 i Driftsinstruks.

4.2 Områder med risiko for brand

4.2.1 Rød markering A3. Oplagsplads for neddelte træ til videreforarbejdning

Benyttes til neddeling af rent træ til videreforarbejdning.

Pladsen neddeler p.t. ca. 7.000 tons årligt og har tilladelse til neddeling af 10.000 tons årligt.

Det neddelte træ fraføres pladsen i samme tempi som det der tilføres, således at oplaget højst henligger i 14 dage, inden det fraføres.

Pladsen er belagt med belægningssten og er, som det eneste område på deponiet, belyst.

Nemmeste adgang til området er fra Port Syd.

4.2.2 Rød markering B4. Deponicelle til deponering af blandet affald.

Deponicelle B4 er den igangværende deponicelle. Her modtages og deponeres affald af kategorien Blandet Affald, dvs. "affald, der består af en blanding af organisk og uorganisk materiale, der ikke, eller kun vanskeligt, og med et uforholdsmæssigt stort ressourceforbrug kan skilles ad".

Der modtages årligt ca. 5.500 tons blandet affald.

Cellen er opbygget med en membran, der forhindrer gennemsivning af vand i begge retninger.

Deponicellen er beliggende midt på deponiets område og der er adgang til cellen i dens vestlige ende.

Adgang til B4 er lettest fra port syd.

Sønderborg Affald		
Skodsbøl Deponianlæg	Revision B	Godkendt af: JB
BEREDSKABSPLAN	Dato: 01.11.2011	Side: 9 af 28

4.2.3 Rød markering B_{ØST}. Mellemedeponi

Midlertidig oplagsplads for forbrændingseget affald (Mellemedeponi), benyttes kun i de perioder, hvor der foretages revision og/eller reparation på Sønderborg Kraft- Varmeværk (SKVV).

Det drejer sig normalt om mængder på omkring 1.000 - 1.500 tons. Disse bliver opdelt i to miler. En med træ/møbel affald, som primært kommer fra ASA's containerpladser og en indeholdende småt brændbart fra hhv. erhverv og ASA's containerpladser.

Pladsen er ikke belagt, men bunden er jævnet og sikret med stabilgrus.

Der er adgang til pladsen i dens nordlige ende, samt ad jordvej i pladsens nordøstlige hjørne.

Adgang er mulig fra begge porte. Kan være besværlig fra Port Nord, hvis der er meget byggeaffald på deponiet.

4.2.4 Rød markering G. Gasmotor

Gasmotoren er placeret i et skur i deponiets sydlige kant, ved siden af perkolattanken.

Motoren anvendes til afbrænding af metangas opsamlet i deponiet, og driver en generator til produktion af el.

Motoren anvender diesel til medforbrænding. Der er installeret en 1200 l tank i gashuset. Tanken er placeret i et støbt bassin for at undgå udslip ved brud.

Adgang fra port Syd.

4.2.5 Rød markering H. Bygning med kontor, kantine og værksted.

Bygningen er placeret ved brovægten i deponiets sydlige kant, og indeholder kontor, kantine, toiletfaciliteter og et værksted m. grav.

I tilknytning til bygningen er der en skibscontainer med en 1200 l dieseltank. Anvendes til tankning af maskiner på deponiet.

Nemmeste adgang fra Port Syd.

4.2.6 Rød markering T. Dieseltank

1200 l dieseltank m. dobbeltvæg. Anvendes til tankning af deponiets køretøjer. Adgang fra begge porte.

Sønderborg Affald		
Skodsbøl Deponianlæg	Revision B	Godkendt af: JB
BEREDSKABSPLAN	Dato: 01.11.2011	Side: 10 af 28

4.3 Område for bygge- og anlægsaffald til nedknusning

Blågrå markering B.
Området anvendes til tegl og beton egnet til nedknusning.

4.4 Begrænsede vandressourcer

Blå markering
1-2: Kompostvandsbassiner
3: Perkolattank. Ca 500 m³

Adgang til kompostbassiner fra begge porte.
Til Perkolattanken fra Port Syd.

Nærmeste større vandforsyning er Nybøl Nor, ca. 400 m nord for deponiet.

4.5 Komposteringsanlæg

Grøn markering C
Neddelt haveaffald oplagt i miler til kompostering.
Område C med kompostbassinerne er lavere beliggende end resten af deponiet.

4.6 Område D

Sort markering D.
Fremtidig deponicelle. Lergrav og depot for jord.

4.7 Samlingsplads

Lys blå markering X.
Samlingsplads ved deponiets vægt.

4.8 Skodsbøl Containerplads

Lilla markering S.
Ikke en del af deponiet og er derfor ikke omfattet af denne beredskabsplan.

4.9 ASA Kemi

Lilla markering K.
Ikke en del af deponiet og er derfor ikke omfattet af denne beredskabsplan.

Sønderborg Affald		
Skodsbøl Deponianlæg	Revision B	Godkendt af: JB
BEREDSKABSPLAN	Dato: 01.11.2011	Side: 11 af 28

5.0 RISIKOVURDERING

Der er med denne plan forsøgt at tage højde for de under de pkt. 5.1 til 5.9 nævnte hændelser.

Tiltag for at afværge disse hændelser findes under pkt. 6

Instruks ved ulykker brand m.m. findes under pkt. 7

5.1 Uheld eller ulykker med personskaade

Der kan i forbindelse med arbejdet på deponiet ske uheld eller ulykker med personskaade. Disse kan opstå som følge af sammenskrivning af deponeret materiale, fald, skarpe og spidse genstande, påkørsel af køretøjer m.m.

Instruks ved uheld eller ulykker med personskaade findes under pkt. 7.1

5.2 Brand i deponicelle

Sammensætningen af det affald der deponeres på cellen, er typisk ikke af sådan en art, at der er stor risiko for selvantændelse.

Det kan dog forekomme, at en container fra Skodsbøl Containerplads indeholder gløder fra en askespand el.lign., der er i stand til at starte en brand, samt at der i deponicellen med tiden vil dannes metangas, som under uheldige forhold, kan forekomme i koncentrationer der let kan antændes.

Instruks ved brand i deponi / oplagsplads findes under pkt. 7.2

5.3 Brand i mellemdeponi

Det i perioder oplagte affald vil typisk ikke indeholde materialer der kan selvantænde, hvorved en brand sandsynligvis kun kan opstå ved en udefra kommende påvirkning.

Instruks ved brand i deponi / oplagsplads findes under pkt. 7.2

5.4 Brand i oplagsplads for neddelt træ

Træ på oplagspladsen forefindes enten som neddelt eller ikke neddelt og indeholder ikke materialer der kan selvantænde, hvorved en brand sandsynligvis kun kan opstå ved en udefra kommende påvirkning.

Instruks ved brand i deponi / oplagsplads findes under pkt. 7.2

Sønderborg Affald		
Skodsbøl Deponianlæg	Revision B	Godkendt af: JB
BEREDSKABSPLAN	Dato: 01.11.2011	Side: 12 af 28

5.5 Brand i maskiner

Kan opstå ved brud på brændstofledning el. andre rør/slanger der indeholder brændbar væske el. gas, ansamlinger af olie og støv på motorblok, nær el. på udstødningssystem, samt kortslutning i det elektriske system.

Instruks ved brand i maskiner findes under pkt. 7.3

5.6 Brand eller eksplosion i Gasmotor

Kan opstå ved utætheder i gasrør, men vil kræve en ydre påvirkning for at antænde. Kan også opstå ved brud på rør eller tank med dieselolie, hvis denne kommer i kontakt med varm motorblok eller udstødning.

Instruks ved brand i gasmotor findes under pkt. 7.4

5.7 Brand eller eksplosion i perkolatbrønde eller - tank

På grund af indholdet af metan er deponigas brændbar og eksplosionsfarligt (mellem 5-15 % metan i luft). Gassen kan trænge ind i omkringliggende jordlag og brønde, hvor der kan være fare for eksplosion eller brand.

Instruks ved brand i perkolatbrønde eller -tank findes under pkt. 7.5

5.8 Brand i bygninger

Kan opstå som følge af kortslutning i elektriske installationer, apparater m.v., på værkstedet ved selvantændelse i klude vædet med organiske opløsningsmidler, ved svejsning og anvendelse af vinkelsliber og andre

Instruks ved brand i bygninger findes under pkt. 7.6

5.9 Udslip af miljøfarlige stoffer

Vil primært dreje sig om dieselolie, da der på deponiet ikke forefindes andre miljøfarlige stoffer i større mængder.

Dieseltanke forefindes ved markering T, i gashuset og i en container i tilknytning til Bygning (markering H).

Instruks ved udslip af miljøfarlige stoffer findes under pkt. 7.7

Sønderborg Affald		
Skodsbøl Deponianlæg	Revision B	Godkendt af: JB
BEREDSKABSPLAN	Dato: 01.11.2011	Side: 13 af 28

6.0 AFVÆRGEFORANSTALTNINGER

Tiltag for at hindre og/eller udbedre uheld, ulykker og skader. Se endvidere pkt. 3.2 - 3.4 i Driftsinstruks.

6.1 Forebyggende foranstaltninger

6.1.1 Personer

Personer skal ved færdsel på deponiet være opmærksom på hvor der er risiko for sammenstyrtning / -skridning, skarpe og spidse genstande, huller og andre risici samt arbejdende maskiner.

6.1.2 Deponicelle

Der skal være skærpet opmærksomhed med containere, der kan indeholde varm aske eller gløder. Desuden skal der være skærpet opmærksomhed, hvis der skønnes at være et særlig stort indhold af gas i luften. Dette gør sig især gældende i varme og tørre perioder.

6.1.3 Mellemdæponi

Der bør mindst én gang ugentligt foretages måling af temperatur i oplag af affald, der indeholder organisk materiale. Der må max. være 10 m mellem hvert målepunkt og det målte noteres i logbogen.

Hvis temperaturen bliver for høj, forsøges det at få affaldet sendt ud af området, eller at få SKVV til at tage det i hurtigere tempo.

6.1.4 Oplagsplads

Hvis nedknust træ ligger mere end én måned, bør der en gang ugentligt foretages måling af temperatur i oplag af affald. Der må max. være 10 m mellem hvert målepunkt og det målte noteres i logbogen.

6.1.5 Maskiner

Maskiner parkeres til lukketid i god afstand fra tipstreng, hvor risikoen for brand er størst. Parkeres nær adgangsvejen uden at blokere for tilkørsel i øvrigt.

6.1.6 Gasmotor

Rygning og brug af åben ild eller tændkilder er forbudt, som følge af faren for udsivning af brandbare gasser. Ventilationsåbningerne i gasmotorhuset må under ingen omstændigheder tildækkes.

Sønderborg Affald		
Skodsbøl Deponianlæg	Revision B	Godkendt af: JB
BEREDSKABSPLAN	Dato: 01.11.2011	Side: 14 af 28

Gasmotorhuset er EX-klassificeret, som vist herunder:

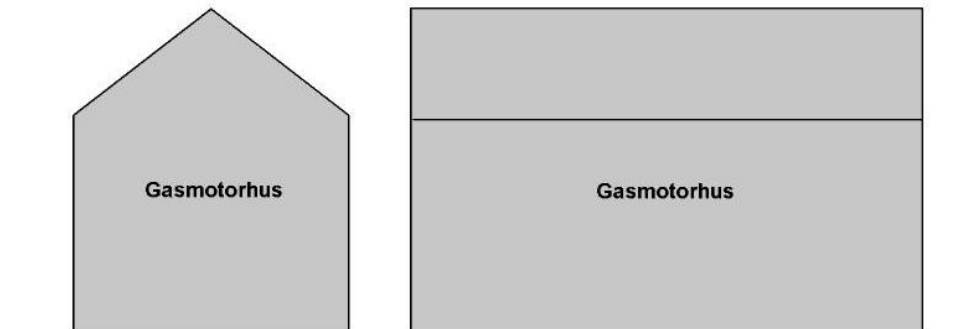

Information om EX zoner

	0	Områder, hvor der <i>uafbrudt</i> eller i <i>lange perioder</i> eller <i>ofte</i> forekommer eksplosiv atmosfære bestående af en blanding af brændbare stoffer i form af gas, damp eller tåger med luft.
	1	Områder, hvor det kan forventes, at der ved <i>normal drift</i> <i>lejlighedsvis</i> forekommer eksplosiv atmosfære bestående af en blanding af brændbare stoffer i form af gas, damp eller tåger med luft.
	2	Områder, hvor der <i>ikke</i> forventes, at der ved <i>normal drift</i> forekommer eksplosiv atmosfære bestående af en blanding af brændbare stoffer i form af gas, damp eller tåger med luft. Metangas.

Hvis der skal anvendes tændkilder, fx elværktøj eller værktøj der kan frembringe gnister, skal håndværkeren forinden informeres omkring risikoen. Se pkt. 11.0

6.1.7 Brønde og perkolattank

Rygning og brug af åben ild eller tændkilder i 1 meters afstand fra perkolatbrønde og -tank er forbudt, som følge af faren for udsivning af brandbare gasser. Brønde er EX-klassificeret som vist herunder:

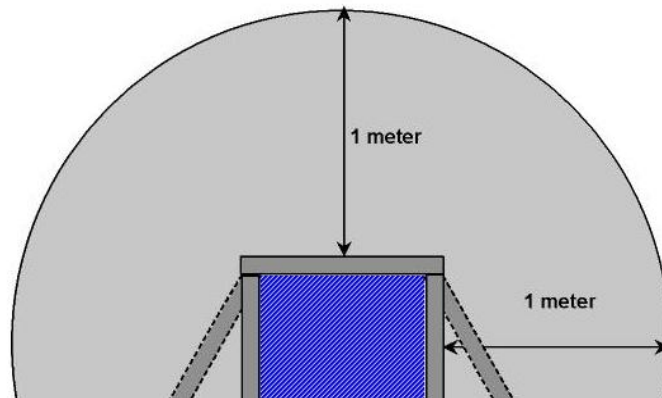

Information om EX zoner

0	Områder, hvor der <i>uafbrudt</i> eller i <i>lange perioder</i> eller <i>ofte</i> forekommer eksplosiv atmosfære bestående af en blanding af brændbare stoffer i form af gas, damp eller tåger med luft.
1	Områder, hvor det kan forventes, at der ved <i>normal drift</i> <i>lejlighedsvis</i> forekommer eksplosiv atmosfære bestående af en blanding af brændbare stoffer i form af gas, damp eller tåger med luft. Metangas.
2	Områder, hvor der <i>ikke</i> forventes, at der ved <i>normal drift</i> forekommer eksplosiv atmosfære bestående af en blanding af brændbare stoffer i form af gas, damp eller tåger med luft. Metangas.

Før nedstigning i brønde og bygværker skal der udluftes effektivt. Hvis der skal udføres arbejde eller inspektion i brønden, skal det ved måling konstateres, at der ikke er risiko for eksplosion, forgiftning eller kvælning. Målingerne skal foretages inden og under arbejdets udførelse. Der skal desuden benyttes treben med sikkerhedslinje, således at vagte kan trække personen op af brønden. Der skal være 2 vagtmænd til stede. Vagte skal være forsynet med fornødent redningsapparat og være oplærte.

Hvis der skal anvendes tændkilder, fx elværktøj eller værktøj der kan frembringe gnister, skal håndværkeren forinden informeres omkring risikoen. Se pkt. 11.0

Brønde skal være permanent udluftede i toppen.

Se endvidere pkt. 8.4.3 i Driftsinstruks

Sønderborg Affald		
Skodsbøl Deponianlæg	Revision B	Godkendt af: JB
BEREDSKABSPLAN	Dato: 01.11.2011	Side: 16 af 28

6.1.8 Udgravninger

Ved udgravninger, hvor der er risiko for forekomst af svovlbriinter / metan-gasser, er al færdsel i / ved udgravningen forbundet med fare.

Der skal derfor bæres nødvendigt sikkerhedsudstyr, herunder gasalarm, svovlbrinte detektor og om nødvendigt friskluftsudstyr. Udgravninger må ej heller foretages af enkelt personer, men skal foretages i team af 2 M/K.

6.2 Afhjælpende foranstaltninger

En del brandslanger, en strålespids og nogle forgreningsstykker er oplagt ved siden af skab ved perkolattanken. Andre slanger er udlagt forskellige steder på deponiet. Anvendes til at flytte vand.

Det overvejes, at afholde en årlig øvelse som dog skal aftales med beredskabet.

Der tilbydes 1. hjælp-kurser til deponipersonalet.

Sønderborg Affald		
Skodsbøl Deponianlæg	Revision B	Godkendt af: JB
BEREDSKABSPLAN	Dato: 01.11.2011	Side: 17 af 28

7.0 ALARMPROCEDURE OG INSTRUKSER

Se instrukser i pkt. 7.1 - 7.8

Generel instruks:

NÆRMESTE HJERTESTARTER ER PÅ SKODSBØL CONTAINERPLADS.

I tilfælde af brand eller ulykke skal der ringes til alarmcentralen.

Alarmér også kolleger såvel på deponiet som på containerpladsen.
Driftslederen alarmeres på tlf.: 6040 5330

Postér en person ved adgangsporten ved Nybølnorvej, således at denne kan lede udrykningskøretøjer det rigtige sted hen.



Sørg for at der er frie adgangsveje for udrykningskøretøjerne.

Fjern køretøjer og andre værdier der evt. kunne komme i fare for at blive omfattet af ulykken.

Forsøg, under fornødent sikkerhedshensyn, at begrænse skadens omfang.



Bistå redningsmandskabet som hjælper og evt. maskinfører under redningsarbejdet.

Sønderborg Affald		
Skodsbøl Deponianlæg	Revision B	Godkendt af: JB
BEREDSKABSPLAN	Dato: 01.11.2011	Side: 18 af 28

7.1 Instruks ved Personskade / Ulykker	
Stands ulykken	Stop maskiner og arbejdsprocesser. Afspær om muligt området.
Red	Giv livreddende førstehjælp. NÆRMESTE HJERTESTARTER ER PÅ SKODSBØL CONTAINER-PLADS <ul style="list-style-type: none"> - Sikre vejtrækningen <ul style="list-style-type: none"> a. Skab fri luftveje b. Giv kunstigt åndedræt - Sikre blodcirkulationen <ul style="list-style-type: none"> c. Stands blødninger d. Giv hjertemassage.
 Alarmér	Ring til alarmcentralen. Tryk (0)-1-1-2
Oplys	Fortæl, at I har brug for ambulance, <ul style="list-style-type: none"> - hvem du er, - at du ringer fra Skodsbøl Deponi Nybølnorvej 26, Skodsbøl 6310 Broager - tlf.nr. du ringer fra, - hvad der er sket, - og hvor mange tilskadekomne, der er tale om.
Red	Giv almindelig førstehjælp. Fortsæt med den livreddende førstehjælp. Skaf tæpper o.a. mod klimaet (udendørs). Hent forbindsstoffer og tildæk sår og læsioner. Giv psykisk førstehjælp - tal beroligende med den/de tilskadekomne.
Uheld med kemiske stoffer	Behandling - se APB-mappen (sikkerhedsdatblade). Der forefindes et komplet ringbind på deponiets vejekontor. På hud eller i øjne - skyl med vand. Indtagelse eller indånding - søg læge eller skadestue.
Ambulance	Modtag ambulancen ved indkørslen til deponiet på Nybølnorvej og vis vej til skadestedet. Sørg for frie køreveje.
 <u>Orientér</u>	Driftslederen (tlf.:8843 5330 / 6040 5330).
<u>Oplys</u>	Hvem du er og hvad der er sket.



Sønderborg Affald		
Skodsbøl Deponianlæg	Revision B	Godkendt af: JB
BEREDSKABSPLAN	Dato: 01.11.2011	Side: 19 af 28

7.2 Instruks ved Brand i Deponi / Oplagsplads

 Alarmér	Ring til alarmcentralen. Tryk (0)-1-1-2
Oplys	<ul style="list-style-type: none"> - Fortæl, at I har en brand, og - hvem du er, - at du ringer fra: Skodsbøl Deponi, Nybølnorvej 26, Skodsbøl 6310 Broager - tlf.nr. du ringer fra, - hvad der er sket, - om der er tilskadekomne eller personer i fare.
Bekæmp	Forsøg at slukke branden med nærmeste egnede brandmateriel. Udsæt ikke dig selv for risiko.
Red	Bring personer væk fra farezonen. Udsæt ikke dig selv for risiko.
Evakuering	Evakuér ansatte og gæster til samlingspladsen.
Samlingspladsen	Deponiets vægt - se plantegningen. (Pkt. 4.0)
Begræns	Fjern maskiner og materiel og sørg for frie adgangsveje. Forsøg at inddæmme ilden, så den ikke spreder sig. Udsæt ikke dig selv for risiko.
Brandvæsen	<p>Modtag brandvæsnet ved indkørslen til deponiet på Nybølnorvej og vis evt. vej til skadestedet.</p> <p>Forsyn redningsmandskabet med informationer, plantegninger og evt. nøgler.</p>
 Orienter	Driftslederen (tlf.: 8843 5330 / 6040 5330).
Oplys	<p>Fortæl, hvad der er sket,</p> <ul style="list-style-type: none"> - hvor det brænder, - om der er tilskadekomne eller personer i fare, - og at brandvæsnet er alarmeret.



Sønderborg Affald		
Skodsbøl Deponianlæg	Revision B	Godkendt af: JB
BEREDSKABSPLAN	Dato: 01.11.2011	Side: 20 af 28

7.3 Instruks ved Brand i Maskiner

 Alarmér	Ring til alarmcentralen. Tryk (0)-1-1-2
Oplys	<ul style="list-style-type: none"> - Fortæl, at I har en brand, og - hvem du er, - at du ringer fra: Skodsbøl Deponi, Nybølnorvej 26, Skodsbøl 6310 Broager - tlf.nr. du ringer fra, - hvad der er sket, - om der er tilskadekomne eller personer i fare.
Bekæmp	Forsøg at slukke branden med nærmeste egnede brandmateriel. Forsøg at inddæmme ilden, så den ikke spreder sig. Udsæt ikke dig selv for risiko.
Red	Bring personer væk fra farezonen. Udsæt ikke dig selv for risiko.
Begræns	Fjern andre maskiner og materiel og sørg for frie adgangsveje.
Brandvæsen	<p>Modtag brandvæsnet ved indkørslen til deponiet på Nybølnorvej og vis evt. vej til skadestedet.</p> <p>Forsyn redningsmandskabet med informationer, plantegninger og evt. nøgler.</p>
 Orienter	Driftslederen (tlf.: 8843 5330 / 6040 5330).
Oplys	<p>Fortæl, hvad der er sket,</p> <ul style="list-style-type: none"> - hvor det brænder, - om der er tilskadekomne eller personer i fare, - og at brandvæsnet er alarmeret.

Sønderborg Affald		
Skodsbøl Deponianlæg	Revision B	Godkendt af: JB
BEREDSKABSPLAN	Dato: 01.11.2011	Side: 21 af 28

7.4 Instruks ved brand i Gasmotor



 Alarmér	Ring til alarmcentralen. Tryk (0)-1-1-2
Oplys	<p>Fortæl, at I har en brand, og</p> <ul style="list-style-type: none"> - hvem du er, - at du ringer fra: Skodsbøl Deponi, Nybølnorvej 26, Skodsbøl 6310 Broager - tlf.nr. du ringer fra, - hvad der er sket, - om der er tilskadekomne eller personer i fare.
Bekæmp	Såfremt det kan ske uden fare for dit og andres helbred, forsøg da, at slukke branden med nærmeste egnede brandmateriel Udsæt ikke dig selv for risiko.
Red	Bring personer væk fra farezonen. Udsæt ikke dig selv for risiko.
Evakuering	Evakuér ansatte og gæster til samlingspladsen.
Samlingspladsen	Deponiets vægt - se plantegningen. (Pkt. 4.0)
Begræns	Fjern andre maskiner og materiel og sørg for frie adgangsveje. Forsøg at inddæmme ilden, så den ikke spreder sig. Udsæt ikke dig selv for risiko.
Brandvæsen	<p>Modtag brandvæsnet ved indkørslen til deponiet på Nybølnorvej og vis evt. vej til skadestedet.</p> <p>Forsyn redningsmandskabet med informationer, plantegninger og evt. nøgler.</p>
 Orienter	Driftslederen (tlf.: 8843 5330 / 6040 5330).
Oplys	<p>Fortæl, hvad der er sket,</p> <ul style="list-style-type: none"> - hvor det brænder, - om der er tilskadekomne eller personer i fare, - og at brandvæsnet er alarmeret.

Sønderborg Affald		
Skodsbøl Deponianlæg	Revision B	Godkendt af: JB
BEREDSKABSPLAN	Dato: 01.11.2011	Side: 22 af 28

7.5 Instruks ved brand i perkolatbrønde eller -tank	
☎ Alarmér	Ring til alarmcentralen. Tryk (0)-1-1-2
Oplys	<p>Fortæl, at I har en brand, og</p> <ul style="list-style-type: none"> - hvem du er, - at du ringer fra: Skodsbøl Deponi, Nybølnorvej 26, Skodsbøl 6310 Broager - tlf.nr. du ringer fra, - hvad der er sket, - om der er tilskadekomne eller personer i fare.
Bekæmp	Såfremt det kan ske uden fare for dit og andres helbred, forsøg da, at slukke branden med nærmeste egnede brandmateriel.
Red	Bring personer væk fra farezonen. Udsæt ikke dig selv for risiko.
Evakuering	Evakuér ansatte og gæster til samlingspladsen.
Samlingspladsen	Deponiets vægt - se plantegningen. (Pkt. 4.0)
Begræns	Forsøg at inddæmme ilden, så den ikke spreder sig. Udsæt ikke dig selv for risiko.
Brandvæsen	<p>Modtag brandvæsnet ved indkørslen til deponiet på Nybølnorvej og vis evt. vej til skadestedet.</p> <p>Forsyn redningsmandskabet med informationer, plantegninger og evt. nøgler.</p>
☎ Orienter	Driftslederen (tlf.: 8843 5330 / 6040 5330).
Oplys	<p>Fortæl, hvad der er sket,</p> <ul style="list-style-type: none"> - hvor det brænder, - om der er tilskadekomne eller personer i fare, - og at brandvæsnet er alarmeret.



Sønderborg Affald		
Skodsbøl Deponianlæg	Revision B	Godkendt af: JB
BEREDSKABSPLAN	Dato: 01.11.2011	Side: 23 af 28

7.6 Instruks ved brand i bygninger



 Alarmér	Ring til alarmcentralen. Tryk (0)-1-1-2
Oplys	<p>Fortæl, at I har en brand, og</p> <ul style="list-style-type: none"> - hvem du er, - at du ringer fra: Skodsbøl Deponi, Nybølnorvej 26, Skodsbøl 6310 Broager - tlf.nr. du ringer fra, - hvad der er sket, - om der er tilskadekomne eller personer i fare.
Bekæmp	Såfremt det kan ske uden fare for dit og andres helbred, forsøg da, at slukke branden med nærmeste egnede brandmateriel.
Red	Bring personer væk fra farezonen. Udsæt ikke dig selv for risiko.
Skal jeg forlade bygningen?	Forlad bygningen øjeblikkeligt, hvis du føler dig truet af situationen.
Evakuering	Evakuér ansatte og gæster til samlingspladsen.
Samlingspladsen	Deponiets vægt - se plantegningen. (Pkt. 4.0)
Begræns	Forsøg at inddæmme ilden, så den ikke spreder sig. Udsæt ikke dig selv for risiko.
Brandvæsen	<p>Modtag brandvæsnet ved indkørslen til deponiet på Nybølnorvej og vis evt. vej til skadestedet.</p> <p>Forsyn redningsmandskabet med informationer, plantegninger og evt. nøgler.</p>
 Orienter	Driftslederen (tlf.: 8843 5330 / 6040 5330).
Oplys	<p>Fortæl, hvad der er sket,</p> <ul style="list-style-type: none"> - hvor det brænder, - om der er tilskadekomne eller personer i fare, - og at brandvæsnet er alarmeret.

Sønderborg Affald		
Skodsbøl Deponianlæg	Revision B	Godkendt af: JB
BEREDSKABSPLAN	Dato: 01.11.2011	Side: 24 af 28

7.7 Instruks ved miljøuheld

Stop	Luk ventiler - afbryd el og processer.
Begræns	Dæk kloakriste. Luk døre og vinduer - men lås ikke
Red	Bring personer væk fra farezonen. Udsæt ikke dig selv for risiko.
Evakuering	Evakuér ansatte og gæster til samlingspladsen.
Samlingspladsen	Deponiets vægt - se plantegningen. (Pkt. 4.0)
 Alarmér	Ring til alarmcentralen. Tryk (0)-1-1-2
Oplys	Fortæl, at I har et miljøuheld med stof XX, og - hvem du er, - at du ringer fra: Skodsbøl Deponi, Nybølnorvej 26, Skodsbøl 6310 Broager - tlf.nr. du ringer fra, - hvad der er sket, - om der er tilskadekomne eller personer i fare.
 Orienter	Driftslederen (tlf.: 8843 5330 / 6040 5330).
Oplys	Fortæl, hvad der er sket, - hvor det brænder, - om der er tilskadekomne eller personer i fare, - og at brandvæsnet er alarmeret.
Indsatsberedskab	Modtag indsatsberedskabet ved indkørslen til deponiet på Nybølnorvej og vis evt. vej til skadestedet. Forsyn indsatsmandskabet med informationer, plantegninger og evt. nøgler.
Bekæmp	Begynd olie- og kemikaliebekæmpelsen med absorberings-/opsamlingsmidler - men kun hvis det er forsvarligt. Hvis det drejer sig om udslip af perkolat fra deponiet, skal der straks slukkes for forsinkelsesbassiner og/eller kompostbassiner

Sønderborg Affald		
Skodsbøl Deponianlæg	Revision B	Godkendt af: JB
BEREDSKABSPLAN	Dato: 01.11.2011	Side: 25 af 28

7.8 Instruks ved bygningskade / forsyningsvigt	
Ved vandskade	<p>Stop skaden om muligt - luk for haner. Afbryd maskiner i farezonen Sikre værdier</p>
 Orienter	<p>Bygningsansvarlig: Driftslederen (tlf.:8843 5322 / 6040 5322). Overvejelser: - Pumpning - Vandsugning - Fugtmåling og affugtning.</p>
Ved stormskade	<p>Hvis der er hul i bygningskallen. Åben for vinduer, døre og porte i læsiden - så overtrykket falder. Afdæk derefter hullet i vindsiden - men tag ingen egen risiko. Sikre værdier.</p>
 Orienter	<p>Bygningsansvarlig: Driftslederen (tlf.: 8843 5330 / 6040 5330). Overvejelser: - Af- og tildækning - Redning af bygning og løsøre</p>
Ved strømsvigt	<p>Sikre maskiner, anlæg og processer mod evt. skader. Specielt væsentlig på deponiet er grundvandspumperne, som holder grundvandsspejlet nede.</p>
 Orienter	<p>Bygningsansvarlig: Driftslederen (tlf.: 8843 5330 / 6040 5330). Der ringes direkte til elektriker, hvis ikke bygningsansvarlig kan træffes: Overvejelser: - Hvordan får vi hurtigst muligt strøm til pumperne.</p>
	-
Ved telesvigt	Kontakt: Driftslederen (tlf.: 8843 5330 / 6040 5330).
Ved svigt af netværket	Kontakt: Driftslederen (tlf.: 8843 5330 / 6040 5330).

Sønderborg Affald		
Skodsbøl Deponianlæg	Revision B	Godkendt af: JB
BEREDSKABSPLAN	Dato: 01.11.2011	Side: 26 af 28

8.0 SAMLINGSPLADS

Ved deponiets vægt.

9.0 INDSATSGRUPPER OG ØVELSESOVERSIGT

9.1 Indsatsgrupper

Personer med førstehjælpsuddannelse.

Afdeling:	Navn:

Personer med branduddannelse:

Afdeling:	Navn:

9.2 Øvelsesoversigt

Afholdte øvelser:

Dato:	Type:

Planlagte øvelser:

Dato:	Type:

Sønderborg Affald		
Skodsbøl Deponianlæg	Revision B	Godkendt af: JB
BEREDSKABSPLAN	Dato: 01.11.2011	Side: 27 af 28

10.0

ALARMERINGSLISTE TIL BRUG UDEN FOR NORMAL ÅBNINGSTID

Skulle der opdages brand efter arbejdstidsophør er denne liste tilsendt Brand & Redning ved Sønderborg Kommune, således at tilkald af maskinfører etc. kan ske hurtigst muligt

Personerne er oplistet i prioritetsrækkefølge.

Ved Gas & eller Brand alarm

Afdeling:	Navn:	Telefonnr.
Deponiet	Thomas Wind	5353 8820 / 6040 5330
Deponiet	Lars Dahnke	7444 1258
Deponiet	Bjarne Arnold	7446 1522
Deponiet	Svend Johannsen	7442 1913
Deponiet	Niels Sørensen	4071 8462
Administrationen	Jette Bøjskov	6162 2030 / 7460 8180
Administration	Thomas Wind	5353 8820

Sønderborg Affald		
Skodsbøl Deponianlæg	Revision B	Godkendt af: JB
BEREDSKABSPLAN	Dato: 01.11.2011	Side: 28 af 28

11.0 TILLADELSE TIL ARBEJDE MED TÆNDKILDER

Håndværkere der skal udføre opgaver på Skodsbøl Deponi, skal have særlig instruks for opgaver der vedrører arbejde i brønde eller gasmotorhuset.

Der er udarbejdet en folder:

Retningslinjer for

arbejde i ATEX zoner

på Skodsbøl Deponi

Denne udleveres og gennemgås med håndværkeren.

Inden arbejdet påbegyndes, skal håndværkeren skriftligt kvittere for modtagelse af informationen. Kvitteringerne opbevares i mappe i Vejeboden.

Bilag D: Kort over virksomhedens beliggenhed i 1:25.000



Bilag E: Anlæggets placering på deponiet, BØST

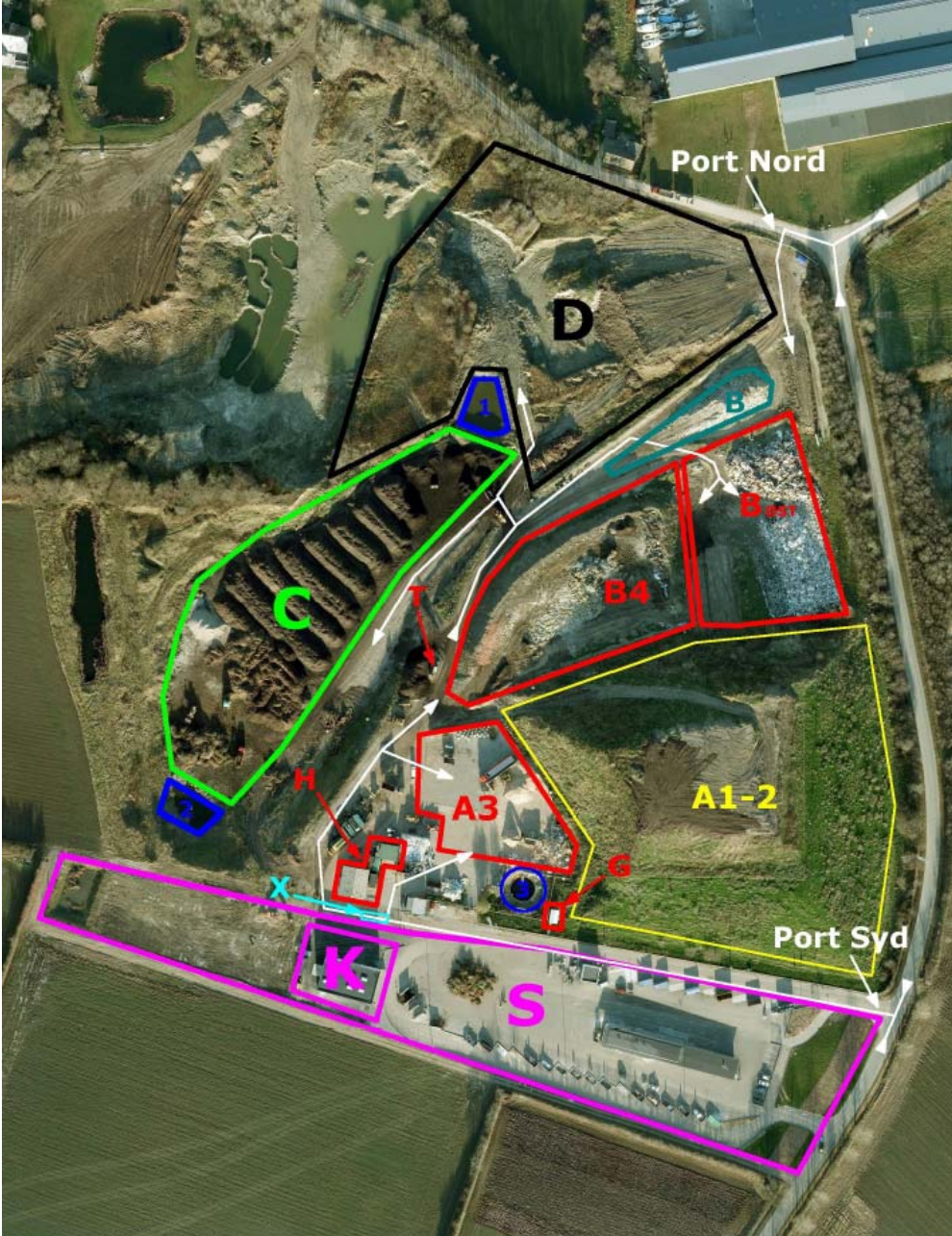

Bilag F: Oversigt over revurdering af vilkår

Afgørelse om ændring af vilkår i eksisterende godkendelser, af 24. august 2006

Vilkår nr.	Ændret Nyt nr.	Slettet	Bemærkninger
42	B6		
43	B3		
44		x	Brandtekniske forhold reguleres af det lokale beredskab
45		x	Brandtekniske forhold reguleres af det lokale beredskab

Nye vilkår som følge af revurdering:

Generelle forhold

A1: Standardvilkår for oplag.

A2: Standardvilkår for oplag.

A3: Generelt vilkår for afgørelser.

A4: Krav om at nye udgaver af beredskabsplan og brandteknisk godkendelse skal sendes til tilsynsmyndigheden.

Indretning og drift

B1: Standardvilkår for oplag.

B2: Standardvilkår for oplag.

B4: Standardvilkår for oplag.

B5: Standardvilkår for oplag.

Luftforurening

C1: Standardvilkår for oplag.

Indberetning/rapportering

D1: Generelt vilkår for afgørelser.

Driftsforstyrrelser og uheld

E1: Tilsynsmyndigheden skal underrettes ved uheld.

Risiko/forebyggelse af større uheld

F1: De brandtekniske forhold er reguleret i den brandtekniske godkendelse og i beredskabsplanen.

Ophør

G1: Generelt vilkår for afgørelser.

Bilag G: Liste over sagens akter

Afgørelse om ændring af vilkår i eksisterende godkendelser, af 24. august 2006.

Beskrivelse af oplaget for brændbart affald på Skodsbøl Deponi, af 3. september 2010 (Bilag A).

Brandmæssig godkendelse af oplag i området Bøst mellemdeponi på Skodsbøl Deponianlæg, af 13. maj 2011 (Bilag B).

Skodsbøl Deponianlæg. Beredskabsplan af 1.11.2011 (Bilag C).

I/S Alssund Affald. Skodsbøl Deponianlæg. Driftsinstruks, 2. udgave, af 01.01.2008.

Miljøministeriet
Miljøstyrelsen Odense
C.F. Tietgens Boulevard 40
5220 Odense SØ

Telefon 72 54 40 00
ode@mst.dk
www.MST.dk