

Miljøgodkendelse

Gelsted Skytteforening, skydebane



Gelsted Skytteforening
Etablering af ricochetværn ved nyttiggørelse
af affald (jord)

Dato: 30. august 2023



Middelfart
KOMMUNE

Stamoplysninger

Virksomhedens navn og adresse:

Gelsted Skytteforening
Skyttevej 12, 5591 Gelsted

Matrikel nr.:

1z, Lunge BY, Gelsted

Virksomhedens ejer:

Gelsted Skytteforening

CVR nr.:

31729084

P-nr.:

1014843775

Dato:

30. august 2023

Kontaktperson:

Formand Peter Rasmussen
Kirkebakken 2, 5591 Gelsted
Mob: +45 44144106
Mail: prasmussenhexagon@gmail.com

Sagsnummer:

2023-005977

Sagsbehandler:

Irene Christens

Kopi er sendt til:

Danmarks Naturfredningsforening, middelfart@dn.dk
Friluftsrådet, fynnord@friluftsradet.dk
NOAH, noah@noah.dk
Sundhedsstyrelsen, sesyd@sst.dk
Dansk ornitologisk Forening, natur@dof.dk
Region Syddanmark, mynord@rsyd.dk



Middelfart
KOMMUNE

**Natur- og
Miljøafdelingen**
Middelfart Kommune
Nytovr 9
5500 Middelfart
www.middelfart.dk

Telefon 8888 5500
Fax 8888 5501

Dato: 30-08-2023
Sagsnr.: 2023-005977

Miljøgodkendelse efter Miljøbeskyttelseslovens kapitel 5

Godkendelsen omfatter:

Anlæggelse af et "richochetværn" af ren affaldsjord, fra godkendt modtageanlæg, efter påbud fra Fyns Politi om opfyldelse af sikkerhedskrav.

Godkendelsen er givet på de vilkår, der er angivet under "Afgørelse". Miljøgodkendelsen meddeles efter Miljøbeskyttelseslovens § 33 stk. 1

Godkendt:

.....
Maria Friis Jensen
Miljøsagsbehandler

.....
Irene Christens
Miljøsagsbehandler

Annonceret den 30-08-2023
Klagefristen udløber den 27-09-2023
Søgsmålsfristen udløber den 01-03-2024

Kort resumé

Gelsted Skytteforening indsendte i april 2023 ansøgning om miljøgodkendelse til opførelse af en vold af affaldsjord.

Gelsted Skytteforening er blevet pålagt at etablere et "richochetværn" af Fyns Politi, for fortsat at kunne opnå tilladelse til at kunne skyde på banerne. Volden skal fungere som et værn overfor evt. vildfarende projektiler, af hensyn til et nærliggende boligområde. En vold er accepteret af politiet som richochetværn.

Anvendelsen af affald (jord) til etablering af volde er omfattet af bekendtgørelse om godkendelse af listevirksomhed og er opført i bilag 2 under listepunkt K 206:

- *Anlæg, der nyttiggør ikke-farligt affald, bortset fra anlæg under listepunkt 5.3 i bilag 1, autoophugning, skibsophugning, biogasfremstilling, kompostering og forbrænding.*

Ansøgningen, samt en række supplerende oplysninger, ligger til grund for vurdering og begrundelse for godkendelsen.

Godkendelsen er gældende under anlægsfasen af volden og indtil kommunens Natur- & Miljøafdeling vurderer, at vegetation har sikret volden mod at afgive støvgener samt ukontrolleret udskylning af materialer. Herefter kan godkendelsen ophæves.

Indhold

Kort resumé	4
Indhold.....	5
Middelfart Kommunes afgørelse.....	6
Miljøteknisk redegørelse og vurderinger	10
1. Virksomhedens art	10
2. Etablering.....	10
3. Beliggenhed	11
4. Indretning, drift og opbygning.....	12
5. Forurening og forureningsbegrænsende foranstaltninger.....	12
6. Driftsforstyrrelser og indberetning.....	13
7. Bedst tilgængelige teknik	13
8. Ophør af virksomheden.....	14
9. Høringer og Indsigelser.....	14
10. Konklusion	14
Klagevejledning.....	15
Civilt søgsmål	15
Bilag 1 Beliggenhed	16
Bilag 2 Planmæssige forhold	17
Bilag 3 Grundvand	18
Bilag 4 Beskyttet natur	19
Bilag 5 Skitse med voldens placering.....	20
Bilag 6 Tværsnit af vold	21
Bilag 7 Tegning over vold.....	22
Bilag 8 Liste over sagens akter.....	23
Bilag 9 Referencer.....	24

Middelfart Kommunes afgørelse

Middelfart Kommune meddeler den 30-08-2023 miljøgodkendelse til anlæggelse af et "richo-chetværn" ved nyttiggørelse af jord fra godkendt jordrenseanlæg.

Godkendelsen meddeles efter § 33 stk. 1 i miljøbeskyttelsesloven under listepunkt K206 "Anlæg der nyttiggør ikke-farligt affald, bortset fra autoophugning, skibsophugning, biogas-fremstilling, kompostering eller forbrænding" jf. bilag 2 i Godkendelsesbekendtgørelsen.

Miljøgodkendelsen skal være udnyttet senest 2 år efter datoen, hvor den er meddelt. Ellers bortfalder den.

Afgørelsen kan, inden 4 uger fra den er meddelt, påklages til Miljø- og Fødevareklagenævnet. Hvis afgørelsen påklages, kan klagemyndigheden beslutte at ændre vilkårene i godkendelsen eller helt at ophæve den. Hvis godkendelsen udnyttes inden klagefristen udløb – og inden en eventuel klage er afgjort af klagemyndigheden – er det på virksomhedens ansvar.

Vilkårene er fastsat på baggrund af oplysningerne i ansøgningsmaterialet samt vurdering og begrundelser. Begrundelse og vurdering for de enkelte vilkår fremgår af vurderingsafsnittet. Natur- og Miljøafdelingen godkender hermed det ansøgte på nedenstående vilkår:

Generelle forhold

1. En kopi af denne godkendelse skal til enhver tid være tilgængeligt for de personer, der har ansvaret for anlæggets etablering og drift
2. Anlægget skal indrettes og drives som ansøgt med de justeringer og ændringer, der følger af vilkårene.
3. Anlægsarbejdet skal være afsluttet senest 1 år efter igangsættelse.

Indretning og drift

4. Der må kun være aktivitet på anlægget på hverdage i tidsrummet kl. 07-16.
5. Der skal foreligge en driftsinstruktion på anlægget. Driftsinstruktionen skal beskrive, hvordan personalet skal foretage modtagekontrol, samt hvordan personalet skal forholde sig i tilfælde af driftsforstyrrelser og uheld.
6. Anlægget skal være bemandedet af personale med kendskab til denne miljøgodkendelse, når det er åbent for tilkørsel af jord.
7. Etableringen af volden kan påbegyndes ved meddelelse af denne godkendelse.
8. Volden skal tilsås med egnet beplantning.
9. Der må ikke ske erosion/sætning af jord i volden, som efter tilsynsmyndighedens vurdering er væsentlig.

Forhåndsgodkendelse af jord

10. Jorden til opbygning af volden skal være godkendt som ren/uforurenet af Middelfart Kommune inden indbygning i volden (anmeldelse via www.Jordweb.dk).
11. Virksomheden skal afvise jordpartier, hvor prøvetagning og analyse mv. ikke er udført efter gældende regler og vejledninger, eller hvis vilkår i denne tilladelse ikke er overholdt.
12. Tilført jord skal være dokumenteret ren, f.eks. ved oplysning om oprindelsessted eller ved udførelse af analyser på jorden, hvor der minimum foreligger én prøve pr. 30 tons

jord, analyseret efter retningslinjerne i bilag 3 i "Jordflytningsbekendtgørelsen".

13. Modtagekriterier

Følgende kriterier gælder for modtagelse af jord til volden:

Stof	Maksimal koncentration i jord (mg/kg TS)
Tungmetaller	
Arsen	20
Bly	40
Cadmium	0,5
Chrom	500
Kobber	500
Nikkel	30
Zink	500
Kulbrinter	
C6-C10	25
C10-C15	40
C15-C20	55
C20-C35	100
Sum C6-C35	100
PAHer	
Benz(a)pyren	0,3
Dibenz(a,h)antracen	0,3
PAH total ¹	4,0

1) AH-analyser (analyser for PolyAromatiske Hydrocarboner) skal omfatte en kvantificering af indholdet af enkeltkomponenterne fluoranthen, benz(b+j+k)fluoranthen, benz(a)pyren, di-benz(a,h)antracen og indeno(1,2,3-cd)pyren samt sum-PAH'er bestemt som summen af koncentrationerne af hver af de nævnte enkeltkomponenter.

For hver enkelt forureningskomponent må gennemsnittet af analyseresultaterne ikke overskride ovennævnte krav.

Intet enkelt analyseresultat må overskride kravet med mere end 50 %.

I de tilfælde, hvor kun to jordprøver repræsenterer ét jordparti, skal begge analyseresultater for hver forureningskomponent overholde grænseværdien for den pågældende kategori.

Luftforurening

- Virksomheden skal ved tilrettelæggelse af driften sikre, at der ikke opstår støvgener uden for anlægsområdet som efter tilsynsmyndighedens vurdering er væsentlige. Dette skal ske ved løbende vanding på arealet og på køreveje.
- Hvis tilsynsmyndigheden vurderer, at der er væsentlige støvgener, kan tilsynsmyndigheden forlange, at virksomheden iværksætter de nødvendige tiltag for at bekæmpe støvdannelsen.

Lugt

- Virksomheden må ikke give anledning til væsentlige lugtgener uden for virksomhedens areal. Hvis der konstateres lugtgener i omgivelserne, kan Middelfart Kommune kræve, at der træffes nødvendige foranstaltninger for at eliminere eller reducere lugtgenerne.

Beskyttelse af jord, grundvand og overfladevand

Oplag og håndtering af motorbrændstof og affald

- Entreprenørtanke med motorbrændstof skal sikres mod påkørsel. Det skal desuden sikres, at der ikke kan ske spild i forbindelse med tankning, fx ved at anvende en transportabel mobil tank med opsamling, så olie og brændstof ikke kan løbe ud.

18. Eventuel opsamlet spild indeholdende olie eller kemikalier, herunder grus, savsmuld eller lignende anvendt til opsugning, skal opbevares og bortskaffes som farligt affald. Der skal til enhver tid forefindes opsugningsmateriale på anlægget.

Egenkontrol

19. Virksomheden skal løbende registrere, hvor meget jord, der køres til volden.
20. Virksomheden skal udføre visuel modtagekontrol af alle vognlæs jord.
21. Hvis der i jorden er synlige tegn på forurening fx. ved misfarvning eller hvis jorden indeholder affald, skal hele jordpartiet afvises.
22. Dokumentation for egenkontrol skal være tilgængelig for Middelfart Kommune under hele anlægsperioden og i mindst 1 år efter anlægsarbejdet er afsluttet, og skal på anmodning forevises kommunen. Ved dokumentation forstås:
- Følgesedler/vejesedler/dokumentation fra www.Jordweb.dk.
 - Analyseresultater
 - Faktisk tilkørte jordmængder
 - Godkendte/afviste jordpartier

Indberetning

23. Der skal senest tre måneder efter afslutningen af anlægsarbejdet indsendes følgende til Middelfart Kommune:
- En samlet opgørelse over mængden af jord som er anvendt i volden.
 - Kopi af jordanmeldelser
 - Kopi af analyser

Tilsyn

24. Virksomheden skal føre tilsyn med, om der opstår erosionsskader/skyllerender i volden. Såfremt der opstår erosionsskader/skylleskader, skal disse udbedres hurtigst muligt. Virksomheden skal føre tilsyn med, at der ikke opstår støvgener fra volden både under etablering, men også mens vegetationen vokser til. Virksomheden skal føre tilsyn efter behov og indtil Middelfart Kommune meddeler accept af, at vegetationen er tilstrækkeligt til at forebygge støvgener. Såfremt der opstår støvgener, skal disse afhjælpes hurtigst muligt, jf. vilkår 15.

Driftsforstyrrelser og uheld

25. Virksomheden har underretningspligt dvs. virksomheden har pligt til at underrette tilsynsmyndigheden, hvis driftsforstyrrelser eller uheld medfører forurening eller fare for forurening.
26. En skriftlig redegørelse for hændelsen skal være tilsynsmyndigheden i hænde senest 14 dage efter, at den er sket. Det skal fremgå af redegørelsen, hvilke tiltag der vil blive iværksat for at hindre lignende driftsforstyrrelser eller uheld i fremtiden.

Ophør af driften

27. Virksomheden skal ved ophør af drift, træffe de nødvendige foranstaltninger for at undgå forureningsfare og for at bringe stedet tilbage i tilfredsstillende tilstand. Foranstaltningerne skal drøftes med og accepteres af Middelfart Kommune.

Retsbeskyttelse

Efter Miljøbeskyttelsesloven er denne godkendelse omfattet af en 8-års beskyttelsesperiode for miljøbetingede indgreb i virksomhedens drift i form af forbud eller påbud. Undtagelser herfra er angivet i lovens § 41a, stk. 2.

Virksomhedens egenkontrol er undtaget fra retsbeskyttelsesperioden, idet Miljøbeskyttelseslovens § 72, stk. 2 giver tilsynsmyndigheden mulighed for løbende at revidere denne.

Retsbeskyttelsesperioden regnes fra datoen for denne godkendelse. Påklages godkendelsen, regnes perioden fra den dato, hvor klagenævnet træffer afgørelse vedrørende klagen.

Miljøteknisk redegørelse og vurderinger

1. Virksomhedens art

Hoved- og biaktiviteter

Virksomheden har søgt godkendelse til at anvende dokumenteret ren affaldsjord fra godkendt jordreanseanlæg til opførelse af en 52 meter lang, 2,5 m høj jordvold, som skal udgøre et "richochetværn" efter krav fra politiet.

Middelfart Kommune vurderer at ren jord fra et jordreanseanlæg skal klassificeres som affald i henhold til Affaldsbekendtgørelsens § 2, stk. 1. Derved er volden at betragte som anlæg, hvori der nyttiggøres affald.

Middelfart Kommune har på baggrund heraf vurderet, at jordvolden er omfattet af Miljøbeskyttelseslovens § 33 samt af godkendelsesbekendtgørelsen med listepunkt:

- K 206: Anlæg, der nyttiggør ikke-farligt affald, bortset fra anlæg under listepunkt 5.3 i bilag 1, autoophugning, skibsophugning, biogasfremstilling, kompostering og forbrænding.

En række aktiviteter under listepunkt K 206 er omfattet af afsnit 18 i standardvilkårsbekendtgørelsen. Nyttiggørelsen af jord er imidlertid ikke omfattet af det i afsnit 18 beskrevne anvendelsesområde, hvorfor det er kommunens vurdering, at aktiviteterne ikke skal reguleres efter standardvilkår.

Richochetværnets effekt - nyttiggørelse

Volden skal fungere som et værn overfor evt. vildfarende projektiler, af hensyn til et nærliggende boligområde. Volden er en betingelse for at der fortsat kan opnås tilladelse til brug af banen ved politiet, idet den er nødvendig af hensyn til sikkerheden.

Projektet vurderes dermed at være et nyttiggørelsesprojekt, hvor jorden fra jordreanseanlæg, erstatter jomfruelige materialer.

VVM

Aktiviteten er omfattet af miljøvurderingslovens bilag 2 punkt:

11b) Anlæg til bortskaffelse af affald

Natur- og Miljøafdelingen har gennemført en screening af anlægget efter miljøvurderingsloven. Det vurderes på baggrund af screeningen, at volden kan etableres uden at påvirke miljøet væsentligt. Der skal derfor ikke udarbejdes en miljøkonsekvensrapport. Afgørelsen annonceres samtidig med denne godkendelse.

2. Etablering

Projektområdet omfatter matrikel 1 z, Lunge By, Gelsted.

Anlæggelsen af volden påbegyndes efter meddelelsen af den endelige miljøgodkendelse. Projektet kræver ikke byggetilladelse.

Der er den 24. maj 2023 meddelt landzonetilladelse til etablering af jordvolden i forbindelse med eksisterende skydebane.

3. Beliggenhed

Beliggenhed fremgår af bilag 1

Kommuneplan

Ifølge Kommuneplan 2017-2029 for Middelfart Kommune er virksomheden beliggende i landzonen (bilag 2)

Lokalplan

Området er ikke omfattet af en lokalplan. Der er meddelt en landzonetilladelse til anlægget.

Grundvand

Virksomhedens beliggenhed i forhold til drikkevandsinteresser og boringer fremgår af bilag 3. Virksomheden ligger i et område med almindelige drikkevandsinteresser. Området er indvindingsopland til Gelsted Vand, værket på Bøgevej. Der er ikke udpeget BNBO eller NFI i området.

Jordforurening

Den ejendom volden etableres på, er ikke omfattet af kommunens områdeklassificering.

Ejendommen er, som følge af den lange driftstid for skydebanen, kortlagt af Region Syddanmark på vidensniveau 1. Regionen har indsats på ejendommen i forhold til grundvand, hvorfor projekt kræver en tilladelse efter Jordforureningslovens § 8.

Beskyttet Natur

Nærmeste terrestriske Natura 2000-område er EF-habitatområde:

- nr. 95 Røjle Klint og Kasmose skov, som ligger ca. 20 km nordvest for skydebanen.

Nærmeste marine Natura 2000-område er EF-habitatområde:

- 96 Lillebælt, ca. 5 km mod vest for skydebanen.
- 92 Æbleø, havet syd for og Nærå, ca. 15 km nord for virksomheden

Udpegningsgrundlaget for områderne fremgår af bilag 4.

På ejendommen og de tilstødende natur- og landbrugsarealer omkring skydebanen, er der ikke registeret nogen bilag IV arter.

Registrering af § 3 beskyttet natur

På ejendommen, hvor virksomheden er beliggende, har Natur- og Miljøafdelingen ikke registreret § 3 beskyttet natur. Nærmeste § 3 beskyttede naturområde ligger ca. 300 meter øst for projektområdet og består af et beskyttet overdrev.

NATUR- OG MILJØAFDELINGENS VURDERING

Ifølge § 7 i habitatbekendtgørelsen skal der forud for en afgørelse om miljøgodkendelse foretages en vurdering af om aktiviteten kan påvirke et Natura 2000-område væsentligt.

Det er kommunens vurdering, at det ansøgte, som følge af forureningstype og afstandsforhold ikke i sig selv eller som kumulativt bidrag i forbindelse med andre planer eller projekter vil påvirke Natura 2000 områder væsentligt eller medføre beskadigelse/ødelæggelse af plantearter eller yngle- eller rasteområder for de dyrearter, der fremgår af Habitatdirektivets bilag IV.

Natur- og Miljøafdelingen vurderer yderligere, som følge af forureningstype og afstandsforhold at det ansøgte projekt ikke vil påvirke § 3 beskyttede områder.

Natur- og Miljøafdelingen vurderer, at volden kan etableres med den beskrevne lokalisering.

4. Indretning, drift og opbygning

Indretning

Volden etableres som vist på bilag 5.

Drift

Opførelsen af volden vil ske i perioden fra meddelelsen af denne godkendelse og indtil sidst på året.

Arbejdet vil blive udført mandag til fredag, i tidsrummet kl. 7:00 til 16:00. I tidsrummet vil der være transport af jord ind på ejendommen, via Skyttevej, som er adgangsvej til ejendommen. Skyttevej er en privat fællesvej. Vejen har karakter af skovvej.

Transporten af jord foretages med lastbiler. Under arbejdet med opbygningen af volden benyttes alm. entreprenørmaskiner. Arbejdet vil kunne give anledning til gener i form af støj og støv. Der stilles derfor vilkår om driftstid og begrænsning af støvgener.

Voldens proportioner

Volden opføres med en fod på max 8,1 m og en højde på max 3,0 m. På toppen afsættes 0,7 m som kronen. Volden etableres med en vinkel på 38 grader. Volden bliver 52 m lang.

NATUR- OG MILJØAFDELINGENS VURDERING

Natur- og Miljøafdelingen vurderer, at den ansøgte vold kan udføres som beskrevet. Der henvises til vurderingerne på miljøpåvirkningerne i de følgende afsnit.

5. Forurening og forureningsbegrænsende foranstaltninger

Luftforurening

Støj og støv

Den nærmeste bolig ligger ca. 70 m øst for volden. Langs med adgangsvejen er der 4 boliger, hvoraf 2 har udkørsel hertil.

NATUR- OG MILJØAFDELINGENS VURDERING

Volden etableres i landzone i et område der primært består af skov. Mod nord: Skovområde, indtil 250 m nord for er det skov, derefter ligger Gelsted by, med boliger, Mod øst: Ca. 100 m til Gelsted by med boligbebyggelse i denne del. Mod syd: Skovområde. Mod vest: Skovområde

Der vil forekomme støj i forbindelse med til- og frakørsel af lastbiler, aflæsning af jord samt intern kørsel med diverse entreprenørmaskiner. Der stilles derfor vilkår om at der udelukkende må arbejdes på hverdage fra kl. 7:00-16:00.

Der kan opstå støv i forbindelse med til- og frakørsel af lastbiler, aflæsning af jord, indbygning med entreprenørmaskiner mm., særligt under tørre og blæsende forhold. Der er derfor sat vilkår om, at der ved indretning af drift og vanding skal sikres at der ikke opstår væsentlige støvgener udenfor anlægsområdet. Der er desuden stillet vilkår om at tilsynsmyndigheden kan forlange tiltag iværksat til at modvirke støv, hvis det vurderes at arbejdet giver anledning til væsentlige støvgener.

Det er på denne baggrund kommunens vurdering, at etablering af volden ikke vil medføre væsentlige støj- eller støvgener.

Beskyttelse af jord, grundvand og overfladevand

NATUR- OG MILJØAFDELINGENS VURDERING

Der søges om modtagelse og indbygning af uforurenede overskudsjord. Ved etableringen af den projekterede jordvold, bestående af dokumenteret ren jord, vil der opnås en øget beskyttelse af grundvandsressourcen grundet mindre nedsivning.

Det vurderes derfor, at der ikke vil være risiko for betydende forureningspåvirkning af jord og grundvandsressourcen under forudsætning af, at støjvolden etableres som beskrevet i ansøgningen med de tilføjelser og ændringer, der fremgår af vilkårene i denne godkendelse.

Affald

NATUR- OG MILJØAFDELINGENS VURDERING

Indbygning af jord i volden vil generere minimale mængder af affald. Eventuelt kan der komme husholdningslignende affald fra entreprenøren, der står for etableringen af volden. Dette affald bortskaffes jf. kommunens regulativer.

Efter etableringen af støjvolden vil der ikke blive genereret affald.

Spildevand

NATUR- OG MILJØAFDELINGENS VURDERING

Etablering af volden generer ikke spildevand. Der fastsættes derfor ikke vilkår til spildevand i godkendelsen.

OVERFLADEVAND

Volden ændrer ikke på modtagelse eller afledning af overfladevand. Evt. overfladevand, fra voldens sider nedsives på ejendommen. Derfor stilles ikke vilkår hertil.

6. Driftsforstyrrelser og indberetning

NATUR- OG MILJØAFDELINGENS VURDERING

Der skal sikres mod indbygning af jord, der er forurenede med mobile miljøfremmede stoffer. På den baggrund er der stillet vilkår om kontrol af, at tilkøbt jord overholder denne godkendelse, samt vilkår om indberetning efter projektet er gennemført.

Der henvises i øvrigt til miljøbeskyttelseslovens § 71, hvoraf fremgår:
§ 71. Den, der er ansvarlig for forhold eller indretninger, som kan give anledning til forurening, skal straks underrette tilsynsmyndigheden, hvis driftsforstyrrelser eller uheld medfører væsentlig forurening eller indebærer fare herfor.

Stk. 2. Underretning efter stk. 1 bevirker ingen indskrænkning i den ansvarliges pligt til at søge følgerne af driftsforstyrrelsen eller uheldet effektivt afværget eller forebygget, ligesom det ikke fritager for forpligtelsen til at genoprette den hidtidige tilstand.

7. Bedst tilgængelige teknik

Der skal redegøres for virksomhedens muligheder for at anvende BAT, til at forebygge eller begrænse forurening fra virksomheden, ud fra de kriterier, der er nævnt i bilag 5 eller 6 i godkendelsesbekendtgørelsen. Hvis der anvendes stoffer, som er optaget på "Listen over uønskede stoffer" skal der redegøres for, hvorfor disse ikke kan substitueres.

NATUR- OG MILJØAFDELINGENS VURDERING

Det er Natur og Miljøafdelingens vurdering, at genanvendelse af opgravet og rensede jord fra eksterne lokaliteter til etablering af støjvolden er et udtryk for BAT. Nyttiggørelsen af jord fra jordreanseanlæg sikrer, at der ikke skal bruges jomfruelige materialer til volden.

Virksomheden er ikke omfattet af bilag 1 i godkendelsesbekendtgørelsen og der er ikke nogen vedtagne BAT konklusioner eller BAT referencedokumenter i godkendelsesbekendtgørelsens bilag 8, der er relevante for aktiviteten.

8. Ophør af virksomheden

Ifølge § 21 i godkendelsesbekendtgørelsen skal der fastsættes vilkår, der sikrer, at der ved ophør af driften træffes de nødvendige foranstaltninger for at undgå forureningsfare og at stedet bringes tilbage til tilfredsstillende tilstand.

Volden, opført af ren jord, vurderes ikke i sig selv at kunne give anledning til forurening ved ophør som skydebanen. Men volden vil kunne indeholde rester af projektiler (bly) og skal derfor, ved ophør af skydebanen, håndteres som forurenede jord.

9. Høringer og Indsigelser

Et udkast til godkendelsen/tillægsgodkendelsen har været i høring hos Gelsted Skytteforening og de nærmeste naboer.

Virksomheden er ikke indkommet med bemærkninger i forbindelse med høringen. Der er ikke indkommet bemærkninger fra naboer.

10. Konklusion

Middelfart Kommune vurderer, at volden kan etableres som ansøgt, uden at påføre omgivelserne forurening, som er uforenelig med hensynet til omgivelsernes sårbarhed og kvalitet.

En kopi af godkendelsen skal til enhver tid være tilgængelig på virksomheden for de personer, der har ansvaret for virksomhedens indretning og drift.

Anden lovgivning

Godkendelsen omfatter udelukkende forholdet til miljølovgivningen. Andre godkendelser/tilladelser i forhold til anden lovgivning – f.eks. byggeloven og planloven - skal søges separat.

Ændring af virksomhed

Hvis virksomheden udvides eller ændres bygningsmæssigt eller driftsmæssigt, så det betyder større eller anden forurening, skal dette godkendes af Middelfart Kommune, før udvidelsen eller ændringen sker (miljøbeskyttelseslovens § 33).

Klagevejledning

Denne godkendelse er meddelt efter miljøbeskyttelseslovens kapitel 5. Godkendelsen kan påklages til Miljø- og Fødevareklagenævnet efter reglerne i miljøbeskyttelseslovens kapitel 11. Klagen skal være modtaget af Middelfart Kommune eller indtastet i klageportalen inden klagefristens udløb den 27. september 2023

De klageberettigede er²:

- Gelsted Skytteforening
- Enhver med en individuel væsentlig interesse i afgørelsen.
- Sundhedsstyrelsen.
- Landsdækkende organisationer og foreninger.
- Lokale foreninger, der forinden har meddelt Middelfart Kommune, at de ønsker klage-ret.

Hvis du ønsker at klage over denne afgørelse, kan du klage til Miljø- og Fødevareklagenævnet. Du klager via Klageportalen, som du finder et link til på forsiden af www.naevneneshus.dk. Klagen sendes gennem Klageportalen til den myndighed, der har truffet afgørelsen. En klage er indgivet, når den er tilgængelig for myndigheden i Klageportalen. Når du klager, skal du som privatperson betale et gebyr på kr. 900 mens du som virksomhed eller organisation skal betale kr. 1.800. Du betaler gebyret med betalingskort i Klageportalen.

Miljø- og Fødevareklagenævnet skal som udgangspunkt afvise en klage, der kommer uden om Klageportalen, hvis der ikke er særlige grunde til det. Hvis du ønsker at blive fritaget for at bruge Klageportalen, skal du sende en begrundet anmodning til den myndighed, der har truffet afgørelse i sagen. Myndigheden videresender herefter anmodningen til Miljø- og Fødevareklagenævnet, som træffer afgørelse om, hvorvidt din anmodning kan imødekommes.

Vejledning om gebyrbetalingen kan findes på hjemmesiden for Nævnenes hus under Miljø- og Fødevareklagenævnet.

Gebyret bliver tilbagebetalt hvis:

- klagesagen fører til, at den påklagede afgørelse ændres eller ophæves,
- klageren får helt eller delvis medhold i klagen, eller
- klagen afvises som følge af overskredet klagefrist, manglende klageberettigelse eller fordi klagen ikke er omfattet af Miljø- og Fødevareklagenævnets kompetence.

Gebyret bliver dog ikke tilbagebetalt, hvis den eneste ændring af den påklagede afgørelse er forlængelse af frist for efterkommelse af afgørelse, som følge af den tid, der er medgået til klagenævnets sagsbehandlingstid.

CIVILT SØGSMÅL

Et eventuelt sagsanlæg skal ifølge miljøbeskyttelseslovens § 101 stk. 1, være anlagt inden 6 måneder efter, at afgørelsen er modtaget, eller – hvis sagen påklages – inden 6 måneder efter, at den endelige afgørelse foreligger.

² Se Miljøbeskyttelseslovens § 98 - 100

Bilag 1 Beliggenhed



Bilag 2 Planmæssige forhold

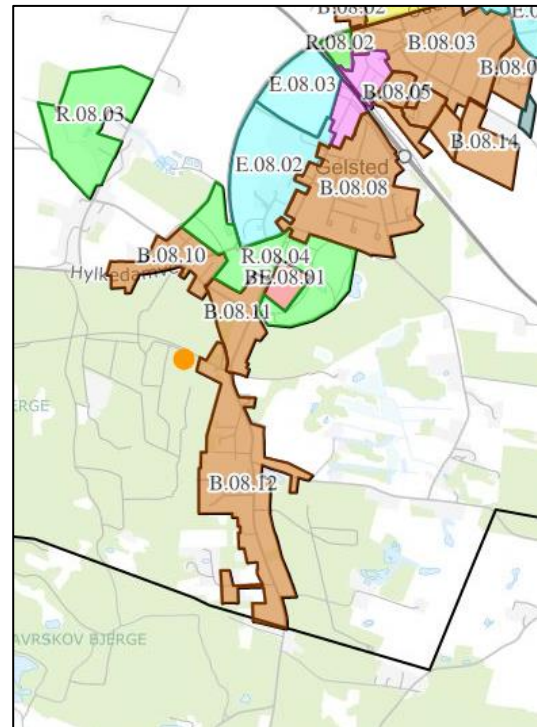
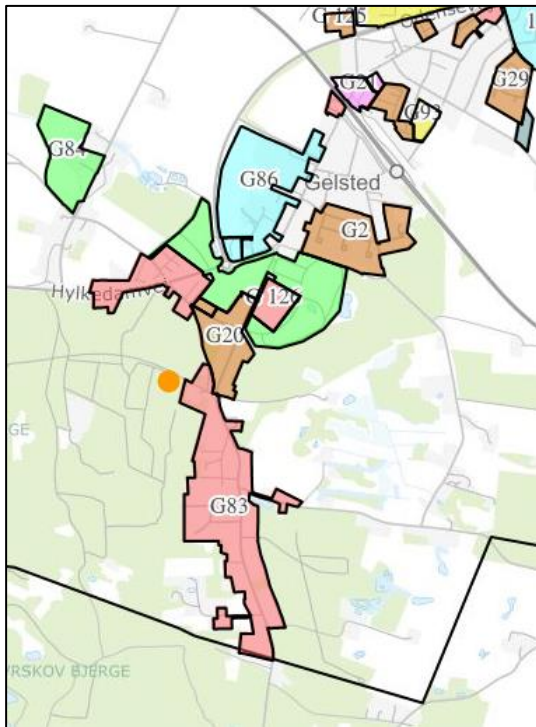

● : Skydebanen, hvor volden etableres.

SIGNATURFORKLARING:

LOKALPLAN - VEDTAGET	
	Boligområde
	Blandet bolig og erhverv
	Erhvervsområde
	Centerområde og butikker
	Rekreation / fritidsformål
	Sommerhusområde
	Offentlige formål
	Tekniske anlæg
	Landområde
	Andet

KOMMUNEPLANRAMME - VEDTAGET	
	Boligområde
	Blandet bolig og erhverv
	Erhvervsområde
	Centerområde og butikker
	Rekreation / fritidsformål
	Sommerhusområde
	Offentlige formål
	Tekniske anlæg
	Landområde
	Andet

Bilag 3 Grundvand

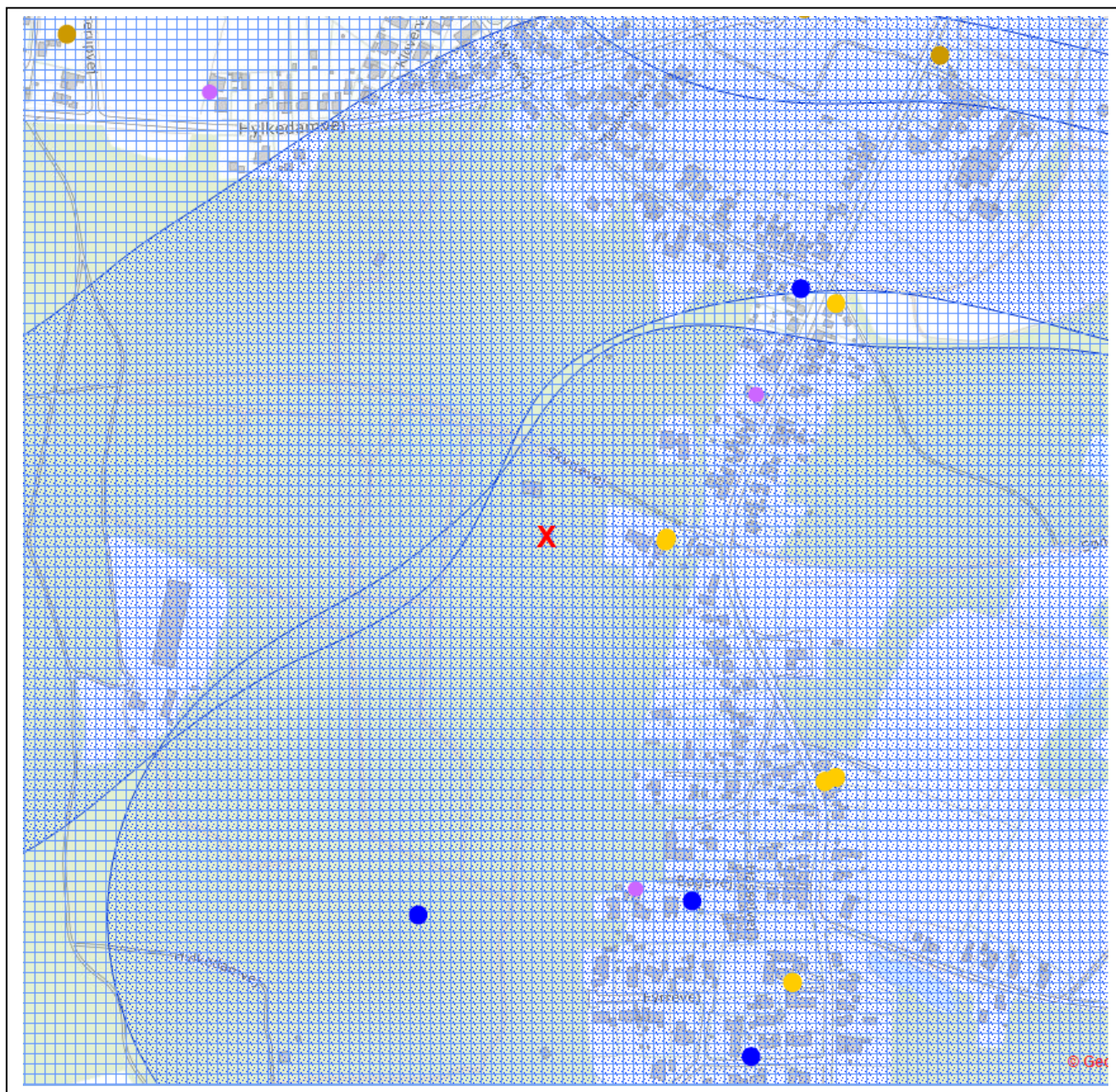

SIGNATURFORKLARING

Boringer		Følsomme indvindingsområder	
● Vandboring		■ Nitratfølsomme indvindingsoplande	
● Geoteknisk boring			
● Miljøboring		Drikkevandsinteresser	
● Råstof boring		■ Område med særlige drikkevandsinteresser	
● Anden boring		■ Område med almindelige drikkevandsinteresser	
● Sløjfet boring		✗ Skydebanen	
● Ukendt formål/anvendelse		■ Indvindingsoplande udenfor OSD	

Bilag 4 Beskyttet natur

RØJLE KLINT OG KASMOSE SKOV

Nærmeste terrestriske Natura 2000-område er Natura 2000-område nr. 111 Røjle Klint og Kasmose Skov, som ligger 20 km nordvest for virksomheden. Området er også et udpeget habitatområde (H95).

Udpegningsgrundlaget er naturtyperne: Riggær (7230), Kildevæld (7220), Surt Overdrev (6230), Kalkoverdrev (6210), Strandvold med flerårige (1220), Elle- og askeskov (91E0) og Bøg på muld (9130). I området danner følgende arter desuden udpegningsgrundlaget: Stor Vandsalamander.

ÆBELØ, HAVET SYD FOR OG NÆRÅ STRAND

Nærmeste marine Natura 2000-område er Natura 2000-område nr. 108 Æbelø, havet syd for og Nærå Strand, som ligger 15 km nord for virksomheden. Området er også et udpeget habitatområde (H92).

Udpegningsgrundlaget er naturtyperne: Sandbanke (1110), Mudder og sandflade blottet ved ebbe (1140), Kystlaguner og strandsøer (1150), Lavvandede bugter og vige (1160), Biogene rev (1170), Strandvold med enårige og flerårige (1210 og 1220), Kystklint/klippe (1230), Strandeng (1330), Forklit (2110), Hvid klit (2120), Grå/grøn klit (2130), Kransnålalge-sø (3140), Næringsrig sø (3150), Vandløb (3260), Kalkoverdrev (6210), Surt Overdrev (6230), Urtebræmme (6430), Kildevæld (7220), Riggær (7220), Bøg på muld (9130), Ege-blandskov (9160) og Elle- og askeskov (91E0).

I området danner følgende arter udpegningsgrundlaget: Sumpvindelsnegl, Stor vandsalamander, Marsvin, Spættet sæl.

Området er også et udpeget fuglebeskyttelsesområde (F76). I området danner følgende fuglearter udpegningsgrundlaget: Havørn, Rørhøg, Klyde, Havterne, Splitterne, Dværgterne, Mosehornugle, Sangsvane, Lysbuget knortegås.

LILLEBÆLT

Nærmeste marine Natura 2000-område er Natura 2000-område nr. 112 Lillebælt, som ligger 5 km vest for virksomheden. Området er også et udpeget habitatområde (H92).

Udpegningsgrundlaget er naturtyperne: Sandbanke (1110), Vandflade (1140), Lagune (1150), Bugt (1160), Rev (1170), Strandvold med enårige og flerårige (1210 og 1220), Kystklint/klippe (1230), Enårig strandengsvegetation (1310), Strandeng (1330), Forklit (2110), Hvid klit (2120), Grå/grøn klit (2130), Kransnålalge-sø (3140), Næringsrig sø (3150), Vandløb (3260), Kalkoverdrev (6210), Surt Overdrev (6230), Tidvis våd eng (6410), Urtebræmme (6430), Nedbrudt højmose (7120), Kildevæld (7220), Riggær (7220), Bøg på mor (9110), Bøg på muld (9130), Ege-blandskov (9160), Skovbevokset tørvemose (91D0) og Elle- og askeskov (91E0).

I området danner følgende arter udpegningsgrundlaget: Skæv vindelsnegl, Sumpvindelsnegl, Stor vandsalamander, Marsvin.

Området er også et udpeget fuglebeskyttelsesområde (47). I området danner følgende fuglearter udpegningsgrundlaget: Rørhøg, Havørn, Engsnarre, Brushane, Plettet rørvagtel, Klyde, Havterne, Fjordterne, Dværgterne, Mosehornugle, Sangsvane, Bjergand, Hvinand, Toppet skallesluger og Edderfugl.

Bilag 5 Skitse med voldens placering



Bilag 6 Tværsnit af vold

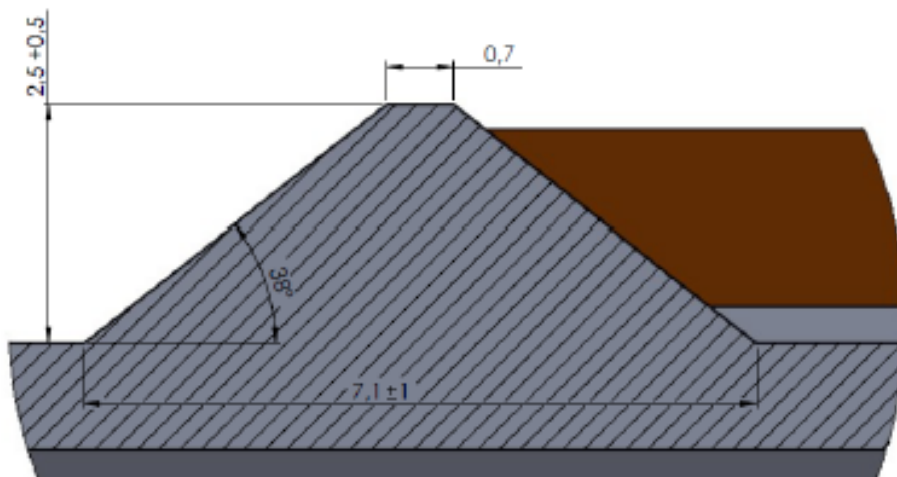

Tværsnit af jordvolden, der bliver ca. 2,5m (+/- 0,5m) i højden, 7,1 m (+/- 1m) ved fod. Kro-
neflade på ca. 0,7 m og en hældning på min. 38° på siderne.

Bilag 7 Tegning over vold

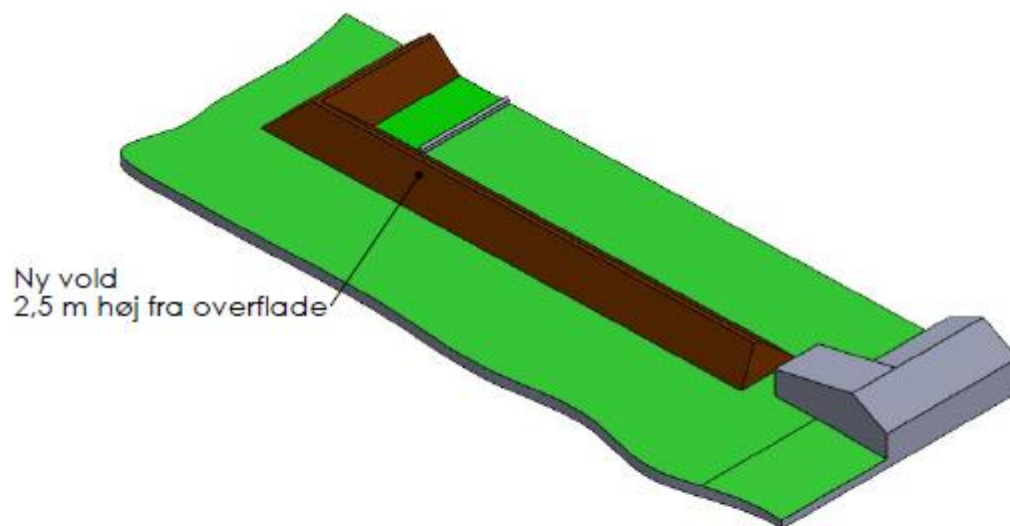
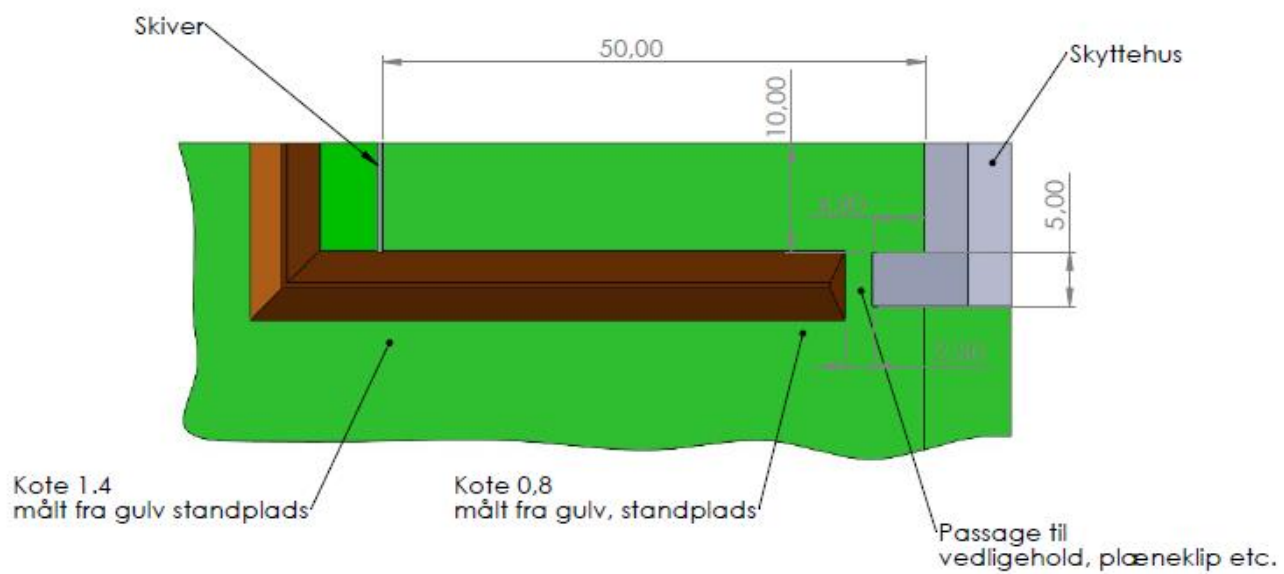

Bilag 8 Liste over sagens akter

Dokument	Dato	Sags nr.	Dok nr.
Ansøgning om miljøgodkendelse	11-04-2023	2023-005977	1
Supplerende oplysninger	19-04-2023	2023-005977	3
Supplerende oplysninger	27-06-2023	2023-005977	17
VVM-screening	30-08-2023	2023-010672	1
Afgørelse om ikke VVM-pligt	30-08-2023	2023-010672	3
Godkendelse i høring hos virksomhed	14-07-2023	2023-005977	28
Godkendelse i høring hos naboer	14-07-2023	2023-005977	27

Bilag 9 Referencer

Miljøbeskyttelsesloven	Lovbekendtgørelse nr. 241 af 13. marts 2019 om miljøbeskyttelse.
Godkendelsesbekendtgørelsen og bekendtgørelsen om standardvilkår	Bekendtgørelse nr. 1317 af 20. november 2018 om godkendelse af listevirksomhed. Bekendtgørelse nr. 1474 af 12. december 2017 om standardvilkår i godkendelse af listevirksomhed om godkendelse af listevirksomhed.
Affaldsbekendtgørelsen	Bekendtgørelse nr. 224 af 8. marts 2019 om affald.
Miljøvurderingsloven	Lovbekendtgørelse nr. 1225 af 25. oktober 2018 om miljøvurdering af planer og programmer og af konkrete projekter (VVM)
Jordflytningsbekendtgørelsen	Bekendtgørelse nr. 1452 af 7. december 2015 372 om anmeldelse og dokumentation i forbindelse med flytning af jord
Olietankbekendtgørelsen	Bekendtgørelse nr. 1611 af 10. december 2015 om indretning, etablering og drift af olietanke, rørsystemer og pipelines.
Affaldsregulativ	Regulativ for erhvervsaffald i Middelfart Kommune 2018.
Støjvejledninger	Miljøstyrelsens vejledning nr. 5, 1984 om ekstern støj fra virksomheder. Miljøstyrelsens vejledning nr. 6, 1984 om måling af ekstern støj fra virksomheder. Miljøstyrelsens vejledning nr. 5, 1993 om beregning af ekstern støj fra virksomheder. Miljøstyrelsens orientering nr. 9, 1997 om lavfrekvent støj, infralyd og vibrationer i eksternt miljø.
Luftvejledningen	Miljøstyrelsens vejledning nr. 2, 2001 om begrænsning af luftforurening fra virksomheder.
B-værdivejledning	Miljøstyrelsens vejledning nr. 2, 2002 om B-værdier med tilhørende supplementer.
Miljøoplysningsbekendtgørelsen	Bekendtgørelse nr. 980 af 16. august 2017 om aktindsigt i miljøoplysninger
Statslig udmelding til vandplanernes retningslinjer 40 og 41	Notat. Statslig udmelding til vandplanernes retningslinjer 40 og 41 i forhold til Områder med Særlige Drikkevandsinteresser (OSD) og indvindingsoplande. Bilag 1 til: Statslig udmelding til vandplanernes retningslinjer 40 og 41 i forhold til Områder med Særlige Drikkevandsinteresser (OSD) og indvindingsoplande.
BAT-dokumenter	Miljøstyrelsens orientering nr. 2, 2006 om referencer til BAT vurdering ved miljøgodkendelser. BAT-eksempler og tjeklister på tværs af brancher, orientering nr. 4, 2014
Miljøaktivitetsbekendtgørelsen	Bekendtgørelse nr. 844 af 23. juni 2017 om miljøregulering af visse aktiviteter