

Returadresse
Land og Vand, Landbrug
Smed Sørensens Vej 1, 6950 Ringkøbing



Ringkøbing-Skjern Kommune

Sagsbehandler
Anne Marie Susgaard
Direkte telefon
9974 15 70
E-post
Anne.marie.susgaard@rksk.
dk

Dato
27. maj 2019
Sagsnummer
19-013408

Ejer af husdyrbruget på
Hjortmosevej 2
6950 Ringkøbing

Ikke-godkendelsespligtig ændring af

**husdyrbruget på adressen
Hjortmosevej 2
6950 Ringkøbing**

Etablering af en fortank



Virksomhedens art:
Matrikel nr.:
Betegnelse:

Svinebrug
43b m.fl., Den sydlige Del, No
Husdyrbrug omfattet af § 11, i Bekendtgørelse
af Bekendtgørelse af lov om miljøgodkendelse
m.v. af husdyrbrug
Ringkøbing-Skjern Kommune
Julie Storm Stausholm

Tilsynsmyndighed:
Kvalitetssikret af:

Stamblad:

Bedriftens ejer og driftsansvarlig	Haubjerg I/S, Novej 46, 6950 Ringkøbing.	
Bedriftens adresse	Hjortmosevej 2 6950 Ringkøbing	
Bedriftens miljøkonsulent	Sofie Hyldgaard SvineRådgivningen Fastnet telefon: 70151200 Mobil: 20200917 E-mail: sof@sraad.dk	
Bedriftens matrikelnumre	43b	Den sydlige Del, No
Kommune	Ringkøbing-Skjern Kommune	
CVR-nr. / P-nr. / CHR-nr.	34016380 / 1017344389 / 10730	
Ejendomsnummer	21846	
Bedriftens betegnelse	Husdyrbrug omfattet af § 11 i Bekendtgørelse af lov om miljøgodkendelse m.v. af husdyrbrug	

Indholdsfortegnelse:

STAMBLAD:	2
1. AFGØRELSE OM IKKE-GODKENDELSESPLIGTIG ÆNDRING.....	4
1.1 BAGGRUND OG KORT RESUMÉ	4
1.2 AFGØRELSEN	4
1.3 VURDERING	5
2. FORMALIA.....	5
2.1 LOVGRUNDLAG	5
2.2 OFFENTLIGHED.....	6
2.3 KLAGEVEJLEDNING	6
BILAG 1. SITUATIONSPLAN.....	8
BILAG 2. BYGNINGSTEGNING.....	9
BILAG 3. AFSTANDSKRAV JF. HUSDYRBRUGSLOVENS §8, STK.1.	10

Copyright

Kortmateriale er gengivet af Ringkøbing-Skjern Kommune med tilladelse fra Kort- og matrikelstyrelsen. Copyright Kort- og matrikelstyrelsen 1992 /KD.86.1033.

Luftfotos – Danmarks Digitale Ortofoto – er gengivet af Ringkøbing-Skjern Kommune med tilladelse fra Cowi. **DDO ©, Copyright COWI.**

1. Afgørelse om ikke-godkendelsespligtig ændring

1.1 Baggrund og kort resumé

Baggrund og kort resumé

Husdyrbruget har en § 11 miljøgodkendelse fra 23. marts 2018. Godkendelsen omfattede en udvidelse af eksisterende produktionstilladelse til 23.500 smågrise fra 7,2-32 kg og 1.500 slagtesvin fra 32-113 kg i eksisterende stalde.

Der ønskes opført en fortank på 77 m³. Fortanken placeres i tilknytning til eksisterende beholdere på ejendommen (se bilag 1). Den nye fortank placeres bag stalde og allerede etableret afskærmende vold og vurderes ikke at være synlig eller til gene for det omkringliggende landskab og naboer.

Tanken er erhvervsmæssigt nødvendig for bedriften, da kapaciteten ved udslusning af gylle fra en samlet stald pt. ikke er dækkende ved levering til biogas. Ved etablering af den nye fortank kan man opnå en mere rationel og fleksibel løsning for husdyrbruget. Fortanken er en lukket tank. Tanken vil maksimal være ca. 1,5 meter over terræn.

1.2 Afgørelsen

Ringkøbing-Skjern Kommune meddeler hermed afgørelse om, at opførelse af en fortank på husdyrbruget på ejendommen matr. 43b, Den sydlige Del, No beliggende på adressen Hjortmosevej 2, 6950 Ringkøbing, ikke er godkendelsespligtig efter § 16b i Bekendtgørelse af lov om husdyrbrug og anvendelse af gødning m.v., nr. 1020 af 6. juli 2018.

Fortanken skal placeres som angivet på bilag 1.

Det er en forudsætning for afgørelsen at tanken placeres minimum 100 meter fra vandløb.

Afgørelsen træffes i medfør af § 16b i Bekendtgørelse af lov om husdyrbrug og anvendelse af gødning m.v., nr. 442 af 13. maj 2016.

Afgørelsen om ikke-godkendelsespligtig ændring til etablering af fortank på husdyrbruget meddeles på baggrund af, at Ringkøbing-Skjern Kommune vurderer, at det ansøgte projekt er en *ikke-markant* bygningsmæssig ændring af husdyrbruget, og at ændringen ikke vil påvirke omgivelserne på en måde, som er uforenelig med hensynet til naboer, landskab, natur og miljø.

Opførelsen af fortanken kræver ikke byggetilladelse, men når fortanken er opført skal Ringkøbing-Skjern Kommune, Byg & Miljø kontaktes med henblik på, at få fortanken registreret i BBR.

Der gøres hermed opmærksom på, at denne afgørelse ikke fritager fra krav om tilladelse, godkendelse eller dispensation efter anden lovgivning (herunder Museumsloven).

1.3 Vurdering

Ringkøbing-Skjern Kommune vurderer, at den anmeldte etablering af en fortank på 77 m³ er en *ikke-markant* bygningsmæssig ændring på husdyrbruget idet anmeldte projekt:

- overholder alle lovpligtige afstandskrav. Det er en forudsætning for afgørelsen at tanken placeres minimum 100 meter fra vandløb.
- ikke har indflydelse på størrelsen og sammensætningen af husdyrbrugets dyrehold.
- ikke har indflydelse på husdyrbrugets staldanlæg og gødningsopbevaringskapacitet.
- kan betragtes som en *ikke-markant* bygningsmæssig ændring, idet der er tale om en tank med et areal på ca. 18 m². Bygningens højde over terræn vil maksimalt være ca. 1,5 meter.
- ikke vil forringe de landskabelige værdier væsentligt
- ikke vil medføre væsentlige påvirkninger for naboer og andre omkringboende, idet kommunen vurderer, at etablering af en fortank vil være uden væsentlig betydning for lys- og støjgener fra ejendommen, spredningen af lugt, risikoen for fluegener og lignende.

Der er alene tale om etablering af en lukket fortank på 77 m³ på ejendommen. Ejendommen er ligeledes tidligere godkendt efter § 11 i husdyrbrugloven. Det er kommunens vurdering, at etableringen af en lukket fortank på 77 m³ ikke er godkendelsespligtig jf. husdyrbruglovens § 16b.

På baggrund af ovennævnte er det således Ringkøbing-Skjern Kommunes samlede vurdering, at opførelse af den ansøgte fortank ikke kan betragtes som en *markant* bygningsmæssig ændring for husdyrbruget, eller at fortanken vil have betydning for miljøbeskyttelsen, herunder i forhold til landskabsværdier, naboer, miljø og natur. Den ansøgte fortank er derfor vurderet som ikke-godkendelsespligtig efter husdyrlovens § 16b.

2. Formalia

2.1 Lovgrundlag

Afgørelsen er givet på nedenstående lovgrundlag fra Miljøministeriet (inklusive eventuelle ændringer til den anførte lovgivning, der gælder på afgørelsestidspunktet).

Der gøres opmærksom på, at ansøger selv har ansvar for at indhente nødvendige godkendelser/tilladelser i henhold til anden lovgivning.

- Husdyrbrugsloven, Lov om miljøgodkendelse m.v. af husdyrbrug nr. 1572 af 20. december 2006 senest ændret i bekendtgørelse af lov om husdyrbrug og anvendelse af gødning m.v. nr. 1020 af 6. juli 2018
- Husdyrgodkendelsesbekendtgørelsen, bekendtgørelse om godkendelse og tilladelse m.v. af husdyrbrug nr. 1467 af 6. december 2018
- Husdyrgødningsbekendtgørelsen Bekendtgørelse om erhvervsmæssigt dyrehold, husdyrgødning, ensilage m.v. nr. 1076 af 28. august 2018
- Bekendtgørelse af lov om naturbeskyttelse, nr. 240 af 13. marts 2019 (Naturbeskyttelsesloven).

2.2 Offentlighed

Udkastet til afgørelsen har været 2 uger i partshøring hos ansøger og konsulent fra 6. maj 2019 til 20. maj 2019, hvor der ikke er indkommet bemærkninger til det ansøgte.

Det er Ringkøbing-Skjern Kommunes vurdering, at den ikke-godkendelsespligtige etablering af en fortank på ejendommen Hjortmosevej 2, 6950 Ringkøbing er af underordnet betydning for de omkringboende og derfor har Ringkøbing-Skjern Kommune ikke foretaget en partshøring.

Afgørelsen om, at anmeldte etablering af en fortank på ejendommen Hjortmosevej 2, 6950 Ringkøbing ikke er godkendelsespligtig efter husdyrlovens § 16b, vil blive offentliggjort den 27. maj 2019 på Ringkøbing-Skjern Kommunes hjemmeside på www.rksk.dk/om-kommunen/annoncering/landbrug.

2.3 Klagevejledning

I henhold til Bekendtgørelse af lov om miljøgodkendelse m.v. af husdyrbrug kapitel 7, kan der klages over miljøgodkendelsen af ansøgeren, Miljøministeriet, samt enhver, der må antages, at have en individuel væsentlig interesse i sagens udfald. Der kan desuden klages af de myndigheder og organisationer, der angivet i lovens § 85-87.

Ved klage, kan Miljø- og Fødevareklagenævnet bestemme, at klagen har opsættende virkning på udnyttelsen.

Udnyttelse af miljøgodkendelsen i klageperioden og imens eventuel klage behandles, sker på eget ansvar.

Ansøgeren vil få besked, hvis der klages over afgørelsen.

For behandling af klager, der indbringes for nævnet, herunder anmodning om genoptagelse, betaler klager et gebyr på 900 kr. for privatpersoners og 1.800 kr. for virksomheders og organisationers vedkommende.

Klagegebyret tilbagebetales, hvis du får helt, eller delvis medhold i din klage, hvis den påklagede afgørelse ændres, eller ophæves, eller klagen afvises, som følge af overskredet frist, manglende klageberettigelse, eller fordi klagen ikke er omfattet af klagenævnets kompetence.

Ønskes afgørelsen prøvet ved domstolene, skal søgsmål ifølge § 90 i Bekendtgørelse af lov om miljøgodkendelse m.v. af husdyrbrug være anlagt inden 6 måneder efter, at sagen er offentliggjort.

Klagefristen er 4 uger og regnes fra datoen for offentliggørelsen. Klagen skal være modtaget og registreret senest den 24. juni 2019.

Indsendelse af klage

Det er obligatorisk for klager, at bruge Miljø- og Fødevareklagenævnets digitale Klageportal, med mindre, du har fået en tilladelse fra Miljø- og Fødevareklagenævnet, der fritager dig for, at anvende den digitale Klageportal. I nedenstående tekst kan du se, hvordan du skal bruge den digitale Klageportal.

Digital Klageportal

Hvis du ønsker, at klage over denne afgørelse, kan du klage til Miljø- og Fødevareklagenævnet. Du klager, via Klageportalen. Du kan finde et link på forsiden af

www.nmkn.dk.

Klageportalen ligger på www.borger.dk og www.virk.dk. Du logger på www.borger.dk, eller www.virk.dk, typisk med NEM-ID. Klagen sendes gennem Klageportalen til den myndighed, der har truffet afgørelsen. En klage er indgivet, når den er tilgængelig for myndigheden i Klageportalen. Du betaler klagegebyret med betalingskort i Klageportalen.

Anmodning om fritagelse for indsendelse, via klageportal

Miljø- og Fødevareklagenævnet skal, som udgangspunkt, afvise en klage, der ikke er indsendt via Klageportalen. Hvis du ønsker, at blive fritaget for at bruge Klageportalen, skal du sende din klage og en begrundet anmodning til Ringkøbing-Skjern Kommune, Smed Sørensens Vej 1, 6950 Ringkøbing. Ringkøbing-Skjern Kommune videresender herefter anmodningen til Miljø- og Fødevareklagenævnet, som træffer afgørelse om, hvorvidt din anmodning kan imødekommes.

Hjælp til klage

Miljø- og Fødevareklagenævnet stiller i et vist omfang, en supportfunktion til rådighed ved oprettelse af en klage. Supportfunktionen kan kontaktes pr. tlf.: 7254 1101, eller på mail: nh@naevneneshus.dk. De kan kontaktes på følgende tidspunkter: man.-tors. 10.00-15.00, fre. 10.00-14.00.

På vegne af Teknik- og Miljøudvalget



Ivan Thesbjerg
Fagleder
Land og Vand, Landbrug
Ringkøbing-Skjern Kommune



Anne Marie Susgaard
Miljømedarbejder
Land og Vand, Landbrug
Ringkøbing-Skjern Kommune

Kopi af afgørelsen er sendt til:

- Ringkøbing-Skjern museum, Arkæologisk Afdeling v/Torben Egebjerg, e-mail: post@arkvest.dk
- Det økologiske Råd, 2200 København N, e-mail: husdyr@ecocouncil.dk
- Dansk Ornitologisk Forening, e-mail: natur@dof.dk, ringkoebing-skjern@dof.dk
- Sundhedsstyrelsen, Lyseng Allé 1, 8270 Høbjerg, e-mail: senord@sst.dk
- Ferskvandsfiskeriforeningen for Danmark, Vormstrupvej 2, 7540 Haderup, e-mail: nb@ferskvandsfiskeriforeningen.dk Danmarks Naturfredningsforenings Lokalkomité for Ringkøbing-Skjern Kommune, e-mail: dnringkoebing-skjern-sager@dn.dk
- Danmarks Sportsfiskerforbund, Skyttevej 4, 7182 Bredsten, e-mail: post@sportsfiskerforbundet.dk
- Danmarks Sportfiskerforbund, e-mail: lbt@sportsfiskerforbundet.dk,
- Friluftsrådet Midt-Vest, e-mail: midtvestjylland@friluftsraadet.dk

Bilag 1. Situationsplan



SvineRådgivningen

Bilag 2. Bygningstegning

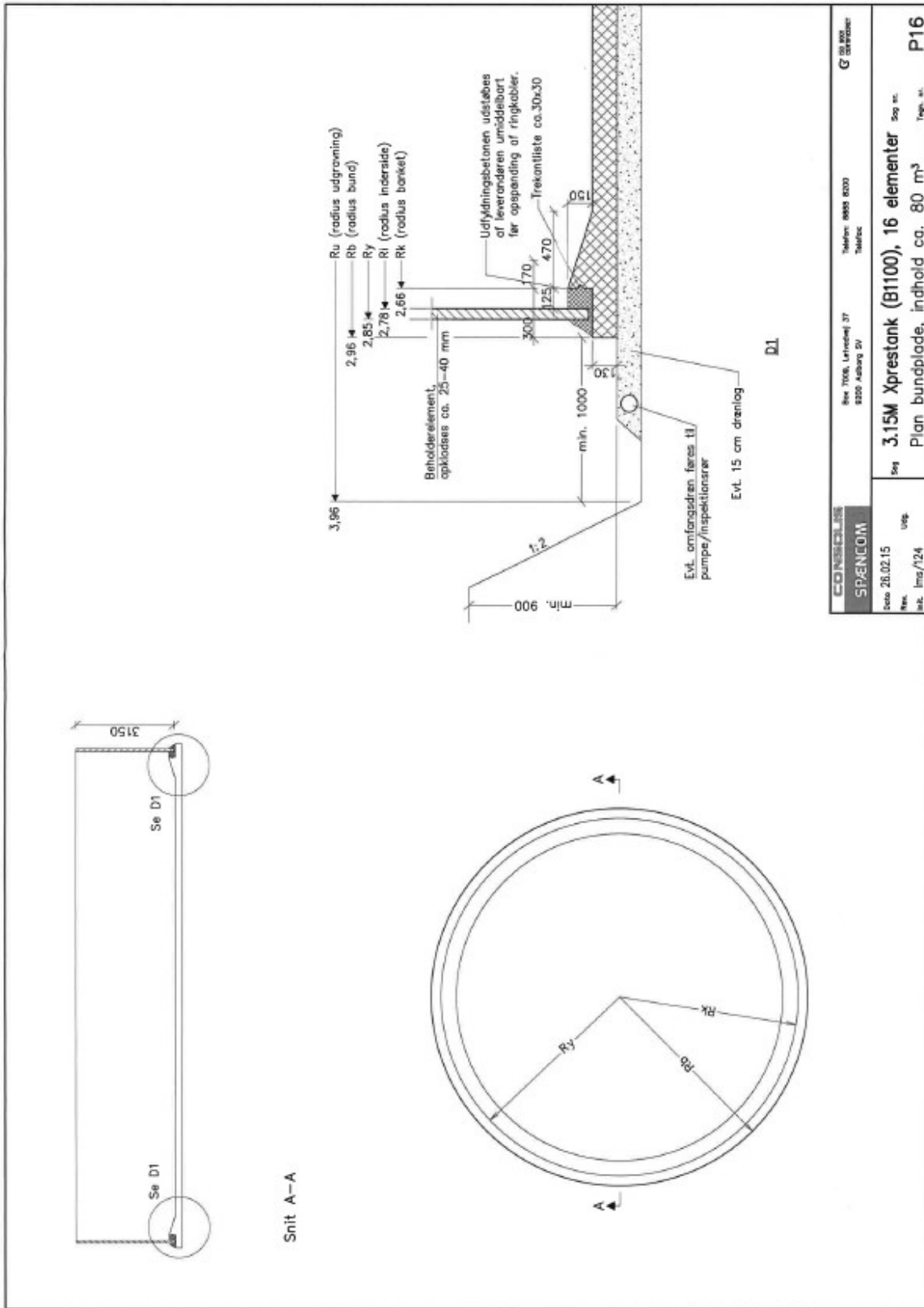

Bilag 3. Afstandskrav jf. husdyrbrugslovens §8, stk.1.

- 1. 25 meter til ikke almene vandforsyningsanlæg**
- 2. 50 meter til almene vandforsyningsanlæg**
- 3. 15 meter til vandløb (herunder dræn) og søer**
- 4. 15 meter til offentlig vej og privat fællesvej.**
- 5. 25 meter til levnedsmiddelvirksomhed**
- 6. 30 meter til naboskel.**