

TILSYNSSKEMA

Bem.	Kloakledn.	Dato	Init.
Bem.	Fundamenter	Dato	Init.
Bem.	Olietanke	Dato	Init.
Bem.	Olie/Benzintudstkiller/Fedtudskiller	Dato	Init.
Bem.	Septictanke	Dato	Init.
Bem.	Samletanke	Dato	Init.
Bem.	Siveanlæg	Dato	Init.
Bem.	Byggesyn generelt Brandforh. Skelforh. Klagesager	Dato	Init.
Bem.	Færdigsyn af byggeri	Dato	Init.
	Afsluttet (÷ syn)	6/2/06	R.N.
Bem.	Udstykn. sager	Dato	Init.



STAMDATA

Stedbet.	Omo Havnvej 105 c	Ej. nr.	06228-6	Byg. nr.		Opp. nr.		Vejkode	6160
Matrikelbet.	35 i Omo by, Omo	Husnr.	105 C	Etage		Side/Dør		Sags/sl. d.	8/2-2006
Ejer	Ejerlejlighedsforeningen	Modtaget d.	10-10-05	Byggetil. udst.					21 NOV. 2005
Ansøger	Dines Jørgensen							Sagsbeh.	R.N.

OPD

Sagsbeskr.	Opførelse af mini-genbrugsstation 8
------------	----------------------------------------

fra kt. 155 311 49 06
til kt. 651 077 79 02

Postningsbilag

Gebyr		
Enfam. hus/Sommerhus		Kr.
Om- og tilbyg. m ² à		Kr.
Boligbyggeri I m ² à		Kr.
Boligbyggeri II m ² à		Kr.
Erhvervsbyggeri I m ² à		Kr.
Erhvervsbyggeri II m ² à		Kr.
Minimumsgebyr	1.242,-	Kr.
Anm. BRS		Kr.
Disp. BRS		Kr.
Disp. KPL		Kr.

21/11-05

105A

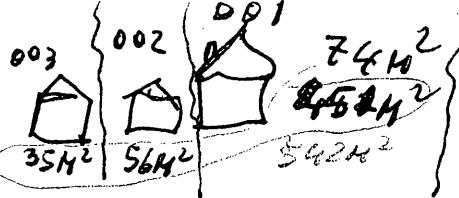

74M²
 451M²
 525M²

223M² A Fiskekøbsport
 302M² B FISKERI
 525M²

Bjarne (havnefoged) kommer på fredag d. 21/10/05
 RN

002/56M² RØPERI
 003/35M² FISKERUDS.
 91M²

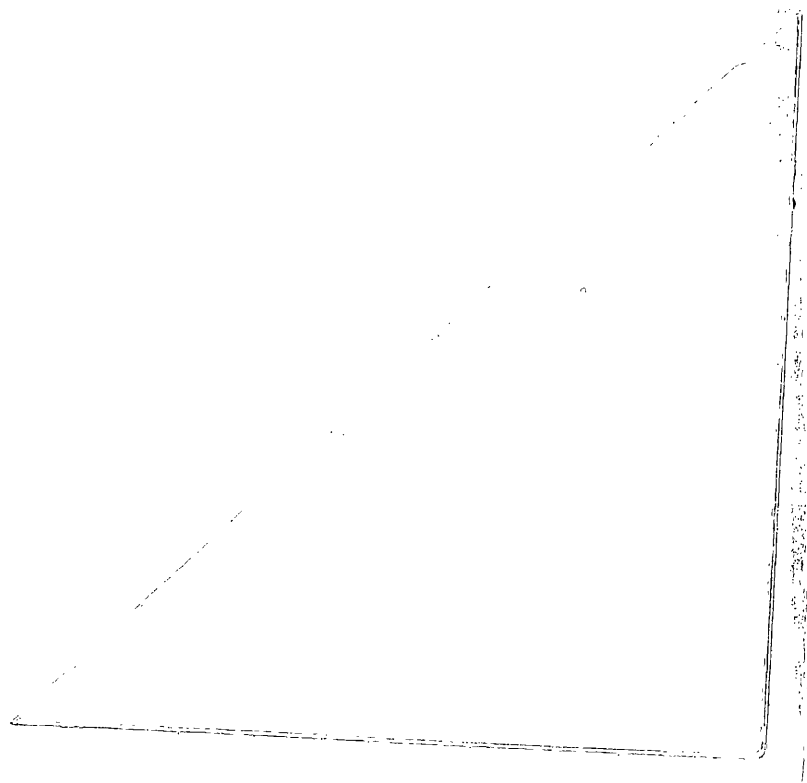



Dines Jørgensen & Co.
Storgade 29 B
4180 Sorø

Den **21 NOV. 2005**
B.nr.: 2005362
Sagsbehandler: Robert Nielsen

BYGGETILLADELSE

Med henvisning til ansøgning modtaget den 5. oktober 2005 meddeles tilladelse til

indretning af område til mini-genbrugsstation

på ejendommen matrikel nr. 35 I Omø by, Omø beliggende Omø Havnevej 105 C.

Tilladelsen er givet på betingelse af, at arbejdet udføres i overensstemmelse med de oplysninger, der er givet i ansøgningen. Kommunalbestyrelsen har på grundlag af Deres oplysninger konstateret, at det ansøgte ikke strider mod den lovgivning, der er nævnt i vedlagte vejledning. Der er ikke taget stilling til, om projektet overholder eventuelle servitutter, der påhviler ejendommen. Dispensationer fra byggelovgivningen kan kun betragtes som meddelt, såfremt dette udtrykkeligt er angivet i tilladelsen.

Tilladelsen gives endvidere på betingelse af,

- at bestemmelserne i den for området gældende deklaration af 18-03-80, overholdes,
- at bestemmelserne i den for området gældende lokalplan nr. 114 nøje overholdes.
- ./ at medsendte "Anmeldelse om påbegyndelse" og "Anmeldelse om fuldført byggearbejde" udfyldes og returneres hertil senest den dag arbejdet påbegyndes, henholdsvis afsluttes.
- at alle nye afløbsledninger anmeldes til syn, inden tildækning foretages,
- at medsendte afløbsanmeldelse udfyldes af autoriseret mester og tilbagesendes hertil, inden arbejdet påbegyndes
- at eksisterende halvtage fjernes senest ved indretning af genbrugstationen
- at friarealerne udformes jfr. Lokalplan nr. 114 § 9,
- at hegn og beplantningsbælter etableres jfr. Lokalplan nr. 114 § 10,

at hegn males i grålige nuancer, hegn/containere må ikke være højere end 2 m. og overskydende materialer deponeres udenfor strandbeskyttelseszone jfr. brev fra Vestsjællands Amt af 24.8.05,

Forurenet jord skal behandles jfg. Jordforureningsloven.

Der bemærkes at godkendte fælles faciliteter (toilet-bad-ophold) er til rådighed i hallen.

Opmærksomheden henledes på bestemmelserne i museumslovens §§ 25-27. Der henvises i denne forbindelse til vedlagte bilag.

Vedrørende byggearbejdets påbegyndelse og afslutning henvises nærmere til kap. 1.4 og 1.5 i bygningsreglement 1995.

Gebyr for denne tilladelse udgør kr. 1242,- som vil blive opkrævet særskilt.

Afgørelser, der omfatter spørgsmål om forståelsen af byggeloven eller en i medfør af denne fastsat bestemmelse kan efter byggelovens § 23 påklages til Vestsjællands statsamt, Slagelsevej 7, 4180 Sorø. Klagefristen er efter byggelovens § 24,4 uger fra den dag, afgørelsen er meddelt.

I henhold til planlovens § 58, stk. 1, nr. 4, kan, vedrørende klager over bestemmelser der henviser til lokalplaner, kun retlige spørgsmål påklages. Det vil sige, at De f.eks. kan klage, hvis De ikke mener, at byrådet har haft hjemmel til at træffe afgørelsen. De kan derimod ikke klage over, at byrådet efter Deres opfattelse, burde have truffet en anden afgørelse.

Klage indgives til Naturklagenævnet, Frederiksborggade 15, 4., 1360 København K eller på email til nkn@nkn.dk. Klagen skal være modtaget af Naturklagenævnet inden 4 uger efter, at De har modtaget afgørelsen.

Det er en betingelse for Naturklagenævnets behandling af Deres klage, at De indbetaler et gebyr på 500 kr. Nævnet vil efter modtagelsen af klagen sende Dem en opkrævning på gebyret. Naturklagenævnet vil ikke påbegynde behandlingen af klagen, før gebyret er modtaget. Vejledning om gebyrordningen kan findes på Naturklagenævnets hjemmeside www.nkn.dk Gebyret tilbagebetales, hvis De får helt eller delvis medhold i Deres klage.

Hvis De vil indbringe afgørelsen for domstolene, skal dette ske inden 6 måneder fra afgørelsens modtagelse.

Med venlig hilsen

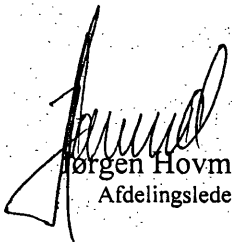
Jørgen Hovmand
Afdelingsleder

Robert Nielsen
Ingeniør

ARKIVLISTE FOR AFSLUTTET BYGGESAG

SAGSNR: 2005.362

EJDNR : 0062286 Omø Havnevej 105 C	EJERLEJLIGHEDSNR:
MATR.NR : OMØ BY, OMØ	047 0035 I 0000 03
AFSLUTTET EFTER FÆRDIGMELDING	AFSLUTNINGSDATO: 060208
SAGSBHDL: RN	MODTAGET: 051010 DATERET: 051005
ART : 03 BR TILLADELSE	INDHOLD: OPFØRELSE AF MINI-GENBRUGSSTATION

ANSØGER:

DINES JØRGENSEN & CO.
STORGADE 29 B
4180 SORØ

EJER:

Ejerlejlighedsforeningen
Omø Havnevej 105, 107, 109
Omø
4230 Skælskør

SPECIEL BEMÆRKNING:

I N T E R N S A G S S T Y R I N G

SAGSBEHANDLING F Ø R BYGGETILLADELSE

U FREMS. AFSLUT.

U FREMS. AFSLUT.

DATO FOR TILL. / ANM.: 051121

Hvor køres den forurenede jord hen (kontakt kommunen for yderligere rådgivning)?

Hvorfra tilføres den rene jord efter gravearbejdet?

Kort beskrivelse af projektet, herunder:

- Gravearbejdets gennemførelse og placering på ejendommen (hvilken dybde graves der til? Hvor graves der; vej, have, parkeringsareal e. a.?)
- Byggefeltets placering (målfast kort med hele den aktuelle matrikel vedlægges)?
- Beskrivelse af eventuelle byggetekniske foranstaltninger m.m.
- Den anslåede mængde jord, som skal håndteres?
- Skal jorden lægges i et mellemdeponi – hvordan?
- Køres jorden væk fra ejendommen?
- Tilbageføres der jord til udgravningen?
- Skal opgravet jord placeres andre steder på ejendommen?
- Skal der bygges ovenpå forurenede jord?
- Beskrivelse af evt. renbundsdocumentation
- Beskrivelse af dokumentation på evt. efterladt forurening
- Etablering af evt. afværgepumpning
- M.m.

Bilag vedlagt (sæt kryds)



FOTOKOPI
SKÆLSKØR KOMMUNE
Teknisk forvaltning

Dines Jørgensen & Co.
Storgade 29 B
4180 Sorø

Den - 8 FEB. 2006
B.nr.: 2005362
Sagsbehandler: Robert Nielsen

IBRUGTAGNINGSTILLADELSE

Det meddeles herved i medfør af bygningsreglement 1995, at byggearbejdet på ejendommen

**matrikel nr. 35 I Omø by, Omø
beliggende Omø Havnevej 105 C**

hvortil der er meddelt byggetilladelse den 21. nov.2005 og som omfatter **indretning af område
til mini-genbrugsstation** kan tages i brug.

Med venlig hilsen

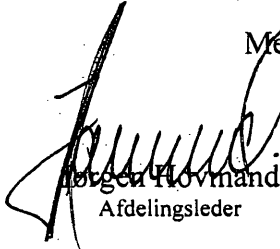
Jørgen Hovmand
Afdelingsleder

Robert Nielsen
Ingeniør

Skælskør kommune
Næstvedvej 15
4230 Skælskør

INDGÅET

11 JAN. 2006

TEKNISK
FORVALTNING

21 NOV. 2005

B.nr.: 2005362

Sagsbehandler: Robert Nielsen

FÆRDIGMELDING AF BYGGEARBEJDE

Det meddeles herved, at byggearbejdet på ejendommen

**matrikel nr. 35 I Omø by, Omø
beliggende Omø Havnevej 105 C**

er afsluttet.

- Der er ikke sket ændringer i forhold til de af kommunen godkendte tegninger.
- Der er sket ændringer i forhold til de af kommunen godkendte tegninger. Reviderede tegninger vedlægges.

Dato:

Underskrift: (Den ansvarlige for arbejdets udførelse)

(20-10-05)
11-1-06

Grundbyg ApS - Aut. kloakmester
Benny W. Pedersen
Købækvej 6, 4230 Skælskør
~~58 12 99 20 40 45 70 52~~

✓
05

Skælskør kommune
Næstvedvej 15
4230 Skælskør

INDGÅET

11 JAN. 2006

TEKNISK
FORVALTNING

21 NOV. 2005

B.nr.: 2005362

Sagsbehandler: Robert Nielsen

PÅBEGYNDELSE AF BYGGEARBEJDE

Det meddeles herved, at byggearbejdet på ejendommen

**matrikel nr. 35 I Omø by, Omø
beliggende Omø Havnevej 105 C**

er påbegyndt.

Dato:

27-9-05

Underskrift: (Den ansvarlige for arbejdet, udførelsesleder)
Grundejerforeningens formand
Benny W. Pedersen
Kobækvej 6, 4230 Skælskør
58 12 99 20 - 40 45 70 52

Benny Pedersen

✓
us

Anmeldelse om udførelse af afløbsanlæg

INDGÅET

11 JAN. 2006

TEKNISK
FORVALTNING

Undertegnede autoriserede kloak- / sanitetsmester erklærer at have ansvaret for udførelsen af afløbsarbejdet på ejendommen

**matrikel nr.: 35 I Omø by, Omø
beliggende Omø Havnevej 105 C**

og som er godkendt af Skælskør kommune.

Jeg erklærer samtidig, at arbejdet vil blive udført i overensstemmelse med gældende forskrifter, normer og regulativer.

12-12 2005

Dato:

Benny Pedersen

navn

Benny Pedersen

underskrift

Grundbyg APS - Aut. kloakmester
Benny W. Pedersen
Kobækvej 6, 4230 Skælskør
58 12 99 20 - 40 45 70 52

firmastempel

*** Journalnummer 2005362 ***

Sagsbehandler Robert Nielsen

INDGÅET
- 6 DEC. 2005
TEKNISK
FORVALTNING

Skælskør kommune
Næstvedvej 15
4230 Skælskør

21 NOV. 2005

B.nr.: 2005362
Sagsbehandler: Robert Nielsen

PÅBEGYNDELSE AF BYGGEGARBEJDE

Det meddeles herved, at byggearbejdet på ejendommen

**matrikel nr. 35 I Omø by, Omø
beliggende Omø Havnevej 105 C**

er påbegyndt.

Dato:

Underskrift: (Den ansvarlige for arbejdets udførelse)

5/12-2005

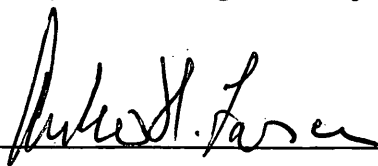

Skælskør kommune
Teknisk forvaltning
Næstvedvej 15
4230 Skælskør

✓
13/12-05
RS

FOTOKOPI
SKÆLSKØR KOMMUNE
Teknisk forvaltning

Skælskør Kommune
Teknisk forvaltning
Bygningsafdelingen



Sorø Amts Museum
Storgade 17
4180 Sorø

Den **21 NOV. 2005**
J.nr.: 2005362
Sagsbehandler: Robert Nielsen

Orientering i h.t. museumslovens § 24 stk. 1

Skælskør Kommune har udstedt byggetilladelse på ejendommen matrikel nr. 35 I, Omø by, Omø beliggende Omø Havnevej 105 C . Der vedlægges kopi af tilladelsen.

Med venlig hilsen

R. Nielsen
Robert Nielsen
Ingeniør



dj&co.

DINES JØRGENSEN & CO. A-S

RÅDGIVENDE INGENIØRER F.R.I.

INDGÅET

11 JAN. 2006

TEKNISK
FORVALTNING

CVR-NR. 18 41 18 30
GIRO NR. 5 47 59 45

Skælskør Kommune
Teknisk forvaltning
Bygningsafdelingen
Næstvedvej 15
4230 Skælskør

DATO 11.01-2006
SAG NR. 7269
REF. JUJ

Vedr.: Etablering af genbrugsstation på Omø – Retuning af anmeldelser.

I forbindelse Deres med byggetilladelse på ovenstående entreprise dateret 21. november 2005 fremsendes hermed "Anmeldelse om påbegyndelse af byggearbejde", "Anmeldelse om fuldført byggearbejde" samt "Anmeldelse om fuldførelse af afløbsanlæg".

Bilag: Kloakplan tegning nr.. 2

Med venlig hilsen

Jens Ulrik Jensen
Dines Jørgensen & Co

KIRSEBÆRALLE 9-11
3400 HILLERØD
TELF. 48 26 06 66
FAX. 48 26 17 00

E-MAIL:
dj@dj-co.dk
INTERNET:
www.dj-co.dk

STORGADE 29B
4180 SORØ
TELF. 57 86 06 66
FAX. 57 83 38 10

RØRVIGVEJ 221 B
4500 NYKØBING SJ.
TELF. 59 91 20 76



Fortjek af byggeansøgning

STAMDATA

Stedbetegnelse: Omø Havnevej 105 C	Ejd. nr. 62286		
Matrikelbetegnelse: 35 I. Omø by, Omø			
Ejer: Ejerlejlighedsforeningen, Omø Havnevej 105, 107, 109, 4230 Skælskør	Modtaget den: 5. oktober 2005		
Ansøger: Dines Jørgensen & Co., Storgade 29 B, 4180 Sorø		Sagsbehandler: Robert Nielsen	

Sagen vedrører: Indretning af område til mini-genbrugsstation

Tjekpunkt	Ok	Egne notater
Ansøgning og sagsmateriale	Ja	
Bygningsreglementer Skelafstande <input checked="" type="checkbox"/> højder <input checked="" type="checkbox"/> B% <input checked="" type="checkbox"/> længde <input checked="" type="checkbox"/> parkering <input checked="" type="checkbox"/>		Indretn. af pladsen.
Arealinformation JV 51		
Kommuneplanen Anvendelse <input type="checkbox"/>		
Lokalplan Anvendelse <input type="checkbox"/> Bevaring <input type="checkbox"/> Planforslag <input type="checkbox"/>		114 minigenbrug.
Landzoneforhold Ændret anvendelse <input type="checkbox"/> Tilbygning til erhverv <input type="checkbox"/> Flere boliger <input type="checkbox"/> Bolig > 250m ² <input type="checkbox"/>		
Naturbeskyttelseslov Byggelinier: Strand <input checked="" type="checkbox"/> Søer/Aer <input type="checkbox"/> Skov <input type="checkbox"/> Kirker <input type="checkbox"/> Fredningskendelser <input type="checkbox"/> Kirkefredninger <input type="checkbox"/>		en ok.

2005/362



dj&co.

DINES JØRGENSEN & CO. A-S

RÅDGIVENDE INGENIØRER F.R.I.

Skælskør Kommune
Teknisk forvaltning
Næstvedvej 15
4230 Skælskør

CVR-NR. 18 41 18 30
GIRO NR. 5 47 59 45

Byggetilladelse
AF 21 NOV. 2005

INDGÅET
10 OKT. 2005

TEKNISK
FORVALTNING

DATE 05.10.2005
SAG NR. 7269
REF. JUJ

SKÆLSKØR KOMMUNE

Vedr.: Etablering af genbrugsstation på Omø.

Før bygherren Skælskør Kommune, Teknisk forvaltning, Drift & Anlæg fremsendes hermed projekt for vej- og kloak i ovennævnte område til Deres godkendelse, samt anmodning om at kommunen overtager den del af kloakanlægget som ligger udenfor skel, som offentligt efter disses udførelse.

Projektet fremgår af vedlagte tegninger (2 sæt).

Ad vejanlæg:

X Genbrugsstationen befæstes med belægningssten lagt i 4 cm afretningsgrus, 20 cm SG Kv. II og 20 cm BS. BS er genanvendt materiale der findes på stedet.

Der etableres indkørsel til genbrugsstationen i pladsens østlige side med en bredde på 7 meter, samt udkørsel i pladsens syd vestlige hjørne med en bredde på 6 meter. Begge steder etableres en galvaniseret rørport.

Rundt om hele genbrugsstationen etableres der et hegn med en højde på 2 meter.

Langs pladsens nordlige og østlige sider etableres hegnet med stolper i HE-A 160 profiler med en indbyrdes afstand på 2 meter. Imellem profilerne etableres skærm udført i fyrretræ dimension 100 x 200 mm, 50 x 100 mm, 125 x 25 mm som vist på tegning nr. 9, detalje 1.

Langs pladsens vestlige side etableres hegnet med stolper i 100 x 100 mm RHS profiler med en indbyrdes afstand på 2 meter. Imellem profilerne etableres skærm udført i fyrretræ dimension 50 x 100 mm og 125 x 25 mm som vist på tegning nr. 9, detalje 2.

Det skal bemærkes at hegnet males i stedets naturlige grålige nuancer jf. brev om Dispensation efter Naturbeskyttelsesloven fra Vestsjællands Amt dateret 24. august 2005, og ikke i grøn farve som angivet på tegning nr. 9.

Indenfor det indhegnede område, etableres der belysning på standere med en højde på 4 meter. I alt etableres der 4 stk. lysmaster.

EGET EKSEMPLAR
SKÆLSKØR KOMMUNE
TEKNISK FORVALTNING

KIRSEBÆRALLE 9-11
3400 HILLERØD
TELF. 48 26 06 66
FAX. 48 26 17 00

E-MAIL:
dj@dj-co.dk
INTERNET:
www.dj-co.dk

STORGADE 29B
4180 SORØ
TELF. 57 83 46 37
FAX. 57 83 38 10

RØRVIGVEJ 221
4500 NYKØBING SJ.
TELF. 59 91 20 76



Ad kloak:

Regnvand:

Der udføres kloak til overfladevand med hovedledning i henholdsvis \varnothing 160 og \varnothing 200 mm PP/Pvc-materiale. Stikledninger til vejbrønde og tagnedløb udføres i \varnothing 110 mm PP/Pvc-materiale. I knæpunkter og samlingspunkter etableres henholdsvis \varnothing 425 / \varnothing 600 mm plastbrønde eller \varnothing 1250 mm betonbrønd. Øvrige steder anvendes \varnothing 315 mm plastbrønde. Overfladevand fra pladsens befæstede areal føres gennem olieudskiller før det ledes til udløb i havnebassinet. Umiddelbart efter olieudskilleren etableres en \varnothing 600 mm ventilbrønd der muliggør afspærring af udløb til havnebassinet.

På udløbet til havnebassinet monteres en højvandslukke i rustfrit stål ved selve udløbet.

Spildevand:

Der etableres ikke spildevandsledninger i denne entreprise.

Såfremt De ønsker yderligere oplysninger for at kunne godkende projektet, hører vi gerne herom.

Entreprisen er opstartet i marken i uge 37/2005.

- ./ Bilag (2 sæt): Tegning nr. 1, Vejplan
Tegning nr. 2, Kloakplan
Tegning nr. 9, Tvær- og længdesnit samt hegnsdetaljer
Tegning nr. 9.1 Tværprofiler, snit 1-1, 2-2, 3-3, 4-4

Med venlig hilsen
Dines Jørgensen & Co. A/S

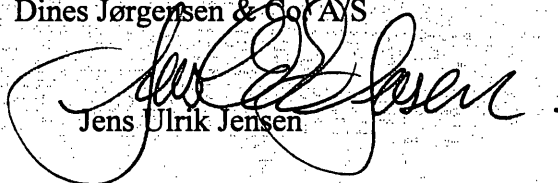

Jens Ulrik Jensen

Kopi: Skælskør Kommune, att. Anker Larsen

24-10/05

VEDR. MININGENBRUGSSTATION PÅ OMØ

Omø havnevej 105c, matr. 35 i, Omø by, Omø.

Anker Larsen oplyser :

at fællesfaciliteter (spiserum, WC- bad-omklædning), forefindes i Hallen. De ansatte som betjener genbrugspladsen har fri adgang til disse faciliteter.

at Skælskør kommune ejer grunden/hallen og er medlem af ejerleilighedsforeningen.

Robert Nielsen.

Spørgsmål om { BS materiale ifg. brev
 { BG ifg. Tegningssæt



GODDAG-RECEPTION: Flemming Madsen og fru Charlotte Miller havde sammen med junior travlt med at tage imod mange gæster ved lørdags reception i Jan & Bo's Lystfiskershop på Vestergade i Skælskør. Foto: Leif Nyholm.

Briller til Gambia

Der er ingen grund til at smide de gamle briller ud når man har investeret i nye eller måske skiftet til kontaktlinser. Brillerne kan fortsat gøre gavn. Man kan aflevere dem

hos Profil Optik på Algade i Skælskør, og herfra går de videre til »Lille« Kirsten Hansen, som tager dem med til Gambia. Her er der stort behov for briller, og her ses de glade modtagere, som sørger for at brillerne kommer ud til dem, der har brug for dem.



Blandede

Fliser - Gratis
80-100 kvm kan afhentes i
Sørbymagle. Tlf. 22734010.

Bolig

Hus søges til leje.
Husleje maks 3500 kr.
Tlf. 20211797.

Officielle

Tilladelse til udledning af regnvand til havnebassinet på Omø 11/10/05

Vestsjællands Amt giver Skælskør Kommune tilladelse til at udlede regnvand fra genbrugsstation på matr.nr. 35 i, Omø by, Skælskør Kommune til havnebassinet på Omø.

Tilladelsen gives i henhold til lov om miljøbeskyttelse § 28.

Vilkårene i udledningstilladelsen skal tilgodese vandkvaliteten i Store Bælt, og amtet vurderer, at udledningen fra genbrugsstationen vil kunne ske uden forringelse af vandkvaliteten i havnebassinet.

Klageberettigede kan klage over afgørelsen til Miljøstyrelsen inden den 9. november 2005, ved kontortids ophør. Klagen skal udformes skriftligt og afleveres personligt eller sendes til amtet som post eller e-mail. Amtet sender derefter klagen videre til Miljøstyrelsen sammen med afgørelsen og det materiale, der er indgæet i bedømmelsen af sagen.

Klageberettigede er:

Kommunalbestyrelsen, embedslægestationen, visse landsdækkende og lokale organisationer samt enhver der måtte antages at have en individuel, væsentlig interesse i sagens udfald.

Ønskes afgørelsen prøvet ved domstolene, skal søgsmålet være anlagt inden seks måneder fra dags dato.

Vil du vide mere?

Kontakt Sø og Hav på mail:
NMSH@vestamt.dk eller ring til Henrik Kokholm på tlf. 5787 2824.

NATUR

& miljø

Vestsjællands Amt
Natur & Miljø
Alleen 15
4180 Sorø

www.vestamt.dk/natur

VESTSJÆLLANDS AMT

LOF SKÆLSKØR

Nye hold begynder i uge 43

Møbelpolstring, man. d. 24. okt. kl. 19.00.
Akvarell/tegning, tors. d. 27. okt. kl. 18.30
Italiensk for let øvede, ons. 26. okt. kl. 19.00.
Læder /skindarbejde, fre. d. 28. okt. kl. 9.00.
Bridge beg. lidt øvede Ældre Sagen, tirs. kl. 14-17

Oplysning og tilmelding: tlf. 5819 6212, Kamilla Tjell Juel eller www.lof.dk/skaelskoer

FERIELUKKET

Forretningen er
ferielukket
fra mandag
den 17. okt.
til
lørdag
22. okt.
begge dage incl.



“Rod i Rocken”

afholder ordinær
GENERALFORSAMLING

Torsdag den 27. oktober 2005 kl. 19.30
på Julemærkehjemmet i Skælskør.

Dagsorden ifølge
vedtægterne.

1/11/05

Skælskør Kommune
Næstvedvej 15
4230 Skælskør

INDGÅET

25 AUG. 2005

TEKNISK
FORVALTNING**FØLGEBREV**

Vedlagt kopi til orientering

Dato

24-08-2005

I forbindelse med amtets sagsbehandling kan der ske behandling af oplysninger, som kan henføres til enkeltpersoner. Der kan f.eks. være tale om, at amtet indhenter og opbevarer oplysninger om en ejendoms fysiske forhold. Ifølge persondataloven har personer, som oplysningerne vedrører, ret til indsigt i oplysningerne hos amtet. Se mere om persondataloven og om andre rettigheder i henhold til loven på www.vestamt.dk/natur

Telefon: 5787 2533

Servicetelefon: 5787 2900

Telefax: 5787 2800

E-mail: nm@vestamt.dkInternet: www.vestamt.dk/natur

CVR-nr: 5705 7912

NATUR & MILJØ
AMTSGÅRDEN
ALLÉEN 15 4180 SORØ

Dines Jørgensen & Co. A-S
Rådgivende Ingeniører F.R.I.
Kirsebærallé 9-11

3400 Hillerød

Kopi til orientering

INDGÅET

25 AUG. 2005

TEKNISK
FORVALTNING

Dispensation efter naturbeskyttelsesloven

Dispensation til at etablere en minigenbrugsstation på ejendommen matr.nr. 35i og 35h, Omø By, Omø beliggende ved Omø Havn i Skælskør Kommune.

De har, på vegne af Skælskør Kommune, fremsendt ansøgning af 18. marts 2005 om dispensation til at etablere en minigenbrugsstation ved Omø Havn.

Amtets dispensation er nødvendig, fordi ejendommen ligger inden for af naturbeskyttelseslovens strandbeskyttelseslinje i medfør af lovens § 15, stk. 1.

Dispensation

Amtet giver Dem hermed i henhold til § 65, stk. 3 i naturbeskyttelsesloven dispensation til at etablere en minigenbrugsstation som nærmere beskrevet i redegørelsen.

Dispensationen er meddelt på de vilkår, der er anført i næste afsnit.

Der er en klagefrist på 4 uger fra Deres modtagelse af dette brev, og dispensationen træder først i kraft, når den klagefrist er udløbet.

Hvis der bliver klaget til Naturklagenævnet over afgørelsen, skal nævnet tage stilling i sagen, før dispensationen kan udnyttes, jf. § 87 i naturbeskyttelsesloven.

Dispensationen vedrører kun forholdet til de generelle beskyttelsesbestemmelser i naturbeskyttelseslovens kapitel 2. Andre nødvendige tilladelser skal søges hos de relevante myndigheder.

Dato 24 AUG. 2005

Journalnr.
8-70-51-40-331-1097-2004

Deres ref.
Sag nr.: 7269

Deres cvr.

Brevnr./ID.
2309241

Sagsbehandler
Vibeke Beltoft

Direkte telefon
5787 2907

E-mail
vmb@vestamt.dk

Telefon: 5787 2533
Servicetelefon: 5787 2869
Telefax: 5787 2800
E-mail: nmnl@vestamt.dk
Internet: www.vestamt.dk/natur
CVR-nr: 5705 7912

NATUR & MILJØ
AMTSGÅRDEN
ALLÉEN 15 · 4180 SORØ

Dispensationen falder bort, hvis den ikke er udnyttet inden 3 år fra datoen på dette brev, jf. § 66, stk. 2 i naturbeskyttelsesloven.

Vilkår for dispensationen

Dispensationen er meddelt på følgende vilkår:

- at hegning skal ske i stedets naturlige grålige nuancer,
- at hegnet højst må være to meter højt og
- at containere ikke bliver højere end to meter.
- at materiale der fjernes i forbindelse med etablering af hegn og lignende, deponeres uden for strandbeskyttelseszonen.

Forhold til andre myndigheder

Hvis der bliver fundet arkæologisk materiale ved bygge- eller anlægsarbejdet, skal arbejdet standses jf. Museumslovens § 27, stk. 2. Fundet skal straks anmeldes til Sydvestsjællands Museum, Arkæologisk Afdeling, Storgade 17, 4180 Sorø, tlf. 57 83 40 63.

Amtet har orienteret museet om dispensationen ved kopi af dette brev.

Hvis der under bygge- eller jordarbejder konstateres en forurening af jorden, skal Skælskør Kommune underrettes, jf. § 21 i miljøbeskyttelsesloven.

I det følgende gøres der rede for afgørelsen og for, hvad der videre kan ske i sagen.

Redegørelse

Skælskør Kommune har udarbejdet lokalplan nr. 114 for minigenbrugsstation m.v. ved Omø Havn samt tillæg nr. 10 til Kommuneplan 1997-2008.

Ifølge lokalplanen består området af delområde A og B. På område A etableres en containerplads der belægges med betonsten. Et eksisterende halvtag nedrives. På den fremsendte projekttegning 1.1, dateret den 3. feb. 2005 har området gul signatur. På område B ligger en eksisterende bygning der skal benyttes til diverse formål. To mindre områder uden for genbrugsstationen asfalteres.

Det fremgår af lokalplanen, at hegn og containere ikke må have en højde over to meter. Hegnet skal udføres som solidt plankeværk i dets ydre tilpasset kystfarverne.

I forbindelse med hegning af området skal der ske en terrænændring som kan accepteres som en naturlig følge af hegningen og fordi omfanget er beskedent og skåner selve sandbanken.

Ejendommens beliggenhed er vist på nedenstående kort.

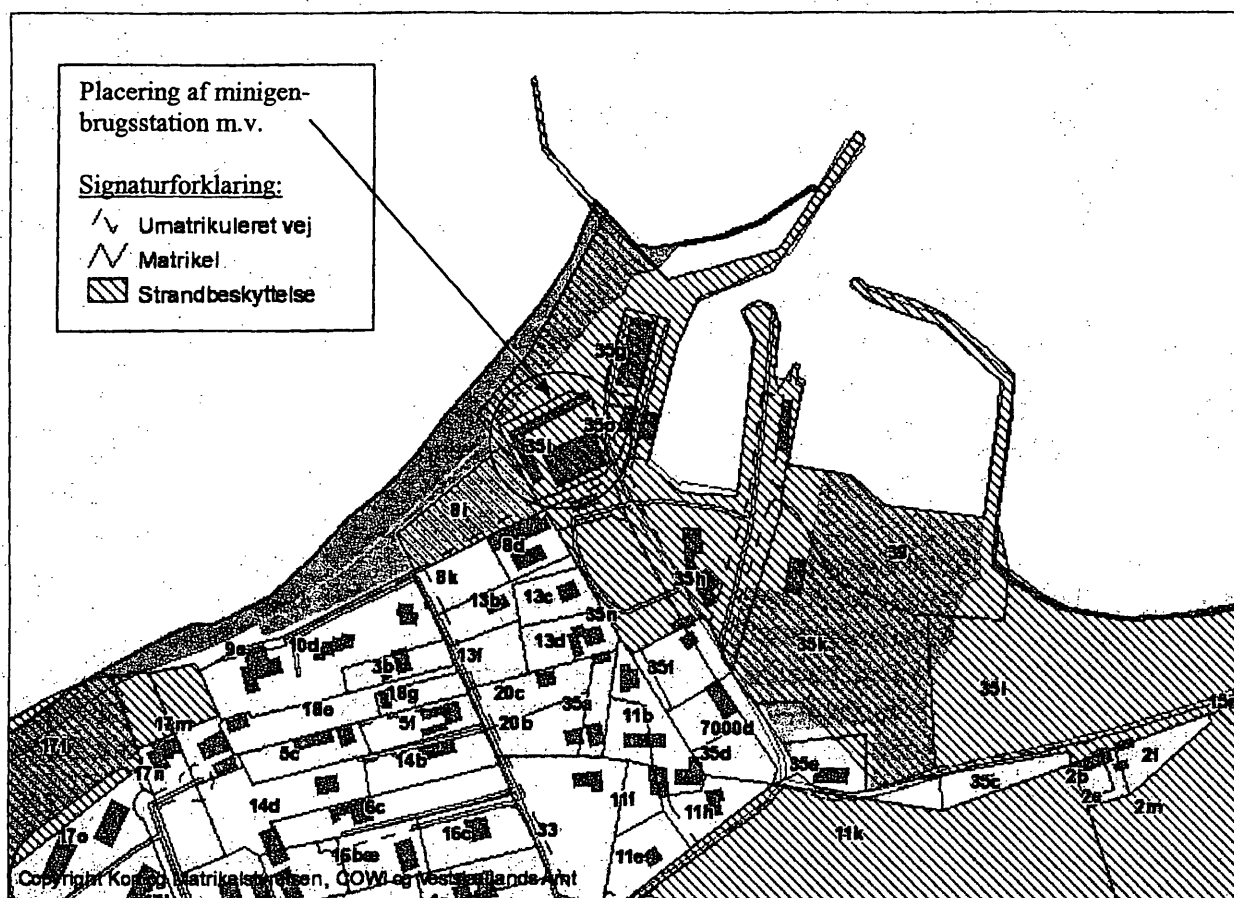

Forholdet til Internationale naturbeskyttelsesområder:

Hele lokalplanområdet ligger inden for internationale naturbeskyttelsesområder, herunder EF-habitatområde.

Udpegningsgrundlaget for EF-habitatområde nr. 143 (Skælskør Fjord og havet og kysten mellem Agersø og Glænø):

Arter

- Stor Vandsalamander (*Triturus cristatus cristatus*)
- Klokkefrø (*Bombina bombina*)
- Marsvin (*Phocoena phocoena*)

Naturtyper

- Kystlaguner og strandsøer (nr. 1150) (*prioriteret*)
- Større, lavvandede bugter og vige (nr. 1160)
- Enårig vegetation på strandvolde (nr. 1210)
- Flerårig vegetation på stenede strande (nr. 1220)
- Vegetation af kveller eller andre enårige strandplanter, der koloniserer mudder og sand (nr. 1310)
- Strandenge (nr. 1330)
- Stabile klitter med urteagtig vegetation (gråklit og grønsværklit)(nr. 2130)(*prioriteret*)

- Vandløb med vandplanter (nr. 3260)
- Artsrige overdrev eller græsheder på mere eller mindre sur bund (nr. 6230) (*prioriteret*)
- Vinteregeskov i østlige (subkontinentale) egne (nr. 9170)

Amtet vurderer i forhold til udpegningsgrundlaget, at det ikke kan påvirke bevaringsstatus for naturtype nr. 2130 stabile klitter med urteagtig vegetation (gråklit og grønsværklit) i habitatområdet, at der inddrages det aktuelle, lille (ca. 150 m²) udsnit af klitten. Vurderingen er baseret på, at arealet i forvejen er påvirket af de eksisterende havnefaciliteter, og at arealet er domineret af hybenrose (*Rosa rugosa*).

Amtet anbefaler, at kommunen udfærdiger en plejeplan for bekæmpelse af hybenrose i området, da dens spredning er en trussel mod opnåelsen af gunstig bevaringsstatus for naturtypen 2130.

På denne baggrund bør lokalplanbestemmelse 10.2 omformuleres til f.eks. følgende: "På de terrænregulerede sandarealer i område C må der kun være hjemmehørende arter, og *Rosa rugosa* bør bekæmpes."

Forholdet til en mulig forurening på matr. nr. 35h:

På matr. nr. 35h, Omø by, har der fra 1959 været benzinsalg. Ejendommen er med i amtets indledende kortlægning. Ejendommen er indstillet til Oliebranchens Miljøpulje, og vil blive undersøgt i foråret 2005. Oliebranchen vil fjerne en evt. forurening, som udgør en risiko over for grundvand eller arealanvendelse. Amtet vurderer, at det ikke kræver en tilladelse efter jordforureningslovens § 8 at ændre anvendelsen til genbrugsstation, men det er vigtigt at være opmærksom på en evt. forurening ved jordflytning.

Det kan oplyses, at amtet endnu ikke har modtaget rapport over undersøgelsesresultaterne og, at undersøgelserne ikke sker på de arealer der skal inddrages til minigenbrugsstation.

Forholdet til naturbeskyttelseslovens strandbeskyttelseslinje:

Ansøgningen berører et område, der er omfattet af naturbeskyttelseslovens strandbeskyttelseslinje i medfør af lovens § 15, stk. 1. Det ansøgte kræver derfor amtsrådets dispensation jf. lovens § 65, stk. 3.

Samlet vurdering:

Amtet har i sin behandling af sagen lagt vægt på, at en genbrugsstation vil være til gavn for Omøs udvikling og miljø, og placeringen er funktionelt velbegrundet og indpasset stedet. Amtet betragter anlægget som et særligt tilfælde der kan begrunde en dispensation.

Offentliggørelse

Da amtet ikke anser denne afgørelse efter naturbeskyttelsesloven for at være af større betydning eller af almindelig offentlig interesse, er den ikke offentliggjort ved annoncering jf. § 6 i Bekendtgørelsen om bygge- og beskyttelseslinjer.

Klagevejledning

Der kan klages til Naturklagenævnet over dispensationen og de vilkår, der er knyttet til den. Ret til at klage har i medfør af naturbeskyttelseslovens § 86 De selv som ansøger, ejendommens ejer, Skælskør Kommune, Skov- og Naturstyrelsen, Danmarks Naturfredningsforening, samt lokale foreninger og lignende, som har en væsentlig interesse i afgørelsen. Klageberettiget er endvidere landsdækkende foreninger, der som hovedformål har beskyttelsen af natur og miljø og landsdækkende foreninger, som efter deres formål varetager væsentlige rekreative interesser, når afgørelsen berører sådanne interesser.

En klage skal være skriftlig. Den skal sendes til Vestsjællands Amt og være modtaget af amtet inden 4 uger fra Deres modtagelse af dette brev. Hvis den normale klagefrist udløber på en lørdag/helligdag, er fristen forlænget til den følgende hverdag jf. § 87, stk. 1 i naturbeskyttelsesloven.

Amtet sender en eventuel klage videre til Naturklagenævnet sammen med det materiale, der er indgået i sagens behandling, jf. § 87 i naturbeskyttelsesloven.

Det er en betingelse for Naturklagenævnets behandling af en klage, at klageren indbetaler et gebyr på 500 kr. til Naturklagenævnet. Nævnet vil sende en opkrævning på gebyret, når nævnet har modtaget klagen fra amtet. Naturklagenævnet vil ikke påbegynde behandlingen af klagen, før gebyret er modtaget. Vejledning om gebyrordningen kan findes på Naturklagenævnets hjemmeside www.nkn.dk.

Gebyret tilbagebetales, hvis klageren får helt eller delvis medhold i sin klage.

De er velkommen til at ringe til afdelingens sekretariat på tlf. 57 87 29 21, når klagefristen er udløbet. De får kun besked herfra, hvis der er modtaget en klage over afgørelsen. I så fald orienteres kommunen også.

Hvis De ønsker at indbringe denne afgørelse for en domstol, skal retssagen være anlagt inden 6 måneder efter, at De har modtaget afgørelsen jf. § 88, stk. 1 i naturbeskyttelsesloven.

Med venlig hilsen

Vibeke Beltoft
teknisk assistent

Kopi fremsendt til:

- Skælskør Kommune, Næstvedvej 15, 4230 Skælskør
- Skov- og Naturstyrelsen, Haraldsgade 53, 2100 København Ø
- Danmarks Naturfredningsforening, Masnedøgade 20, 2100 København Ø
- DN, Lokalkomite, Skælskør, v/ Thomas Karlsen, Skovvej 7, 4230 Skælskør
- Dansk Botanisk Forening, v/Per Hartvig, Gothersgade 130, 1123 København K
- Sydvestsjællands Museum, Storgade 17, 4180 Sorø

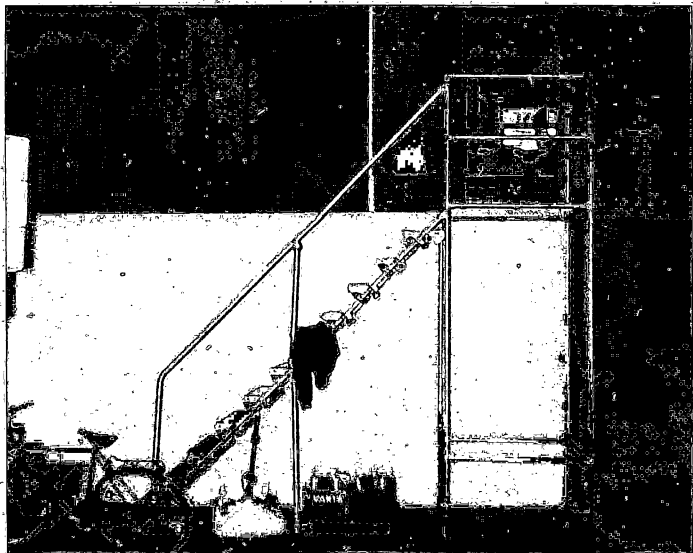

13 - Sept 1998 Omø Havnevej 105 B
trappen er sat,
Robert



OMØ HAVNEVEJ 105. 17/2/98
"LAGERUM"

PAU



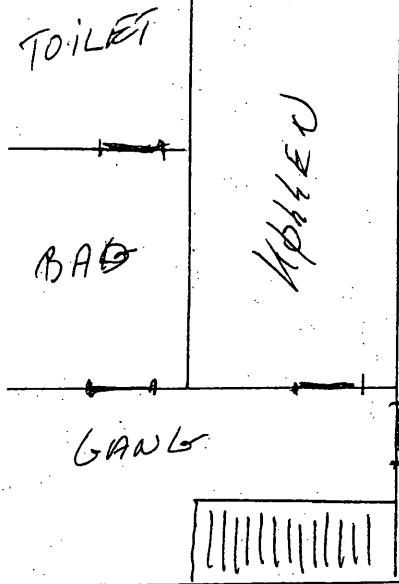

LAGER RUM FOR PAPIR
 MASKINER REKLAMER
 BORD- BÆNKE OM VINTEREN
 I SAL STORT RUM GODT TIL
 MØDER
 I SAL PLANER OM LEBESKUE
 FOR ÆLS DAG PLEJE MØDER

VÆRHSATED

VAND TRAPPE
 EL MÅLER
 FOR HORTOR

PORT

Byggetilladelse

AF 21 NOV. 2005

SKÆLSKØR KOMMUNE

PORT

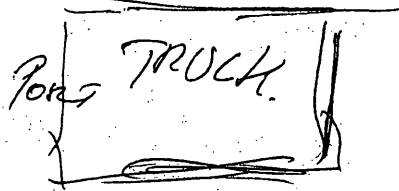

LAGERPLADS
 FOR ANHÆNGER
 SLAMASHINE
 PALLE LØFTER
 + ANDRE T

LAGER AF TRÆ BÆNKE
 TIL NYE BORD- BÆNKE

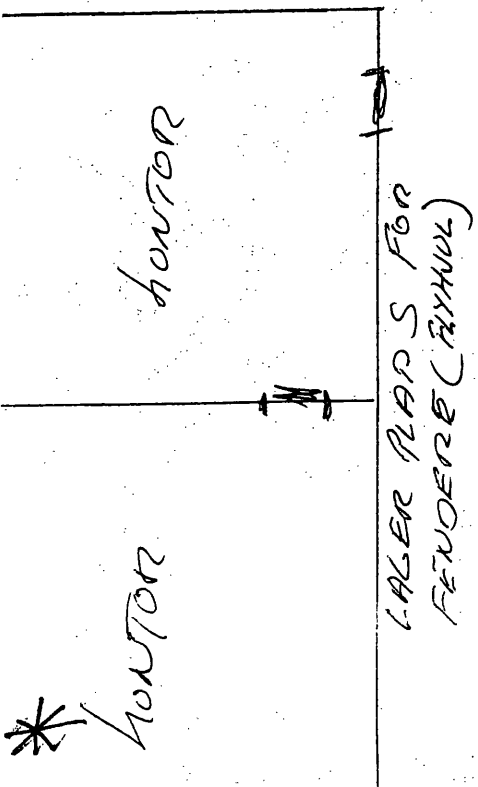

EGET EKSEMPLAR
 SKÆLSKØR KOMMUNE
 TEKNISK FORVALTNING

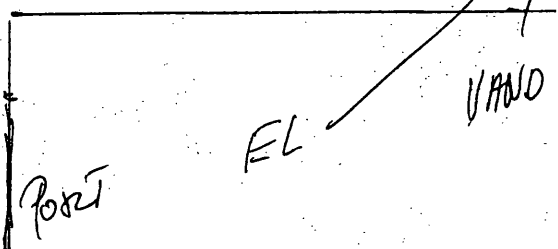

KØLEHUS

AV

PORT

Storebælt

Daglig højvandslinje

N

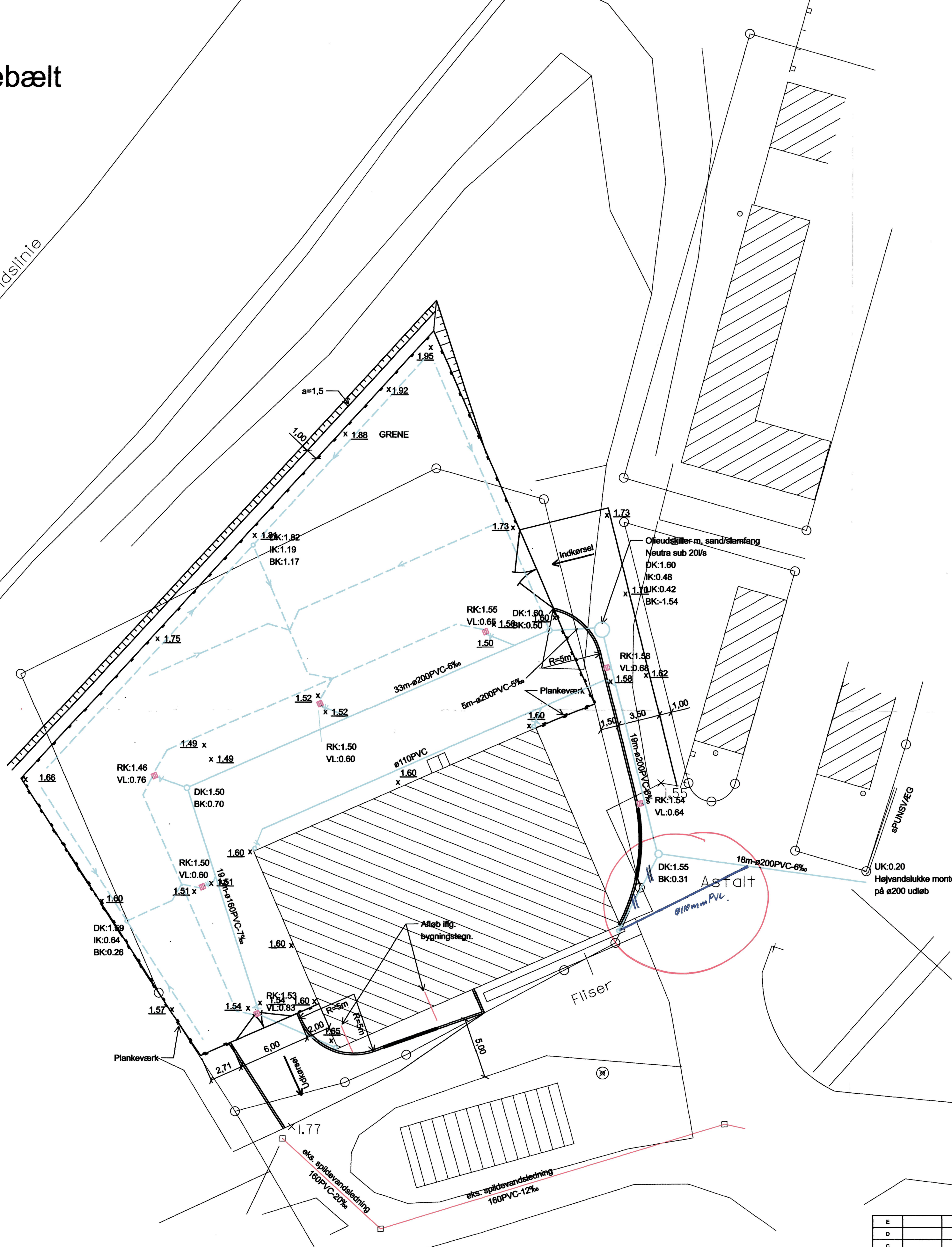

Note :
 Alle ubenævnte mål og koter er i m.
 Rørdimension er i mm.
 Dræn ligges med min. 5‰ fald

- Signaturforklaring :**
- Eksist. spildevandsledning
 - Regnvandsledning
 - Dræning ø110/99
 - 63m-ø160-15‰
 - Fald i promille
 - Dimension i millimeter
 - Længde i meter
 - Olieudskiller m. sand/slamfang, Neutra sub 20/s
 - ø600mm brønd, PVC monteret med afspærings mulighed
 - ø425mm sandfangsbrønd
 - ø315mm sandfangsbrønd
 - røndestensbrønd ø315 med vandlås
 - DK : Dækselkote
 - BK : Bundkote
 - UK : Udløbskote
 - IK : Indløbskote

Havnebassin
 VS:0.08

INDGÆT
 11 JAN. 2003
 TEKNISK FORVALTNING

E			
D			
C			
B			
A			
REV.	DATE	ÆNDRING OMFATTER	UDFØRT GODKENDT

BYGHERRE	SKÆLSKØR KOMMUNE	SAG NR.	7269
BYGGE	Genbrugsstation Omø Kloakplan	TEGN. NR.	2
DINES JØRGENSEN & CO. A/S RÅDGIVENDE INGENIØRER F.R.I. NIRSBERGALLE 9-11 3400 HILLERØD TEL: 48 28 08 88 FAX: 48 28 17 00		4180 SØRØ TEL: 57 88 08 88 FAX: 57 83 38 10	
4500 NYKØBING S.J. TEL: 99 91 20 76 FAX: 99 91 20 76		INTERNET: www.dj-co.dk E-MAIL: dj@d-co.dk	
dj&co.		MÅL	1:200
Filnavn: \$FILEL\$		DATE	08.07.2005
		BE-TE	JUJ/HK
		GODK.	

Storebælt

Daglig højvandslinje

N



INDGÅET
10 OKT. 2005
TEKNISK
Havnebasin

- Rabatkantsten 15x29cm grå, dykket
- Rabatkantsten 15x29cm grå, færdig kantstenslysning 11 cm.
- Vandrendefiser 30x60x10/8 sat i jordfuglig beton
- Asfaltbelægning
- Colocsten 9 cm
- Rabat
- Belysningsamatur
- Belysningsamatur
- Projekteret kote x 1.65
- Eksisterende kote x 1.82

Byggetilladelse
AF 2 i NOV. 2005
SKÆLSKØR KOMMUNE

EGET EKSEMPLAR
SKÆLSKØR KOMMUNE
TEKNISK FORVALTNING

2005/362

E			
D			
C			
B			
A			
REV.	DATO	ÆNDRING OMFATTER	UDFØRT GODKENDT

BYGHERRE	SKÆLSKØR KOMMUNE	SAG NR.	7269
EMNE	Genbrugsstation Omø Vejplan	TEGN. NR.	1
DINES JØRGENSEN & CO. A/S RÅDGIVENDE INGENIØRER F.R.I. NIRSBERGALLE 9-11 3400 HILLERØD TEL: 48 26 06 06 FAX: 48 26 17 00		STORGADE 298 4180 SØRØ TEL: 57 96 06 06 FAX: 57 83 38 10	
www.dj-co.dk E-MAIL: dj@dj-co.dk		RØRBYVEJ 221 4500 NYKØBING SJ. TEL: 59 91 20 78 E-MAIL: dj@n-co.dk	
		MÅL	1:200
Filnavn: \$FILEL\$		DATE	08.07.2005
		BE-TE	JLJ/JHK
		GODK.	

Storebælt

Daglig højvandslinje

N

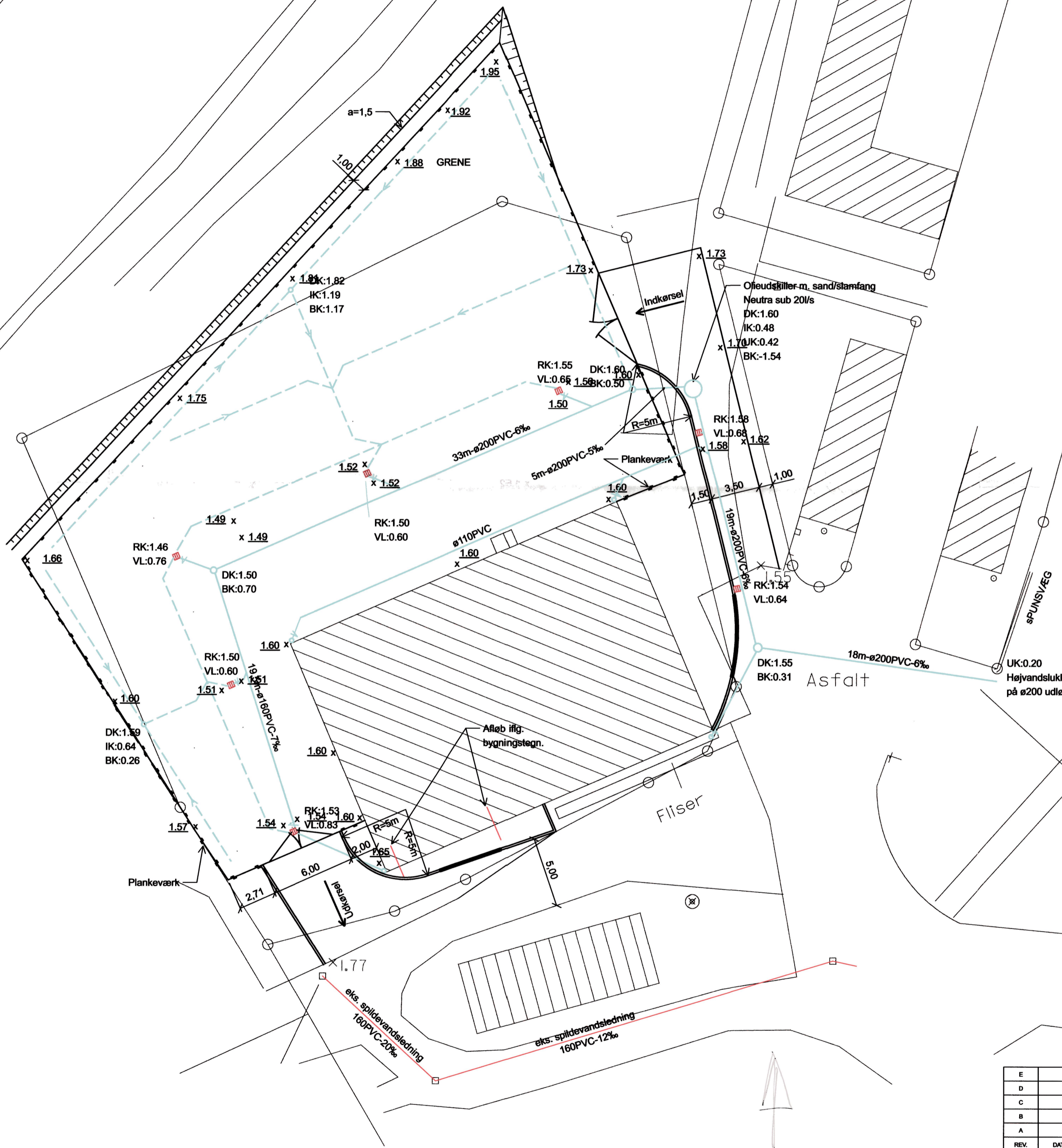

INDGÅET
10 OKT. 2005
TEKNISK FORVALTNING

Havnebassin
VS:0.08

Note :
Alle ubenævnte mål og koter er i m.
Rørdimension er i mm.
Dræn liggis med min. 5% fald.

Signaturforklaring : SKÆLSKØR KOMMUNE

- Eksist. spildevandsledning
- Regnvandsledning
- Drænledning ø110/99
- 63m-ø160-15%
- Fald i promille
- Dimension i millimeter
- Længde i meter
- Olieudskiller m. sand/slamfang, Neutra sub 20/s
- ø600mm brønd, PVC monteret med afspærrings mulighed
- ø425mm sandfangsbrønd
- ø315mm sandfangsbrønd
- rendestensbrønd ø315 med vandlås
- DK : Dækselkote
- BK : Bundkote
- UK : Udløbskote
- IK : Indløbskote

EGET EKSEMPLAR
SKÆLSKØR KOMMUNE
TEKNISK FORVALTNING

2005 / 362

E			
D			
C			
B			
A			
REV.	DATO	ÆNDRING OMFATTER	UDFØRT GODKENDT

BYGHERRE	SKÆLSKØR KOMMUNE	SAG NR.	7269
BYGGE	Genbrugsstation Omø Kloakplan	TEGNE NR.	2
DINES JØRGENSEN & CO. A/S RÅDGIVENDE INGENIØRER F.R.I. KIRSEBERGALLE 9-11 3400 HILLERØD TLF. 46 26 06 66 FAX 46 26 17 00		RÅDGIVENDE INGENIØRER F.R.I. STORGADE 28B 4190 SORØ TLF. 57 86 06 66 FAX 57 83 38 10	
RØRVIGVEJ 221 4500 NYKØBING S.J. TLF. 56 91 20 76 FAX 56 91 20 76		INTERNET : www.dj-co.dk EMAIL : dj@dj-co.dk	MÅL 1:200 DATO 08.07.2005 BE.-TE. JUJ/HK GODK.

Filnavn: \$FILEL\$

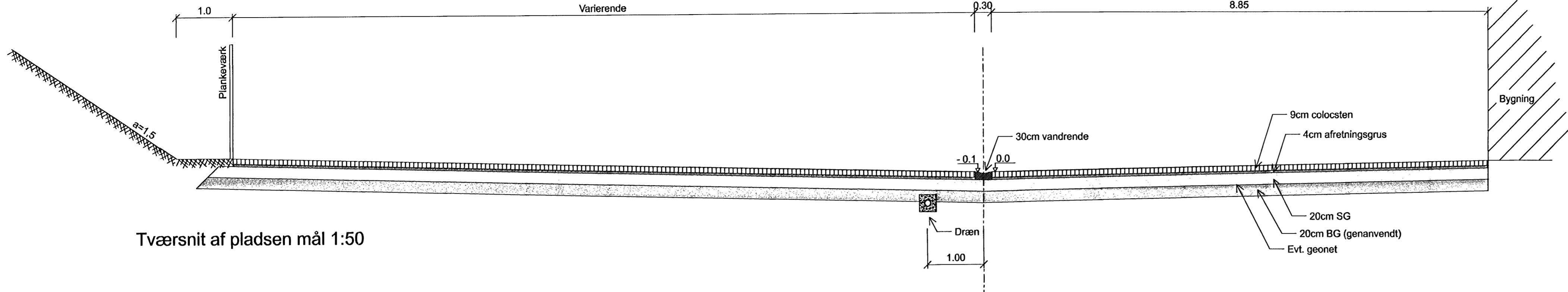

Tværsnit af pladsen mål 1:50

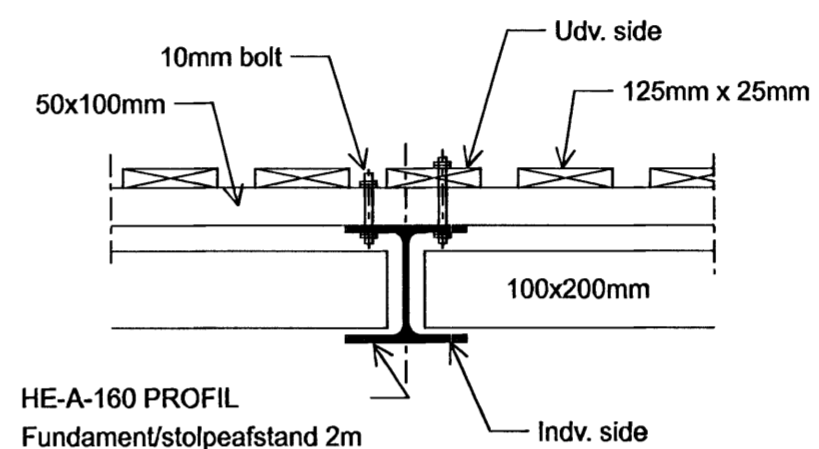

Plankeværksdetalje 1, mål 1:10
Langs grenplads

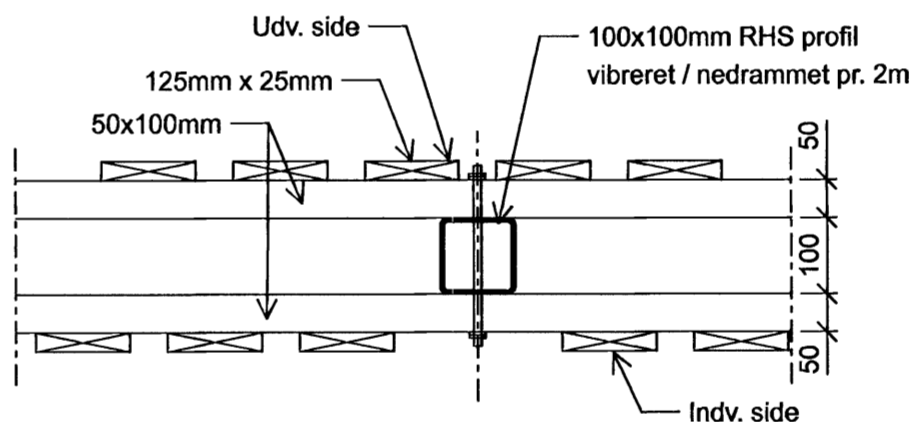

Plankeværksdetalje 2, mål 1:10

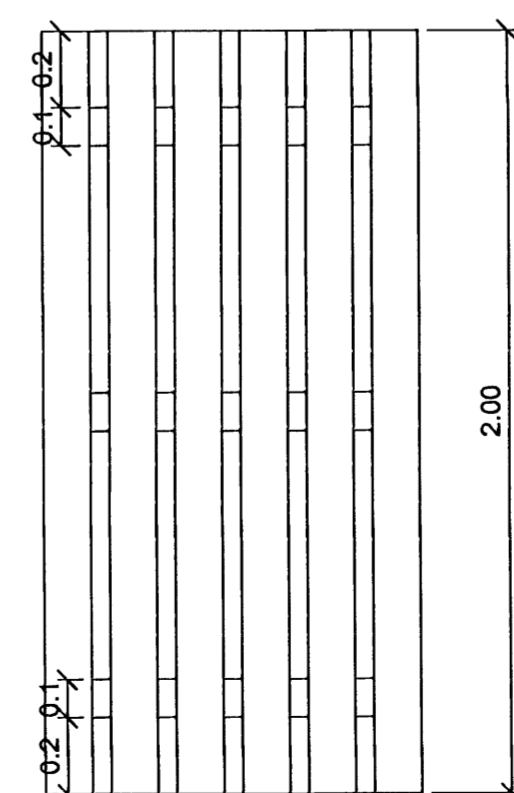

Plankeværk set udefra.
Mål 1:20

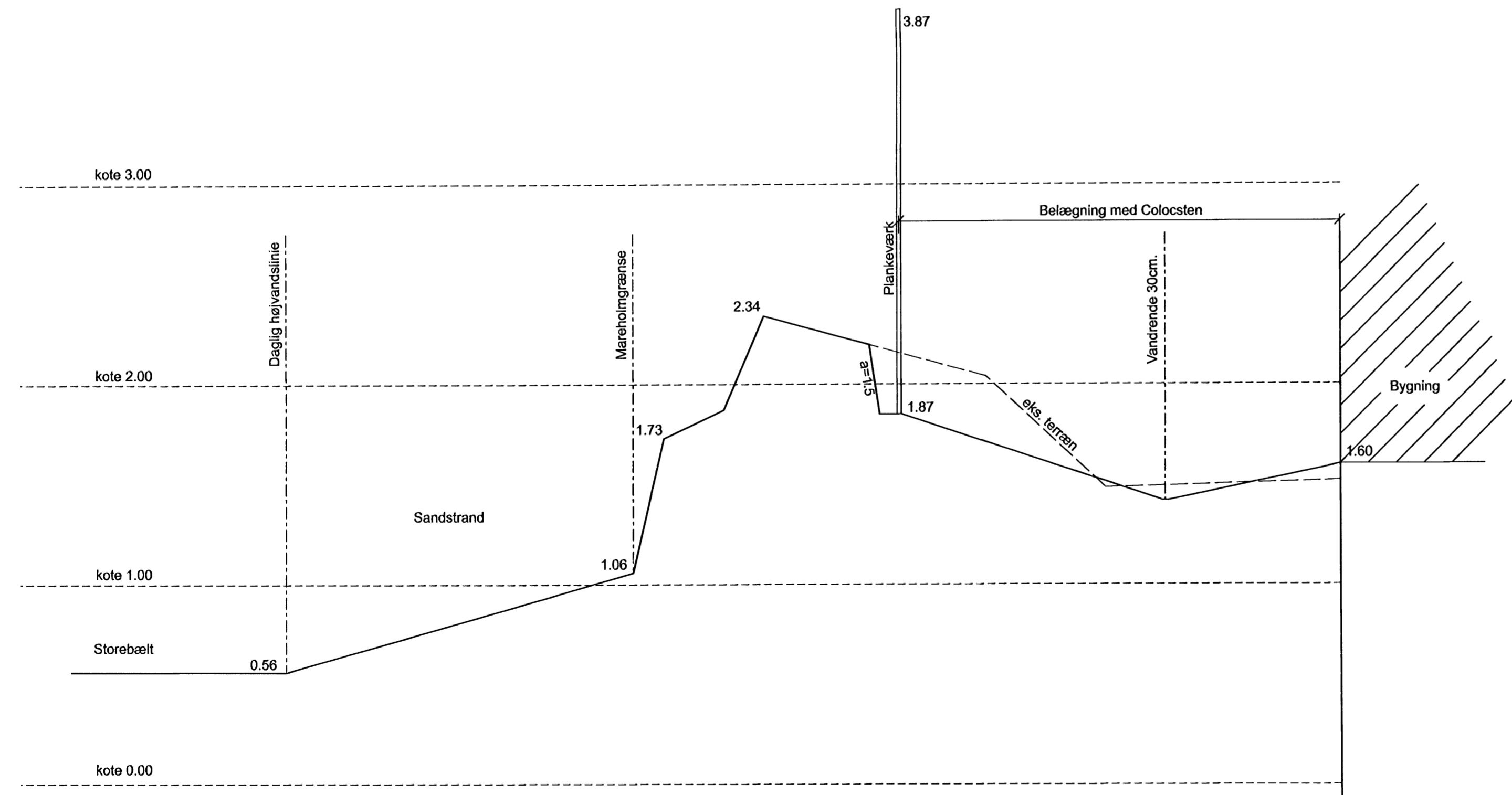

Længdesnit A-A, mål 1:20 / 1:200

INDGÅET
10 OKT. 2005
TEKNISK
FORVALTNING

Note:

stedets NATURLIGE GRÅN
Alt træ trykimprægneret i grøn farve.

Profiljern korrosionsbeskyttes til klasse 3.

Ind- og udkørsel udføres i galvaniseret rørporte.

Køreareal ved til- og frakørsel udføres som pladsbelægning idet coloc-sten erstattes af 165kg/m² GAB 0 og 50kg/m² PA excl. opretning.

EGET EKSEMPLAR
SKÆLSKØR KOMMUNE
TEKNISK FORVALTNING

Byggetilladelse
AF 2 NOV. 2005
SKÆLSKØR KOMMUNE

2005 / 362

E				
D				
C				
B				
A				
REV.	DATE	ÆNDRING OMFATTER	UDFØRT	UDRISSET

BYGGERE	SKÆLSKØR KOMMUNE	SAO NR.	7269
EMNE	Genbrugsstation Omø Tvær- og længdesnit samt hegnsdetaljer	TEGN. NR.	9
DINES JØRGENSEN & CO. A/S RÅDGIVENDE INGENIØRER F.R.I. KIRSEBERALLE 9-11 3400 HILLERØD TEL: 48 26 06 00 FAX: 48 26 17 00		STORGADE 29B 4190 SORØ TEL: 57 99 08 06 FAX: 57 93 38 10	
RØRVEJ 221 4500 NYKØBING SJ. TEL: 59 91 20 75 FAX: 59 91 20 75		INTERNET: www.dj-co.dk EMAIL: info@dj-co.dk	
MÅL	1:20/1:200	DATE	08.07.2005
BE-TE.	IFA/LM	UDRISSET	

Finavn: \$FILEL\$

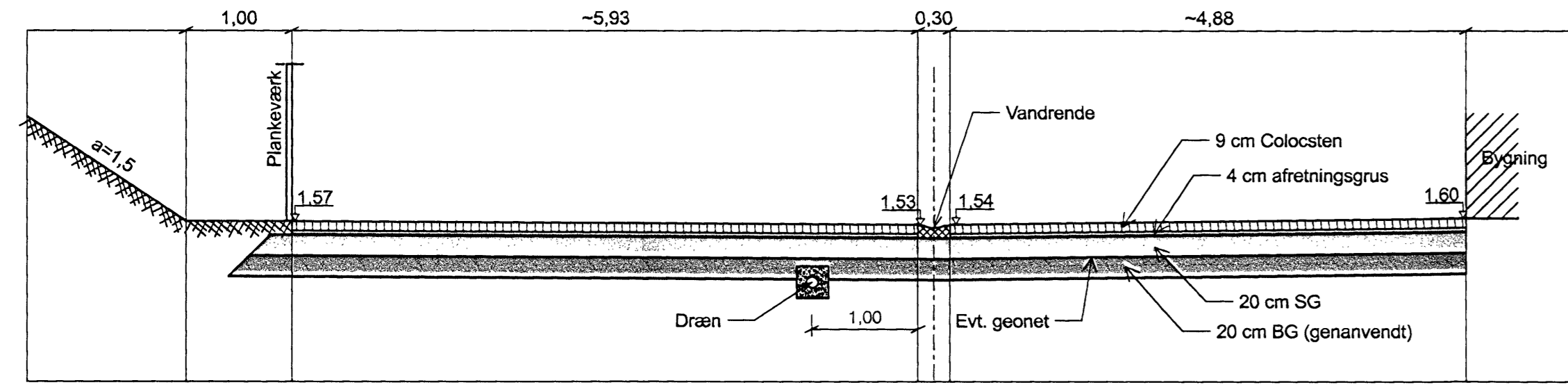

Snit 1-1

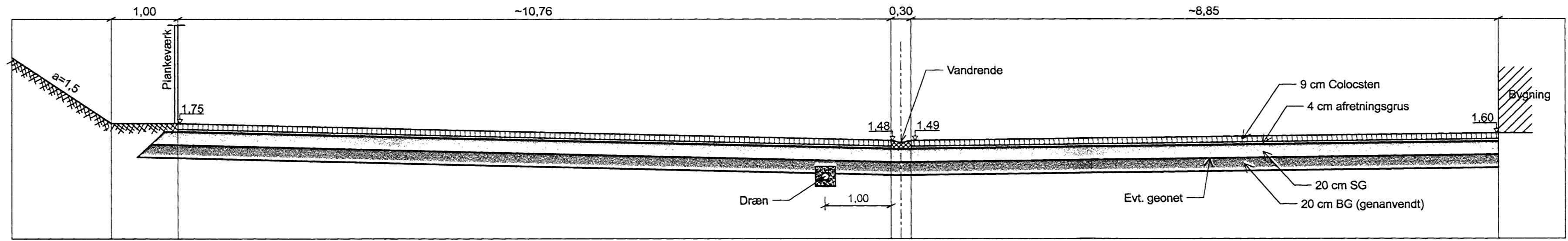

Snit 3-3

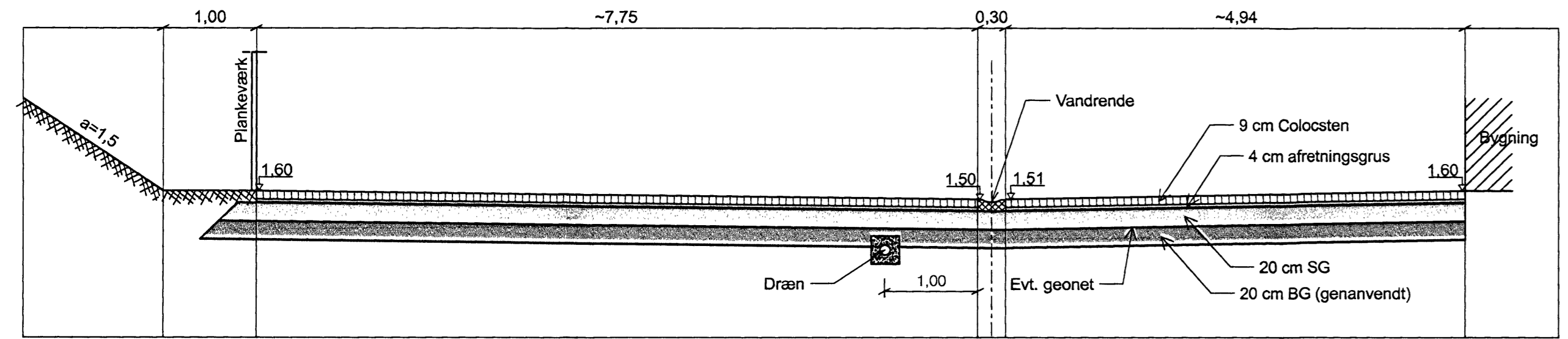

Snit 2-2

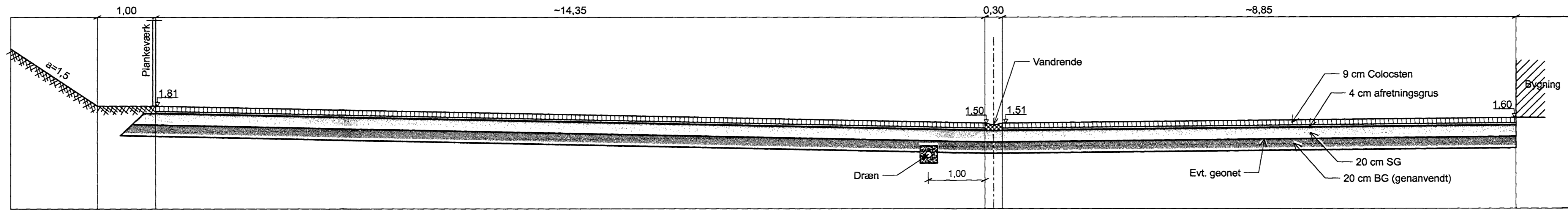

Snit 4-4

INDGÅET
10 OKT. 2005
TEKNISK
FORVALTNING

Byggetilladelse
AF 21 NOV. 2005
SKÆLSKØR KOMMUNE

EGET EKSEMPLAR
SKÆLSKØR KOMMUNE
TEKNISK FORVALTNING

2005 / 362

E				
D				
C				
B				
A				
REV.	DATO	ÆNDRING OMFATTER	UDFØRT	GODKENDT

BYGHERRE	SKÆLSKØR KOMMUNE	SAG NR.	7269
EMNE	Genbrugsstation Omø Tværprofiler, Snit 1-1, 2-2, 3-3 og 4-4	TEGN. NR.	9.1
		MÅL	1:50
DINES JØRGENSEN & CO. A/S RÅDGIVENDE INGENIØRER F.R.I. 3400 HILLERØD 4180 SKØRÅ TLF. 46 26 06 66 TLF. 46 26 06 66 TLF. 46 26 06 66 FAX 46 26 17 00 FAX 46 26 38 10 FAX 46 26 38 10		RØRVIKVEJ 221 4500 NYKØBING SJ. TLF. 59 91 20 76 INTERNET: www.dj-co.dk BE-TE: JUJ/HR E-MAIL: dj@dj-co.dk	DATO: 07.07.2005 BE-TE: JUJ/HR GODK:

Filnavn: \$FILEL\$

